

ふじみ野市

公共施設に関する市民アンケート

集計結果

目次

| | |
|--|-----|
| 1. 回収結果 | 1 |
| 2. 調査回答者の属性 | 1 |
| 3. 公共施設利用頻度 | 12 |
| 4. 公共施設利用の交通手段 | 33 |
| 5. 公共施設で今後、必要と思われるサービス | 53 |
| 6. 公共施設の場所 | 73 |
| 7. 公共施設の規模 | 93 |
| 8. 公共施設に対する印象 | 113 |
| 9. 複数存在する同種の公共施設を統廃合することについて | 133 |
| 10. 公共施設を統廃合し新たに整備するとした場合、ほかの施設との複合化について | 137 |
| 11. 現在の庁舎、大井総合支所を廃止し、両庁舎を新たに1か所に統合することについて | 139 |
| 12. 自由回答 | 143 |

1. 回収結果

- ・ 本アンケートは、ふじみ野市在住の 18 歳以上の男女を対象に、郵送にて実施した。調査対象は、住民基本台帳に基づく無作為抽出によって抽出した。調査期間は、平成 20 年 9 月 1 日から 9 月 30 日である。
- ・ 標本数は 2,000、回収サンプルは 854（無効（白紙）回答数：49 を除く）、有効回収率は 42.7%であった。

2. 調査回答者の属性

1) 性別

- ・ 調査回答者を性別で見ると、女性が若干多い。

市全体

質問4(1)性別

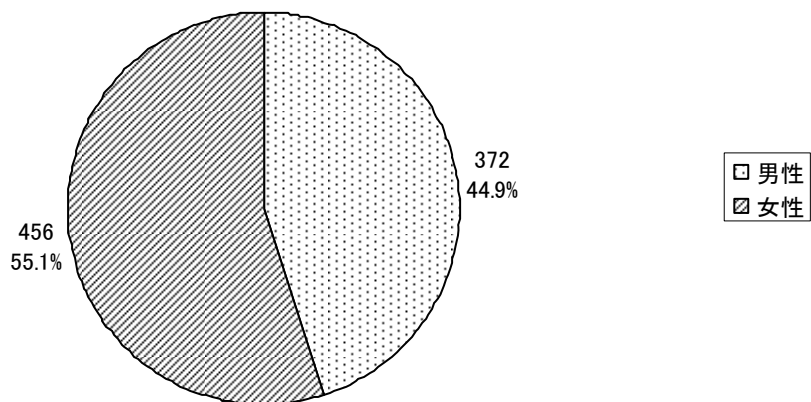

- ・ 回答者の居住エリア別に比較すると、上福岡エリアの方が女性の比率がやや高い。

上福岡エリア

質問4(I)性別

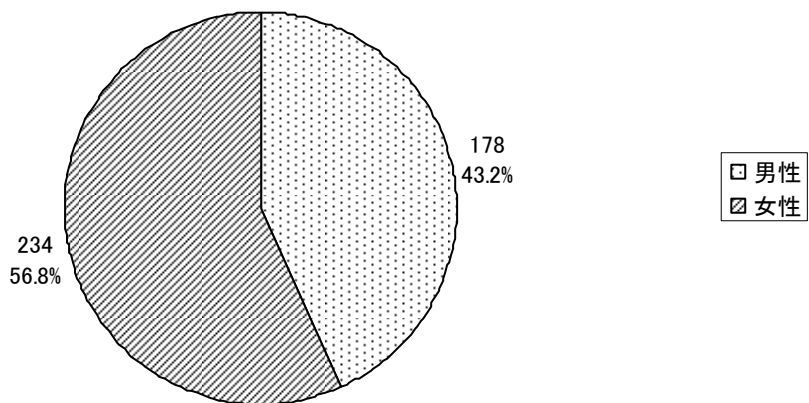

大井エリア

質問4(I)性別

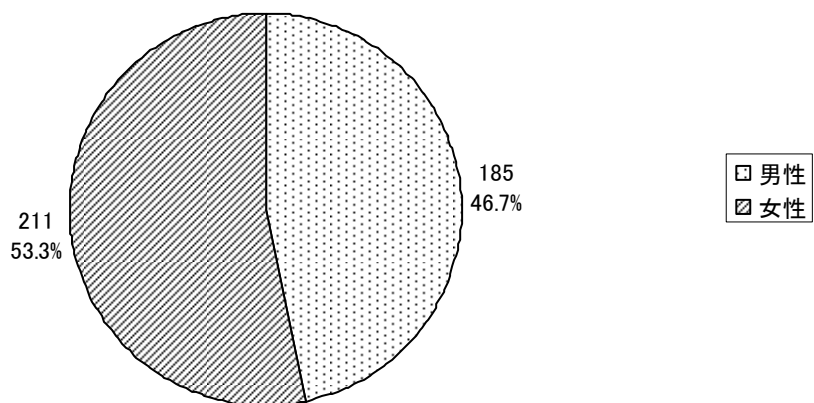

2) 年齢

- ・ 年齢別で見ると、おおむね全ての年齢区分からまんべんなく回答を得ているといえる。
- ・ ただし、10歳代から20歳代の回答者は、他の年齢区分と比べて回答者が少ない点は留意が必要である。

市全体

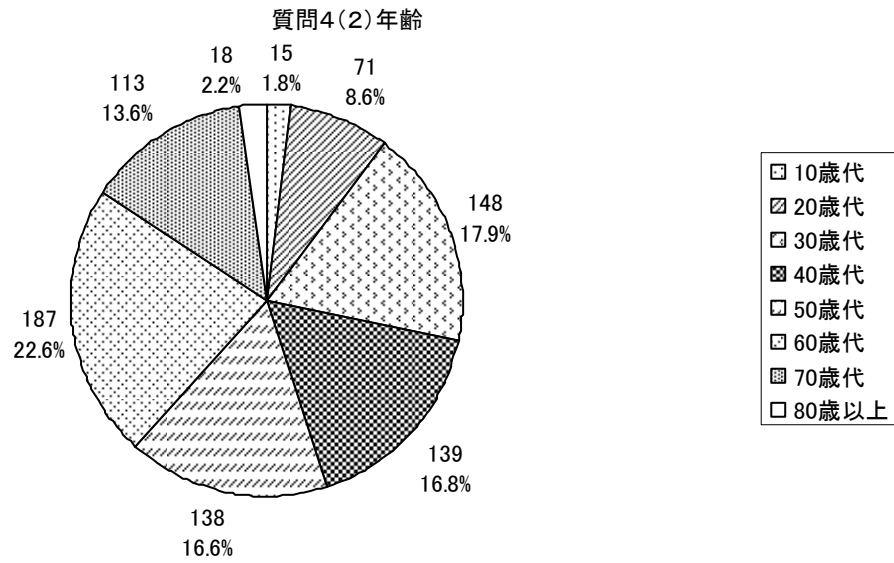

- ・ 回答者の居住エリア別に比較すると、大井エリアの方が10歳代～40歳代の割合が高い。
逆に上福岡エリアは50歳代～80歳以上の割合が高い。

上福岡エリア

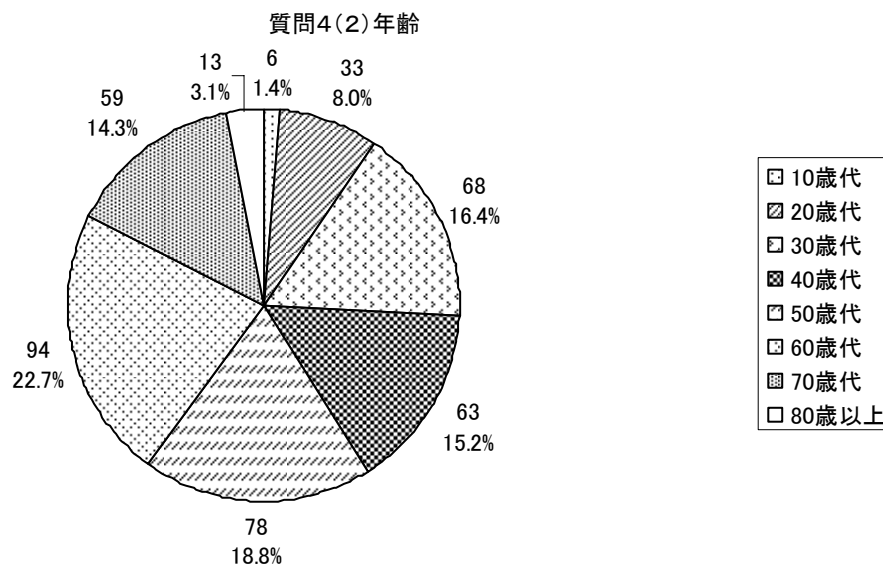

大井エリア

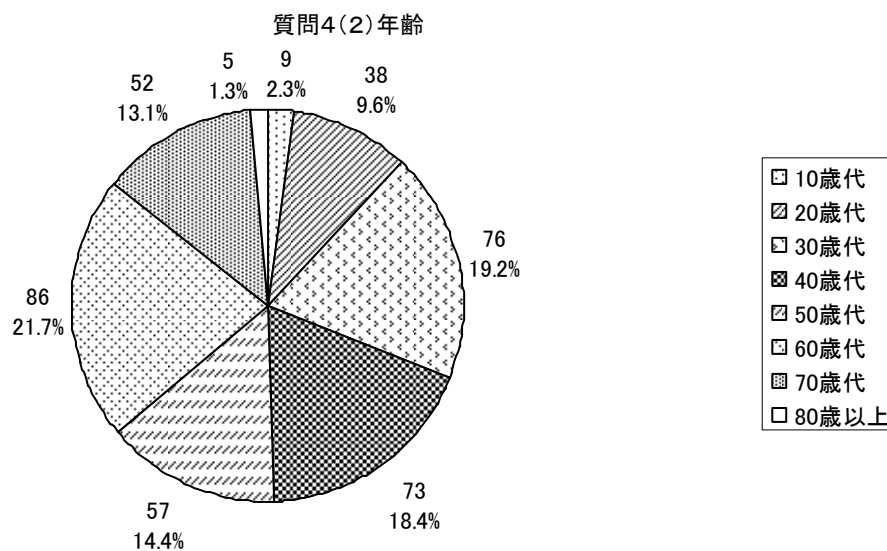

3) 職業

- ・ 回答者の職業は、会社員、無職、パート・アルバイト、家事専業の順に多い。

市全体

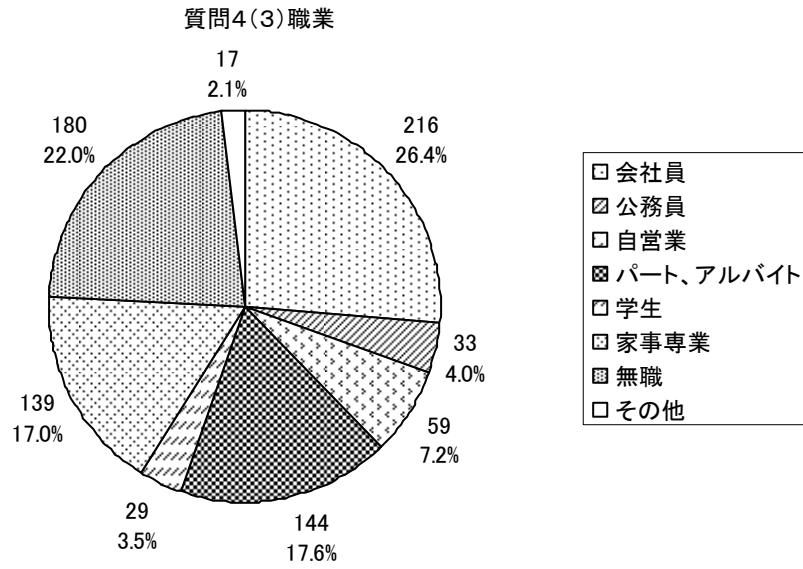

- ・ 回答者の居住エリア別に比較しても、職業の比率は全体的には両エリアともほぼ同一である。大井エリアの方が会社員、パート・アルバイト、学生、家事専門の比率がやや高く、自営業、無職の比率が低い。

上福岡エリア

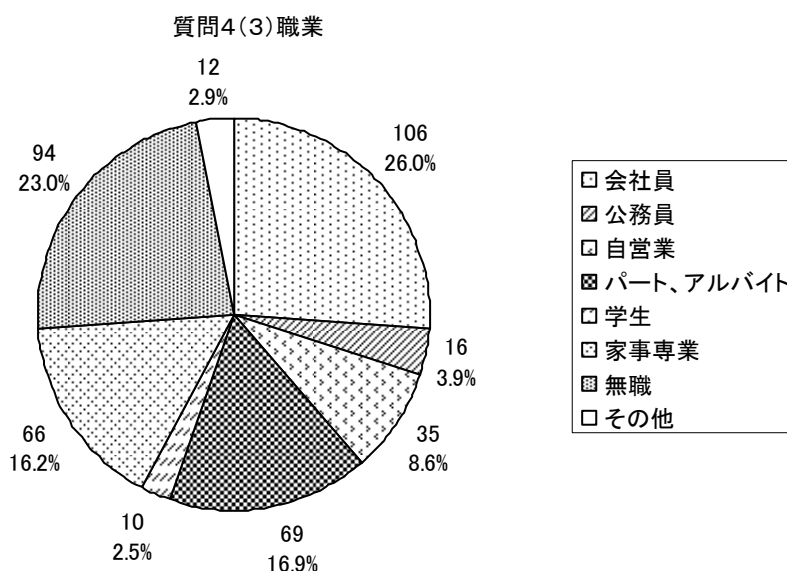

大井エリア

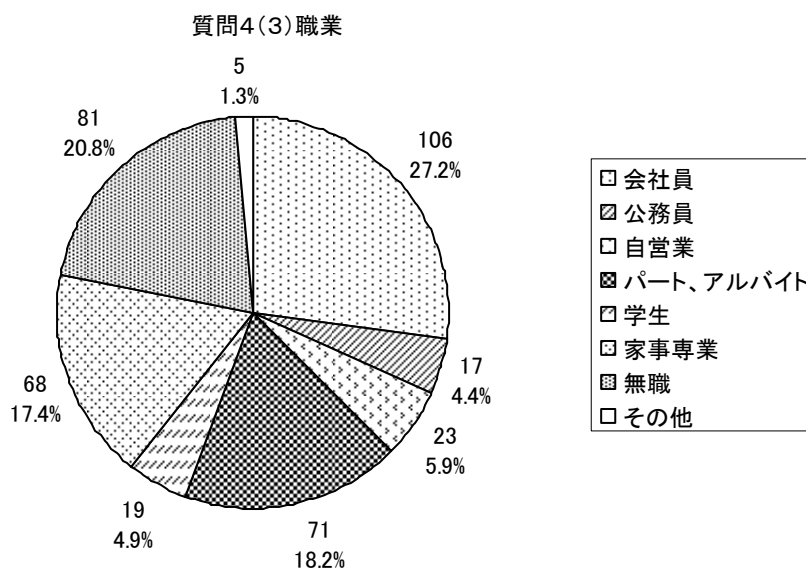

4) 居住地域

- ・ 市内ほぼ全域から回答を得ている。上福岡地区が 6.8%で最大の割合となっている。

質問 4 (4) 居住地域

| | 件数 | 割合 (除無回答) N=811 |
|---------------------|-----|-----------------------|
| 旭 | 4 | 0.5 |
| 池上 | 0 | 0.0 |
| 市沢 | 24 | 3.0 |
| 上野台 | 16 | 2.0 |
| 上ノ原 | 12 | 1.5 |
| うれし野 | 13 | 1.6 |
| 大井 | 45 | 5.5 |
| 大井中央 | 26 | 3.2 |
| 大井武蔵野 | 13 | 1.6 |
| 大原 | 17 | 2.1 |
| 霞ヶ丘 | 39 | 4.8 |
| 上福岡 | 55 | 6.8 |
| 亀久保 1～4丁目、600～700番代 | 35 | 4.3 |
| 亀久保1100～1200番代 | 17 | 2.1 |
| 亀久保 (上記以外) | 18 | 2.2 |
| 川崎 | 10 | 1.2 |
| 北野 | 30 | 3.7 |
| 清見 | 8 | 1.0 |
| 駒西 | 18 | 2.2 |
| 駒林 | 20 | 2.5 |
| 桜ヶ丘 | 33 | 4.1 |
| 新駒林 | 10 | 1.2 |
| 新田 | 16 | 2.0 |
| 水宮 | 2 | 0.2 |
| 滝 | 6 | 0.7 |
| 築地 | 8 | 1.0 |
| 鶴ヶ岡 | 45 | 5.5 |
| 鶴ヶ舞 | 18 | 2.2 |
| 苗間 | 34 | 4.2 |
| 仲 | 7 | 0.9 |
| 中ノ島 | 1 | 0.1 |
| 中福岡 | 4 | 0.5 |
| 中丸 | 3 | 0.4 |
| 長宮 | 4 | 0.5 |
| 西 | 21 | 2.6 |
| 西鶴ヶ岡 | 15 | 1.8 |
| 西原 | 7 | 0.9 |
| 花ノ木 | 0 | 0.0 |
| 東久保 | 15 | 1.8 |
| 福岡 1～3丁目 | 13 | 1.6 |
| 福岡(上記以外) | 7 | 0.9 |
| 福岡新田 | 0 | 0.0 |
| 福岡中央 | 12 | 1.5 |
| 福岡武蔵野 | 6 | 0.7 |
| 富士見台 | 7 | 0.9 |
| ふじみ野 | 30 | 3.7 |
| 本新田 | 0 | 0.0 |
| 松山 | 6 | 0.7 |
| 丸山 | 10 | 1.2 |
| 緑ヶ丘 | 12 | 1.5 |
| 南台 | 22 | 2.7 |
| 元福岡 | 15 | 1.8 |
| 谷田 | 2 | 0.2 |
| 無回答 | 43 | — |
| 全 体 | 854 | 100.0 |

5) 通勤・通学場所

- ・ 通勤・通学をしていない回答者が最も多く、ほぼ4割となっている。
- ・ 通勤・通学をしている回答者においては、通勤・通学先としては東京都内とふじみ野市内が比較的多い。

市全体

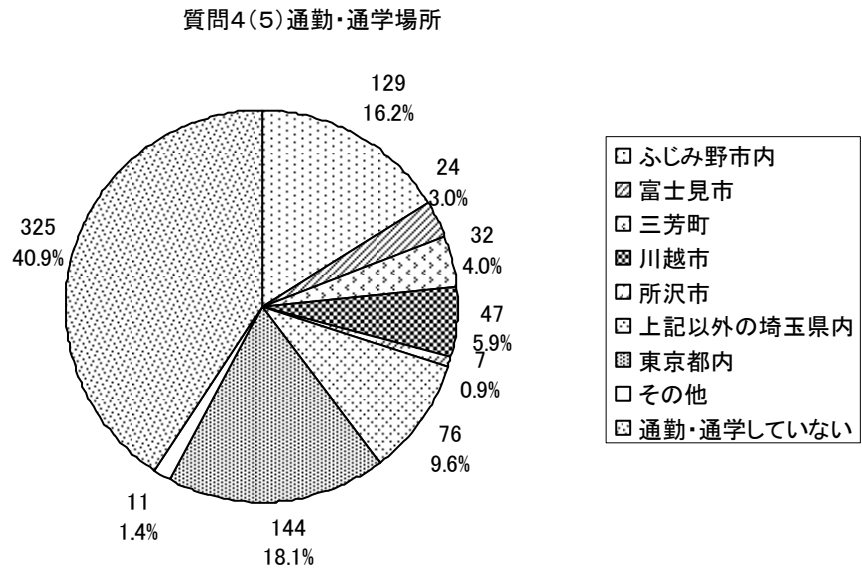

- ・ 回答者の居住エリア別に比較すると、通勤・通学場所の比率は全体的にほぼ同じであるが、大井エリアの方が三芳町への通勤・通学の比率が高いことは特徴的である。

上福岡エリア

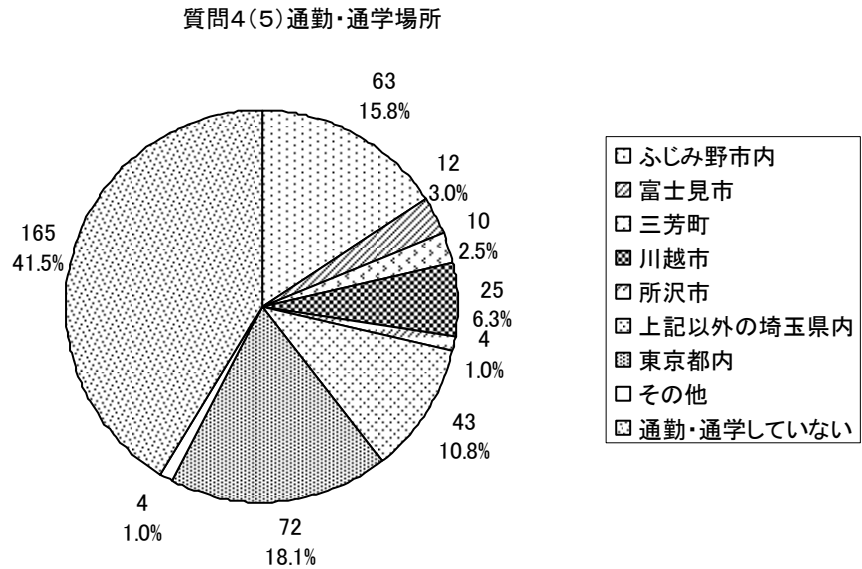

大井エリア

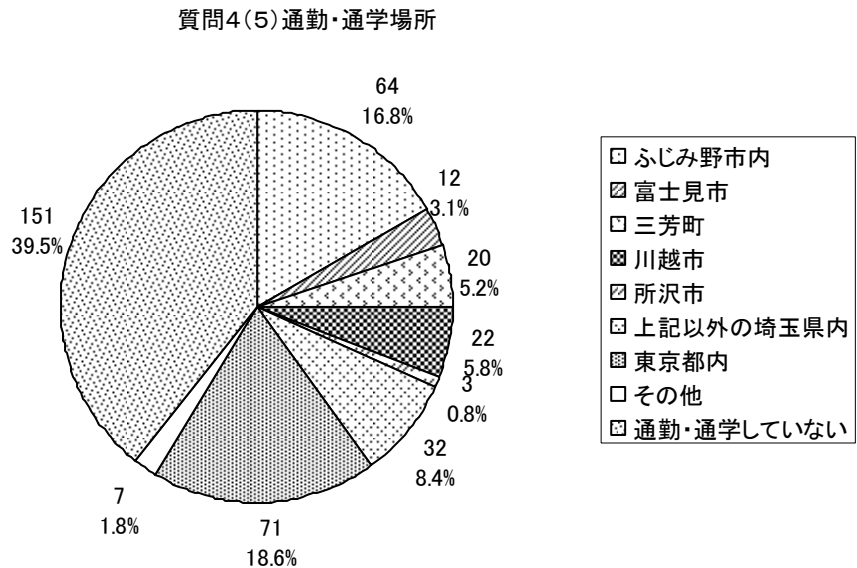

6) 居住年数

- ・ 市内に20年以上居住している回答者が6割近くを占めている。次いで、10年以上～20年未満との回答が多い。

市全体

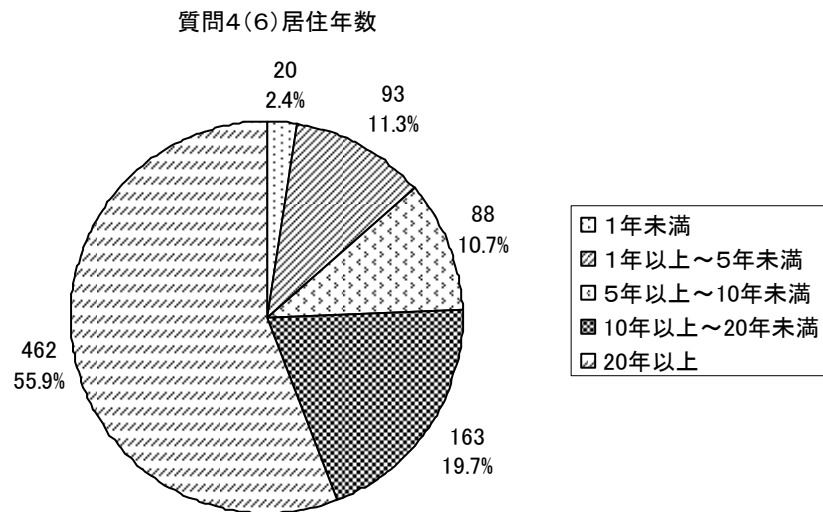

- ・ 回答者の居住エリア別に比較すると、上福岡エリアの方が 20 年以上居住している回答者の割合が高い。一方、大井エリアは 5 年以上～10 年未満と 10 年以上～20 年未満の回答者の割合が上福岡エリアに比べて高い。また、5 年未満の割合がほぼ同じである。

上福岡エリア

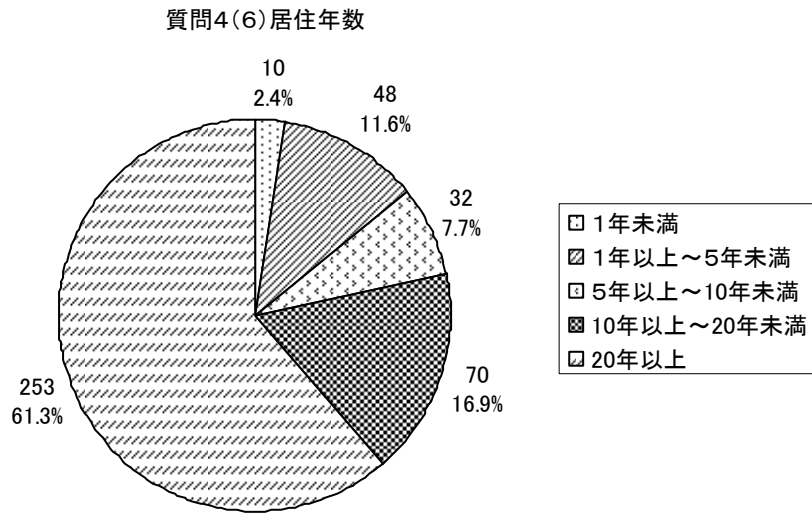

大井エリア

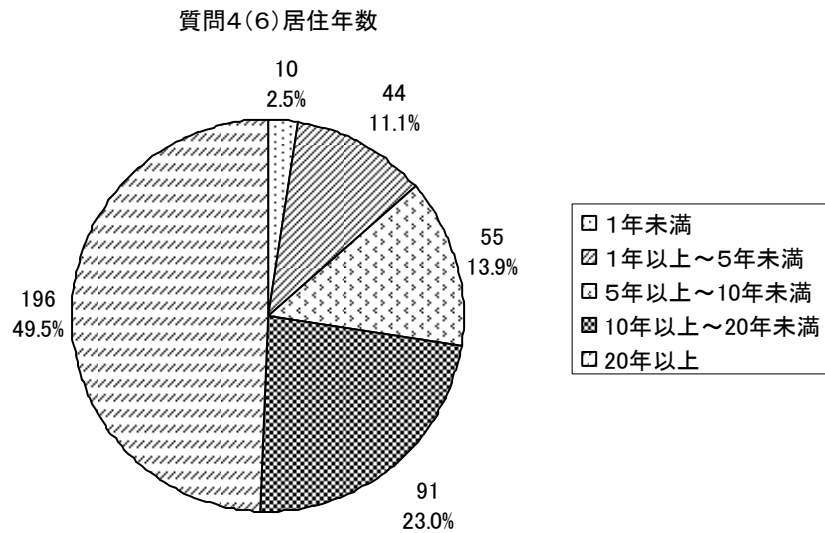

3. 公共施設利用頻度

○庁舎関係施設

- ・ 本庁舎、大井総合支所、出張所（サービスセンター）の順に利用頻度が高い。
- ・ 出張所については、約8割が「利用したことはない」としている。

市全体

質問1 (1) ① 公共施設利用頻度〔庁舎関係施設〕

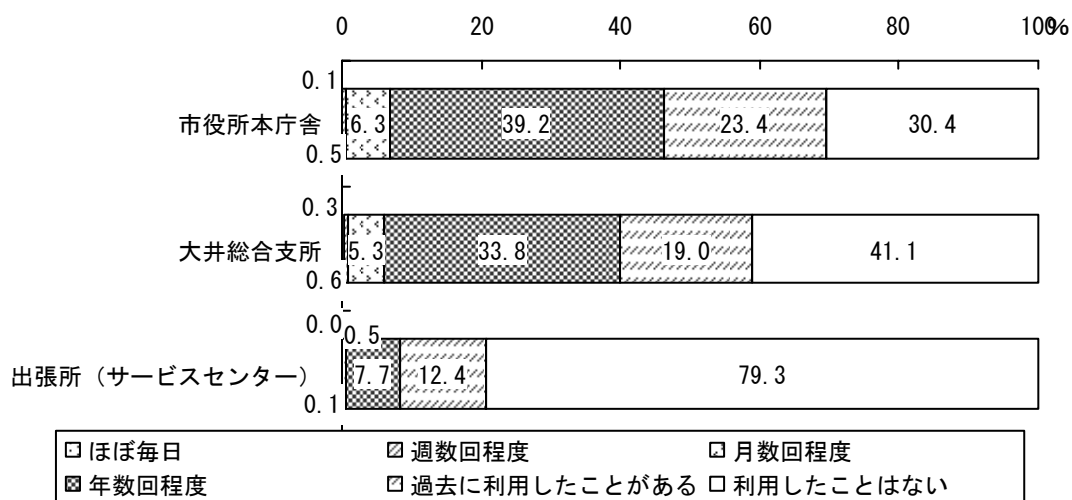

- ・ 回答者の居住エリア別に比較すると、上福岡エリアの方が市役所本庁舎の利用頻度が高く、大井エリアの方が大井総合支所の利用頻度が高い。
- ・ 出張所は、上福岡エリアの方がやや利用頻度が高い。

上福岡エリア

質問 1 (1) ① 公共施設利用頻度〔庁舎関係施設〕

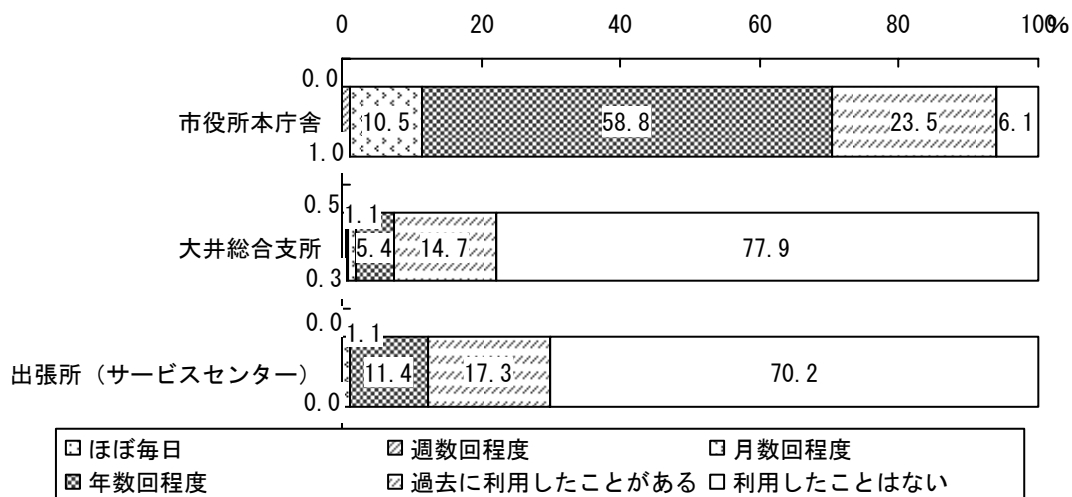

大井エリア

質問 1 (1) ① 公共施設利用頻度〔庁舎関係施設〕

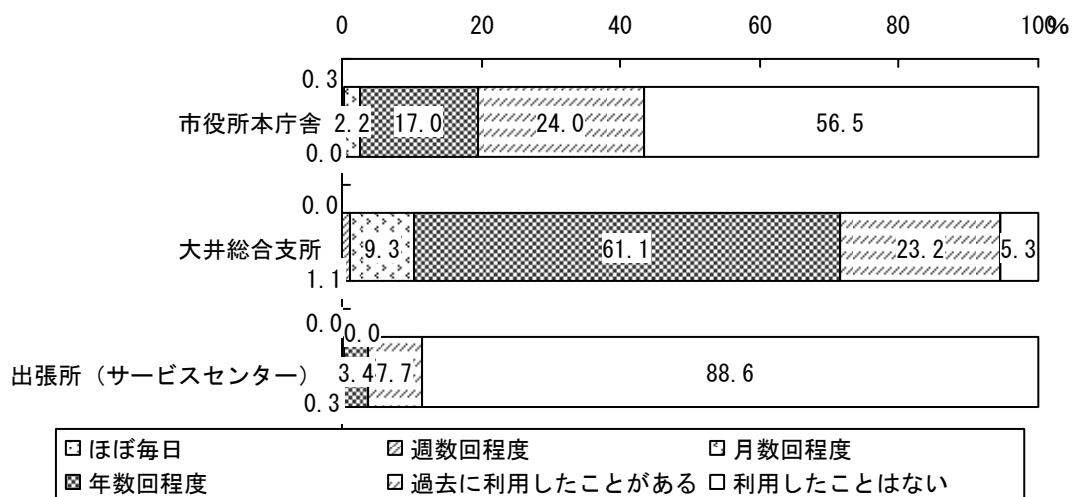

○公民館（分館、分室を除く）

- ・ 「利用したことはない」とする回答が半数以上である一方、大井中央公民館、上福岡公民館、上福岡西公民館の順に利用頻度が高い。

市全体

質問 1 (1) ① 公共施設利用頻度〔公民館（分館、分室を除く）〕

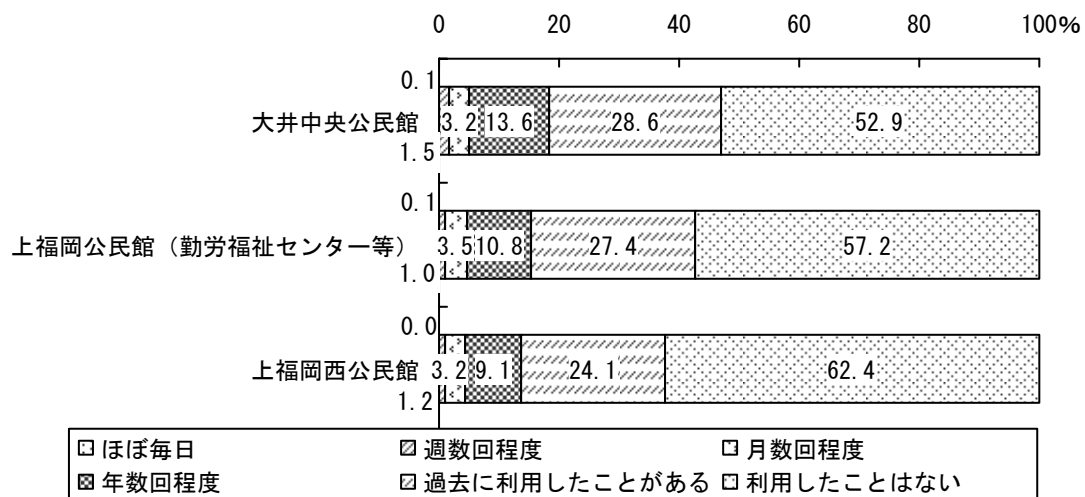

- ・ 回答者の居住エリア別に比較すると、上福岡エリアでは上福岡公民館と上福岡西公民館の利用頻度が高く、大井エリアでは大井中央公民館の利用頻度が高い。

上福岡エリア

質問 1 (1) ① 公共施設利用頻度〔公民館(分館、分室を除く)〕

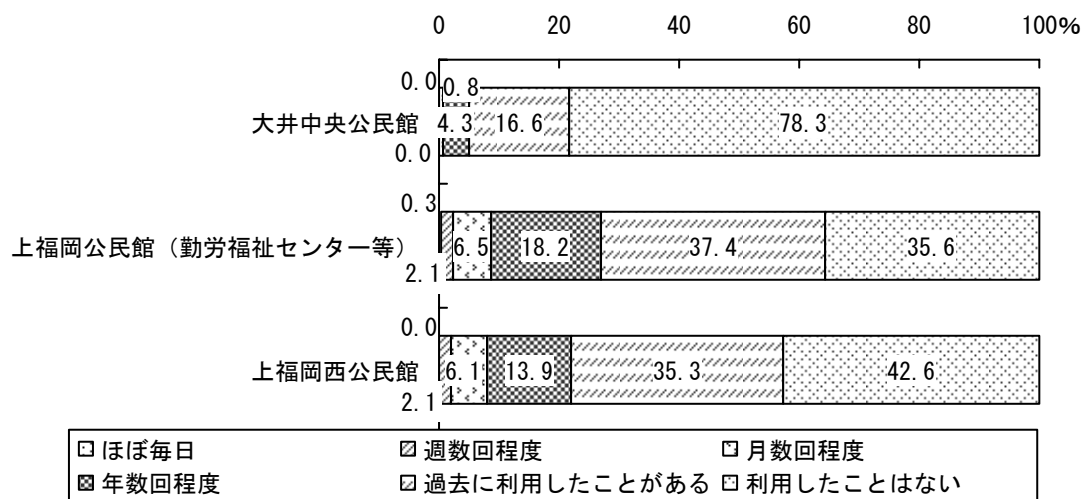

大井エリア

質問 1 (1) ① 公共施設利用頻度〔公民館(分館、分室を除く)〕

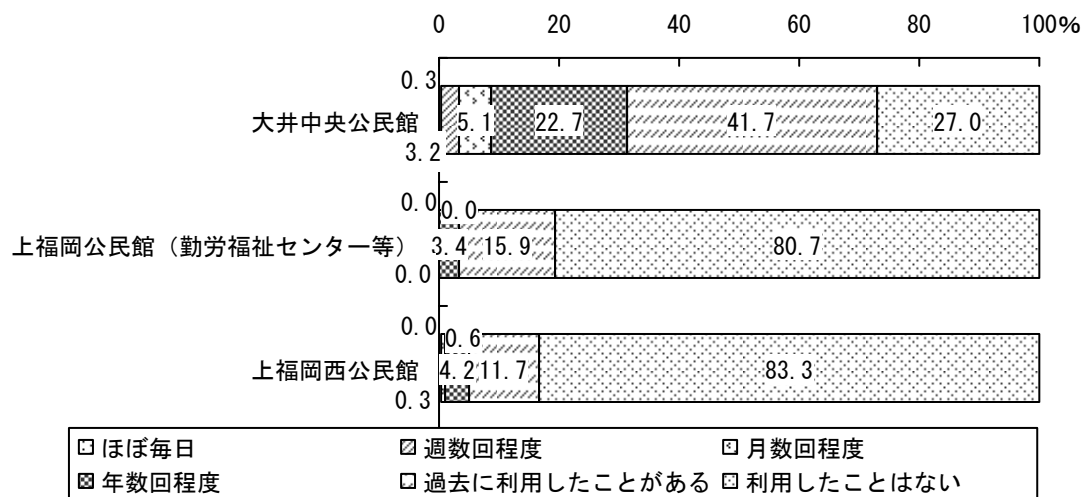

○公民館分館、分室

- ・ 回答者の4割弱が公民館分館、分室を利用したことがある。

市全体

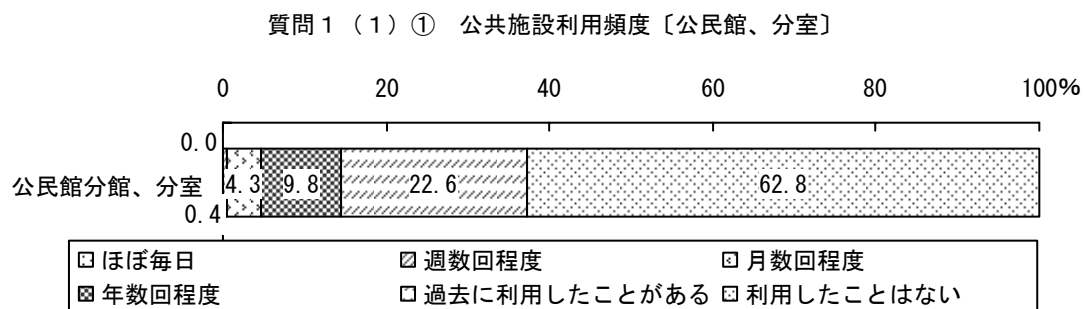

- ・ 回答者の居住エリア別に比較すると、上福岡エリアよりも大井エリアの方が利用頻度が高い。上福岡エリアでは、公民館分館、分室を利用したことの無い回答者が全体の約8割を占める。

上福岡エリア

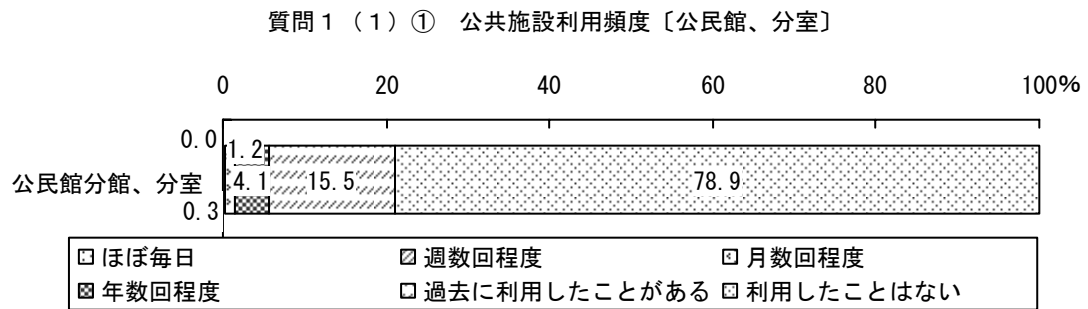

大井エリア

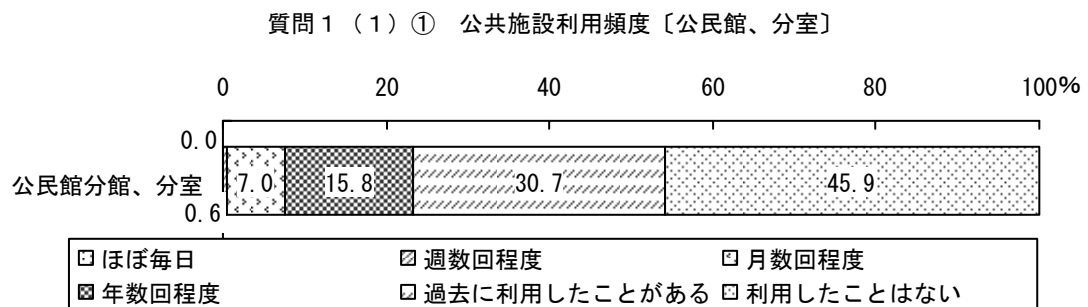

○各種センター・ホール等

- ・ 回答者の約5割が、各種センターやホール等を使用したことがある。

市全体

質問1(1)① 公共施設利用頻度〔各種センター、ホール等〕

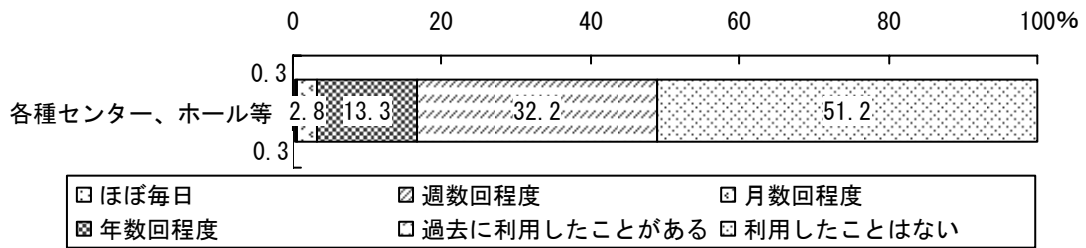

- ・ 回答者の居住エリア別に比較すると、上福岡エリアの方が大井エリアよりも利用頻度が若干高い。

上福岡エリア

質問1(1)① 公共施設利用頻度〔各種センター、ホール等〕

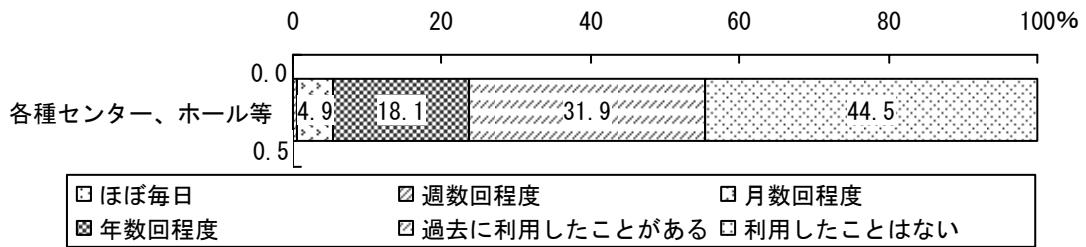

大井エリア

質問1(1)① 公共施設利用頻度〔各種センター、ホール等〕

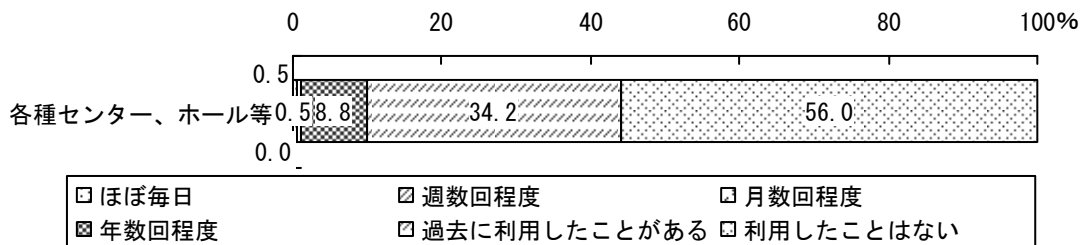

○体育館

- ・ 体育館を使用したことがあるとしている回答者は1割から2割弱である。

市全体

質問1(1)① 公共施設利用頻度〔体育館〕

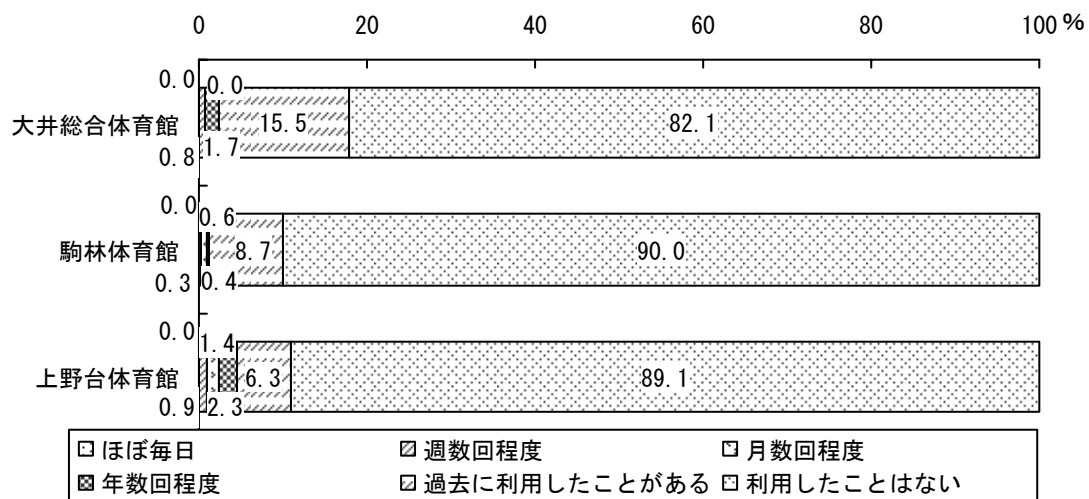

- ・ 回答者の居住エリア別に比較すると、上福岡エリアでは上野台体育館、駒林体育館、大井総合体育館の順に利用頻度が高いのに対し、大井エリアでは大井総合体育館、駒林体育館、上野台体育館の順に利用頻度が低い。

上福岡エリア

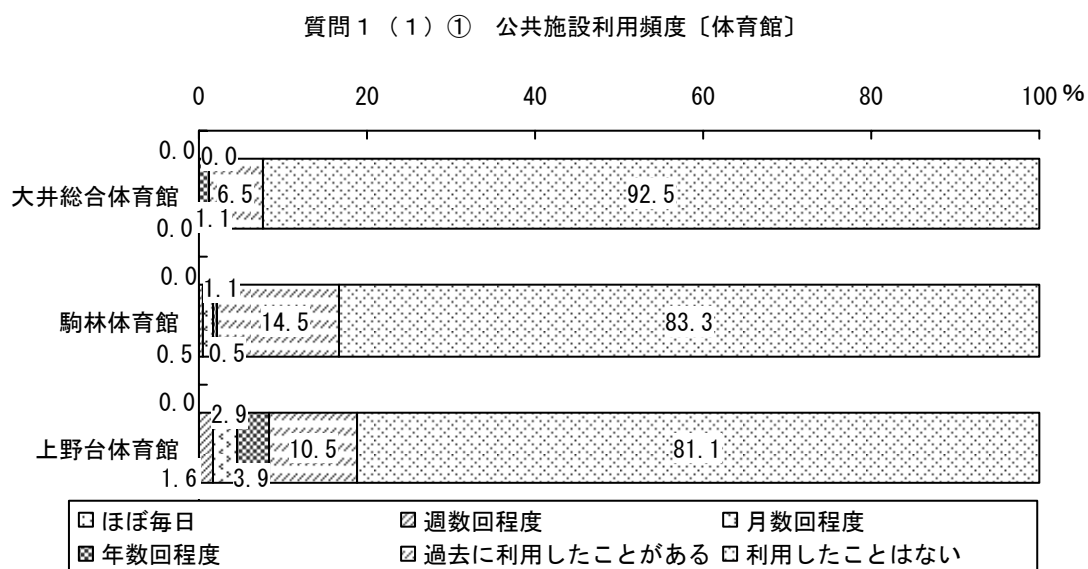

大井エリア

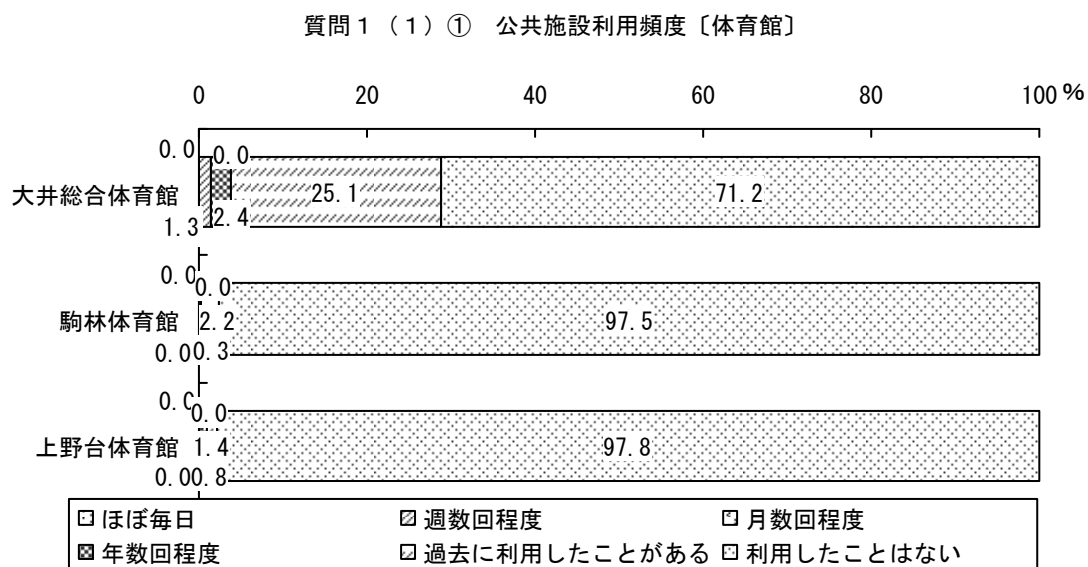

○図書館

- ・ 上福岡図書館の方が、大井図書館よりも利用頻度が高い。

市全体

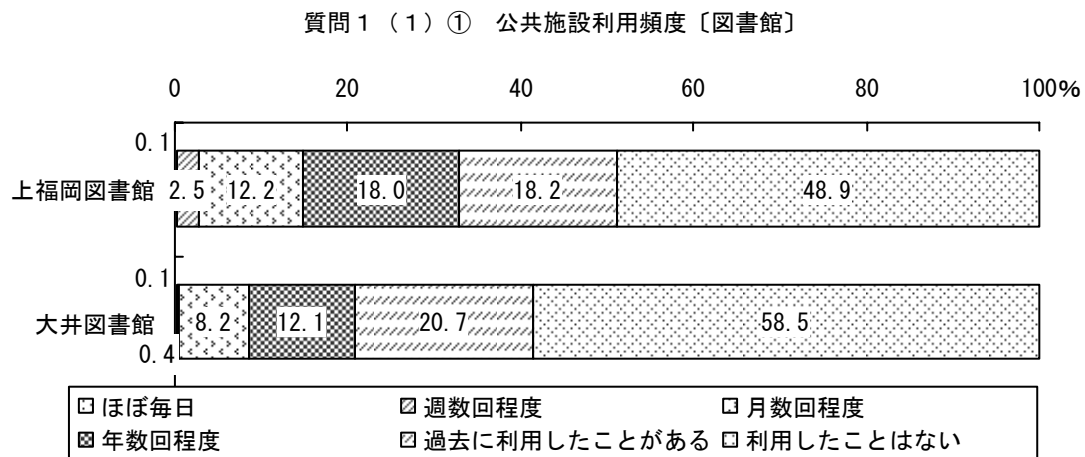

- 回答者の居住エリア別に比較すると、上福岡エリアでは上福岡図書館の方が大井図書館よりも大幅に利用頻度が高いが、大井エリアでは大井図書館の方が上福岡図書館よりも大幅に利用頻度が高い。

上福岡エリア

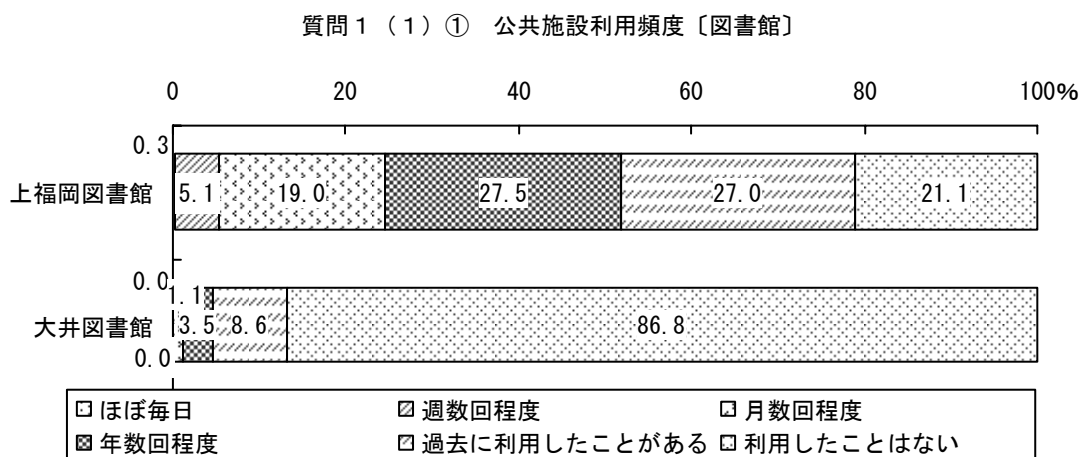

大井エリア

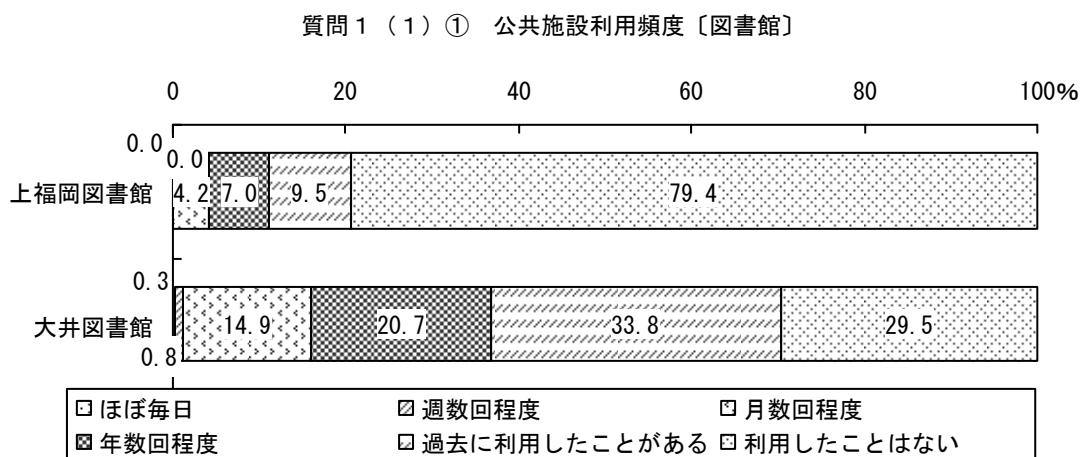

○資料館施設

- ・ 上福岡歴史民俗資料館、大井郷土資料館ともに、回答者の約 2 割が施設を利用したことがあるとしている。

市全体

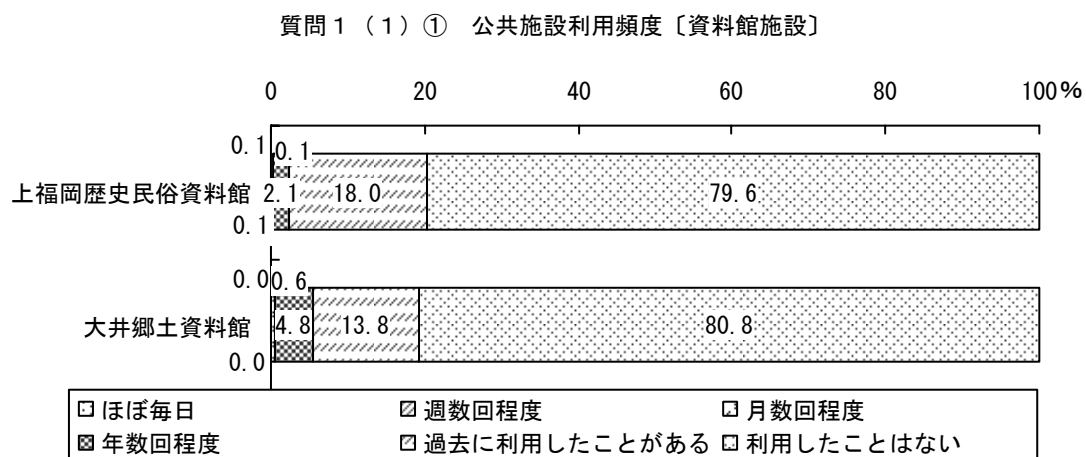

- ・ 回答者の居住エリア別に比較すると、上福岡エリアでは上福岡歴史民俗資料館の方が大井郷土資料館よりも大幅に利用頻度が高いが、大井エリアでは大井郷土資料館の方が上福岡歴史民俗資料館よりも大幅に利用頻度が高い。

上福岡エリア

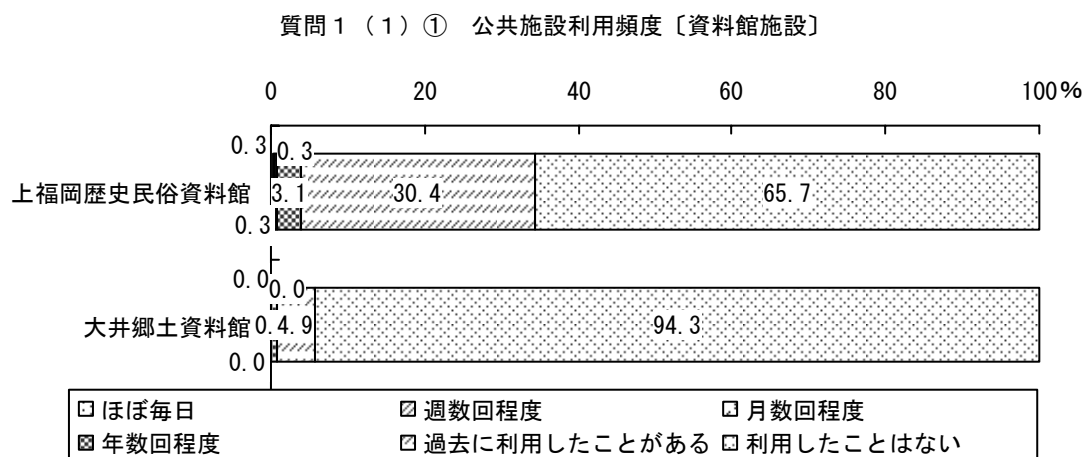

大井エリア

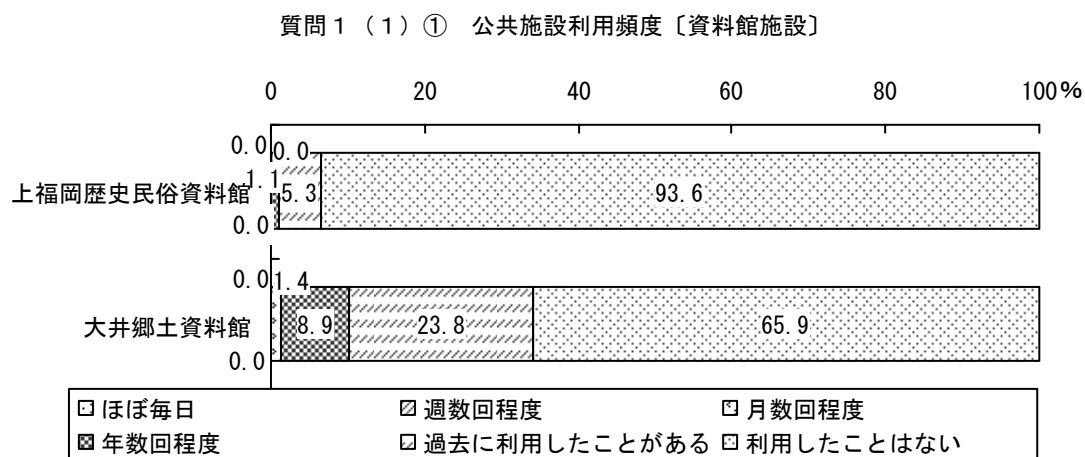

○保健センター

- ・ 上福岡保健センター、大井保健センターともに、回答者の約3割がセンターを利用したことがあるとしている。

市全体

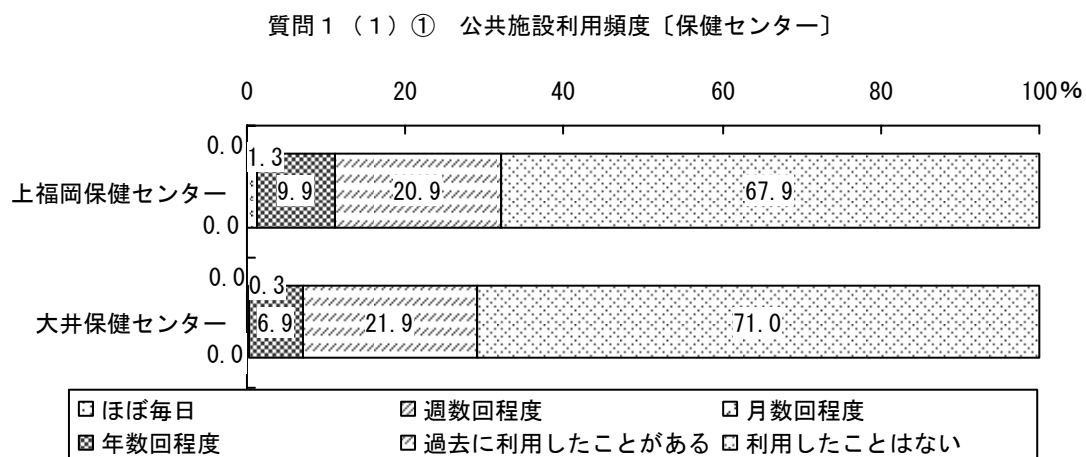

- ・ 回答者の居住エリア別に比較すると、上福岡エリアでは上福岡保健センターの方が大井保健センターよりも大幅に利用頻度が高いが、大井エリアでは大井保健センターの方が上福岡保健センターよりも大幅に利用頻度が高い。

上福岡エリア

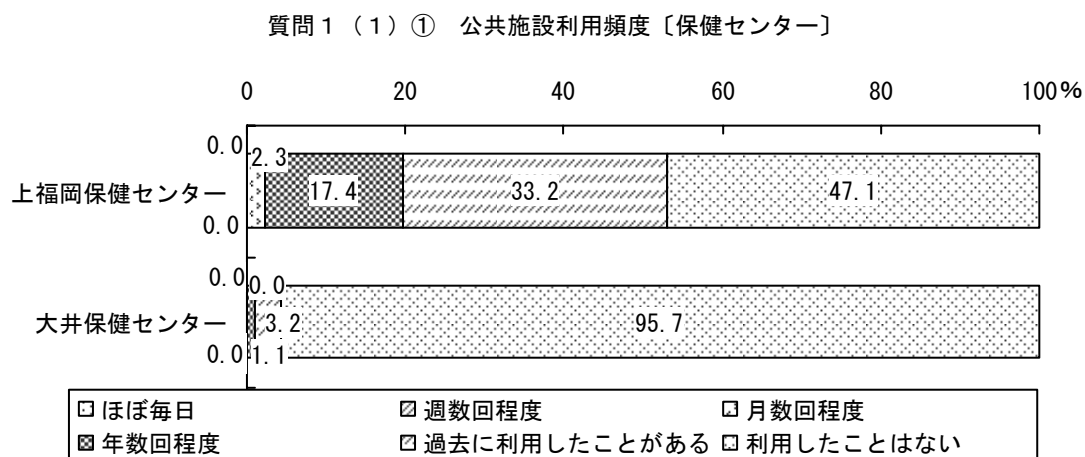

大井エリア

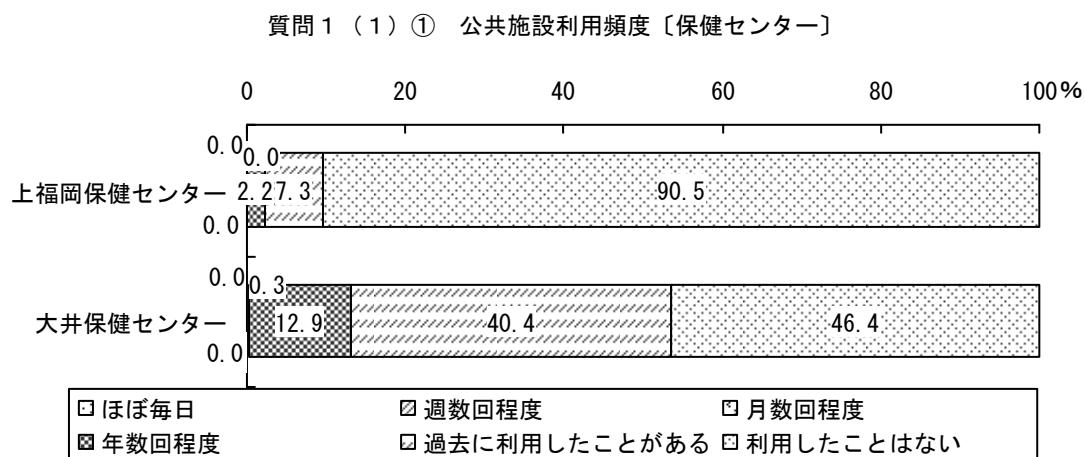

○老人福祉センター

- ・ ほとんどの回答者が「利用したことはない」としているが、老人福祉センター太陽の家の方が、おおい老人福祉センターよりも利用頻度が若干高い。

市全体

質問 1 (1) ① 公共施設利用頻度〔老人福祉センター〕

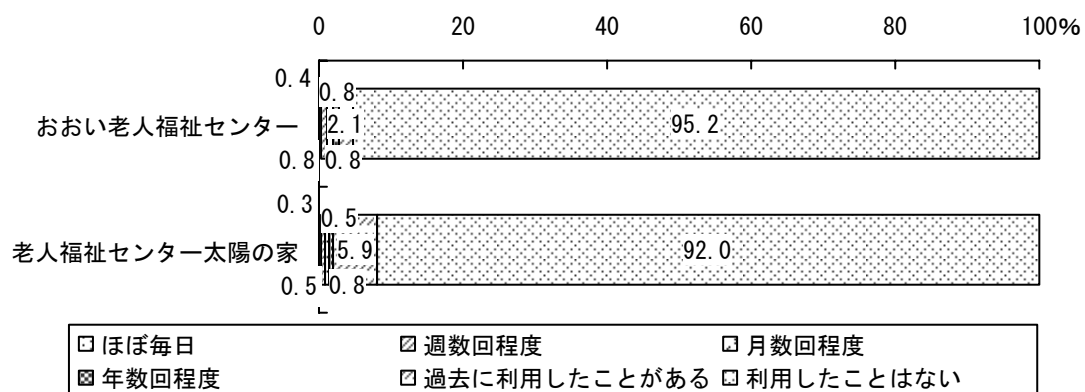

- ・ 回答者の居住エリア別に比較すると、上福岡エリアでは老人福祉センター太陽の家の方がおい老人福祉センターよりもやや利用頻度が高いが、大井エリアではおい老人福祉センターの方が老人福祉センター太陽の家よりもやや利用頻度が高い。

上福岡エリア

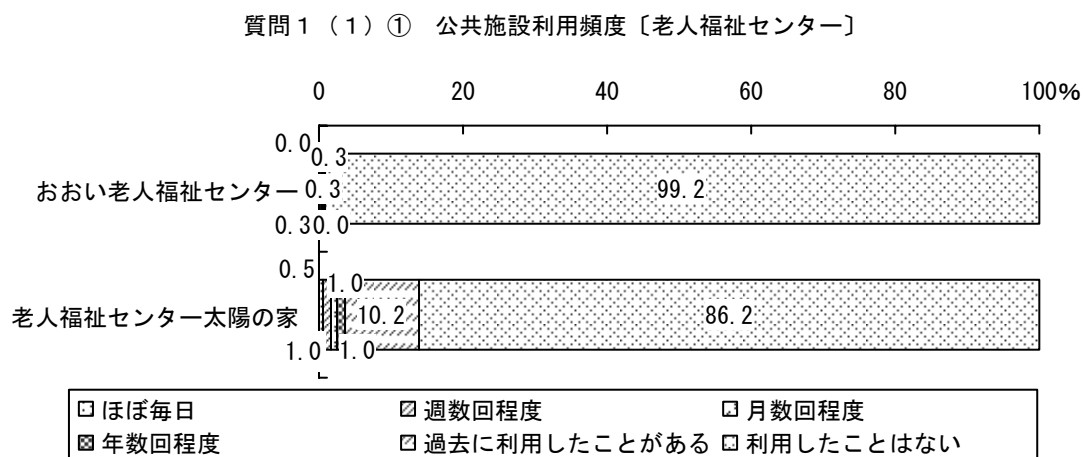

大井エリア

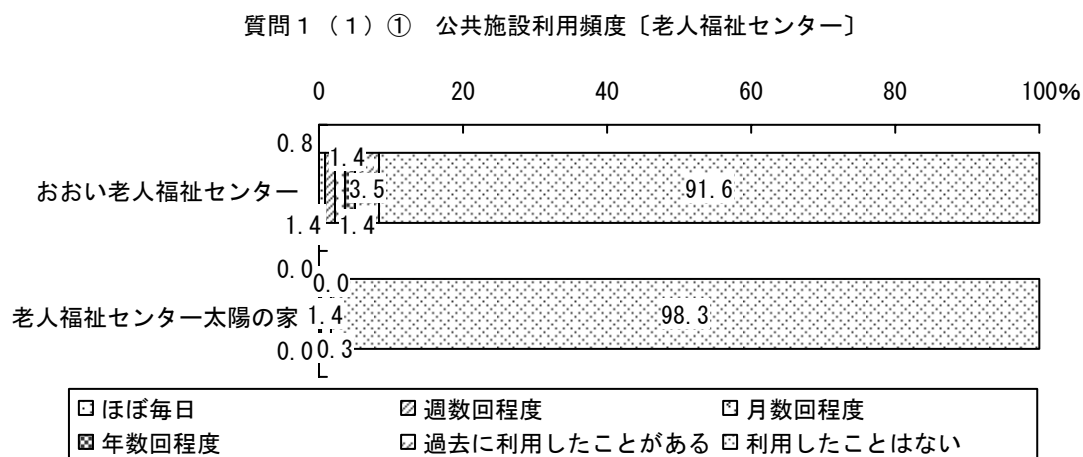

○保育所

- ・ 回答者の約1割が保育所を利用したことがあるとしている。

市全体

質問1(1)① 公共施設利用頻度〔保育所〕

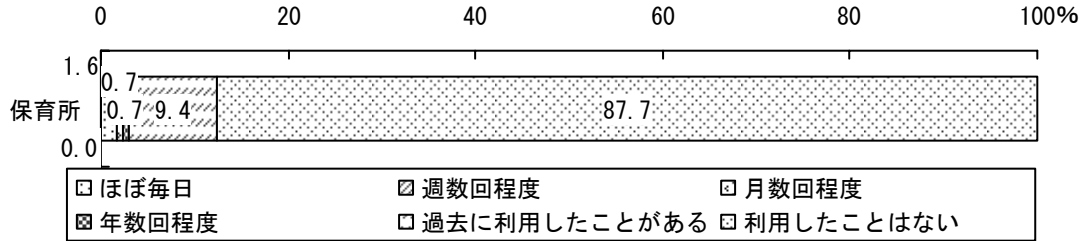

- ・ 回答者の居住エリア別に比較すると、上福岡エリアの方が大井エリアよりも若干利用頻度が高い。

上福岡エリア

質問1(1)① 公共施設利用頻度〔保育所〕

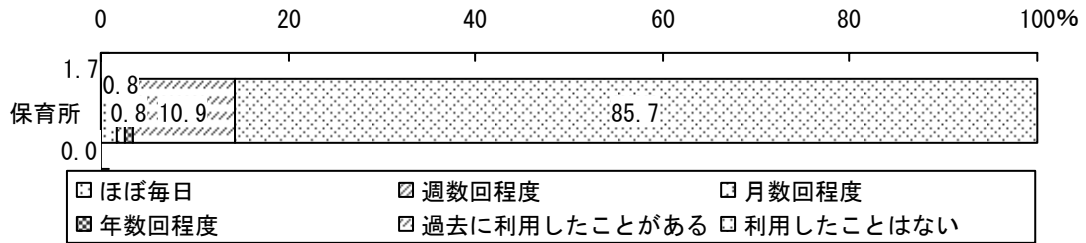

大井エリア

質問1(1)① 公共施設利用頻度〔保育所〕

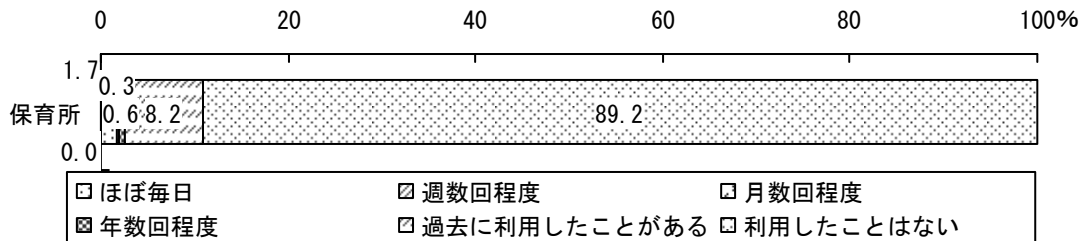

○学童保育所

- ・ 回答者のうち 5%程度が、学童保育所を利用したことがあるとしている。

市全体

質問 1 (1) ① 公共施設利用頻度 [学童保育所]

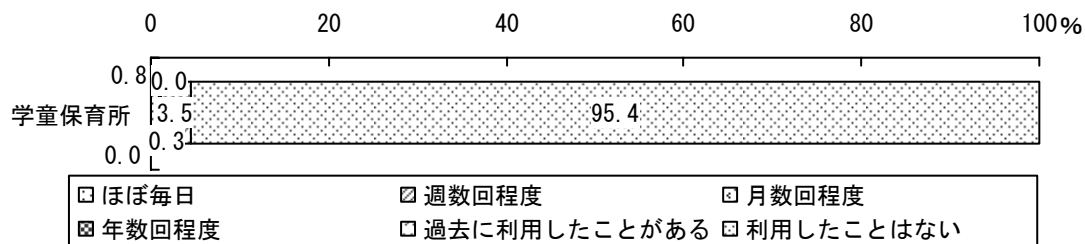

- ・ 回答者の居住エリア別に比較すると、大井エリアの方が上福岡エリアよりも若干利用頻度が高い。

上福岡エリア

質問 1 (1) ① 公共施設利用頻度 [学童保育所]

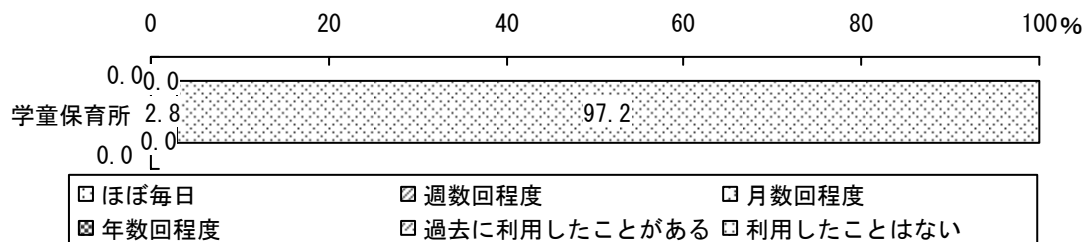

大井エリア

質問 1 (1) ① 公共施設利用頻度 [学童保育所]

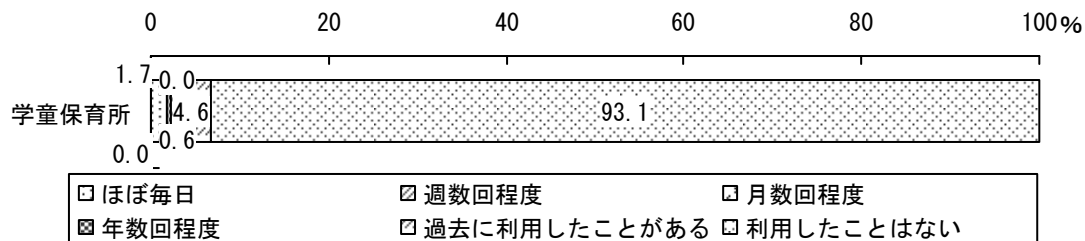

○児童館

- ・ 回答者のうち5%程度が、児童館を利用したことがあるとしている。

市全体

質問1(1)① 公共施設利用頻度〔児童館〕

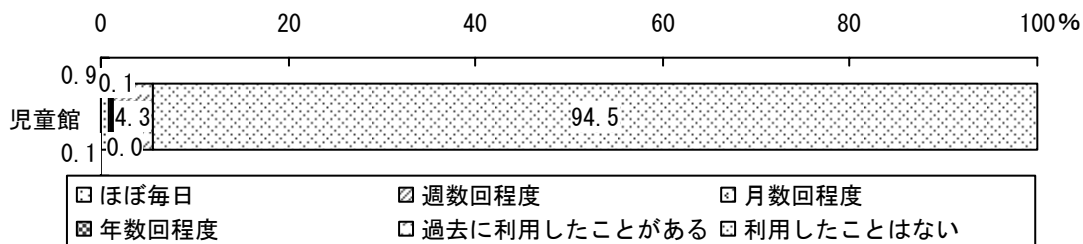

- ・ 回答者の居住エリア別に比較すると、上福岡エリアの方が大井エリアよりも利用頻度が高い。

上福岡エリア

質問1(1)① 公共施設利用頻度〔児童館〕

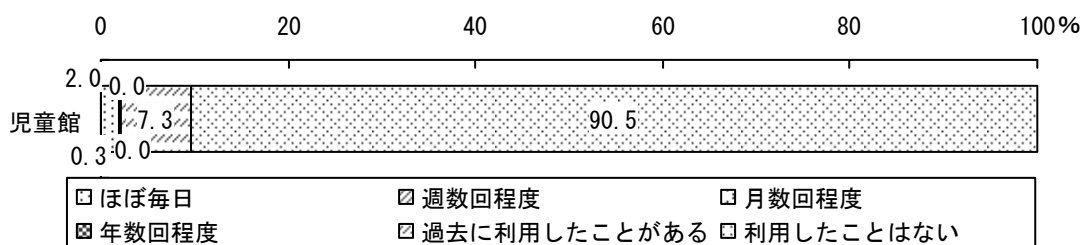

大井エリア

質問1(1)① 公共施設利用頻度〔児童館〕

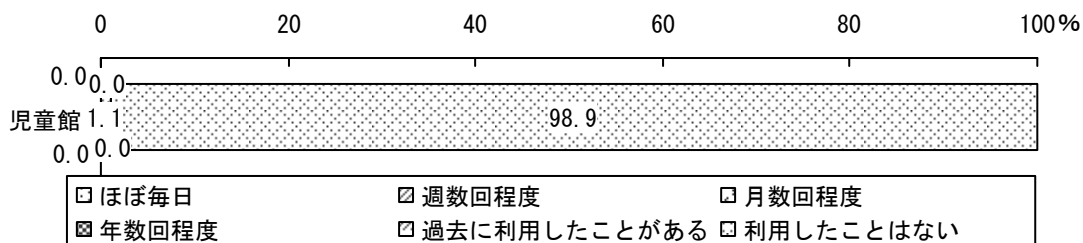

○児童センター

- ・ 回答者のうち2割弱が、児童センターを利用したことがあるとしている。

市全体

質問1(1)① 公共施設利用頻度〔児童センター〕

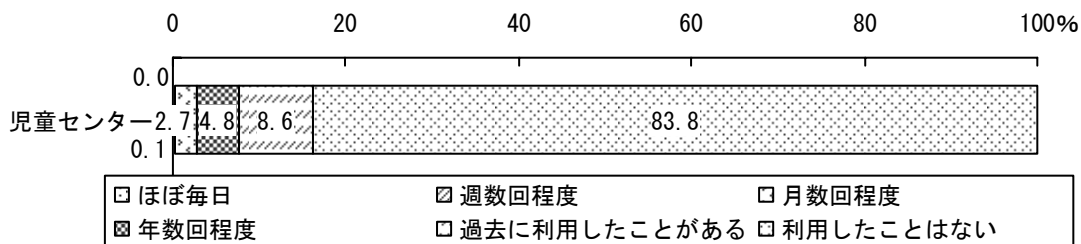

- ・ 回答者の居住エリア別に比較すると、上福岡エリアの方が大井エリアよりも利用頻度が高い。

上福岡エリア

質問1(1)① 公共施設利用頻度〔児童センター〕

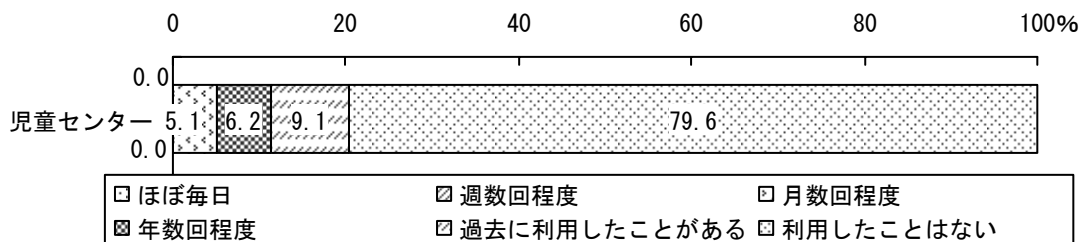

大井エリア

質問1(1)① 公共施設利用頻度〔児童センター〕

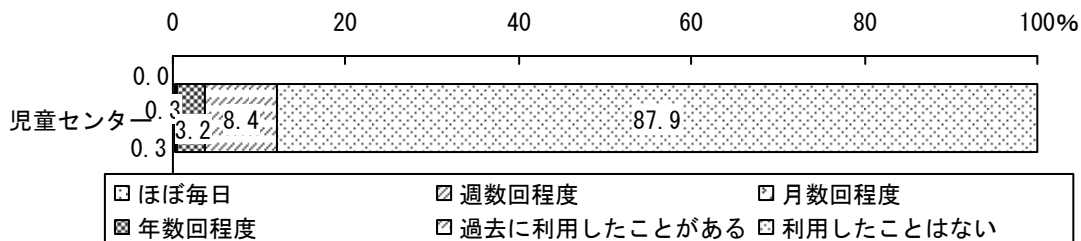

4. 公共施設利用の交通手段

○庁舎関係施設

- ・ 市役所本庁舎、大井総合支所では「車」、「自転車・バイク」、「徒歩」の順に割合が高い。
一方で出張所は、「徒歩」、「自転車・バイク」、「車」の順に割合が高い。

市全体

質問 1 (1) ② 公共施設利用の交通手段〔庁舎関係施設〕

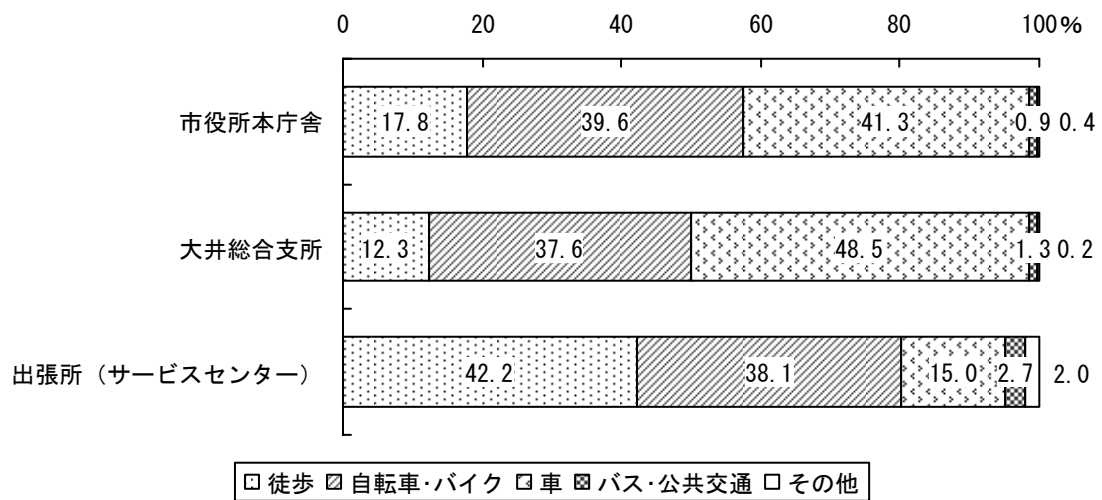

- 回答者の居住エリア別に比較すると、市役所本庁舎は、上福岡エリアでは「自転車・バイク」が最も多いが大井エリアでは「車」が最も多い。大井総合支所は、上福岡エリアでは「車」が圧倒的に多いが、大井エリアでは「車」と「自転車・バイク」がほぼ同数で多い。出張所は、上福岡エリアでは「徒歩」が最も多いが、大井エリアでは「自転車・バイク」が最も多い。

上福岡エリア

質問 1 (1) ② 公共施設利用の交通手段〔庁舎関係施設〕

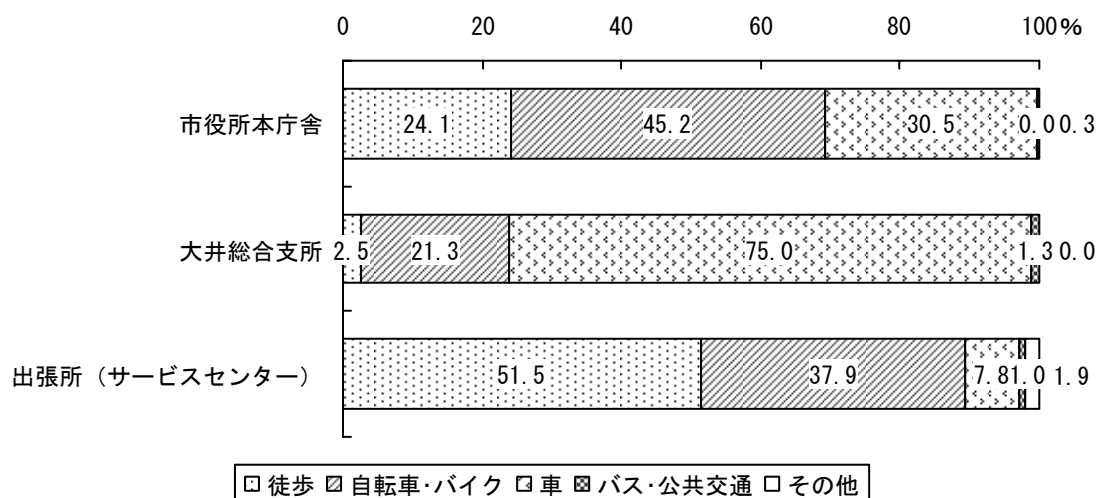

大井エリア

質問 1 (1) ② 公共施設利用の交通手段〔庁舎関係施設〕

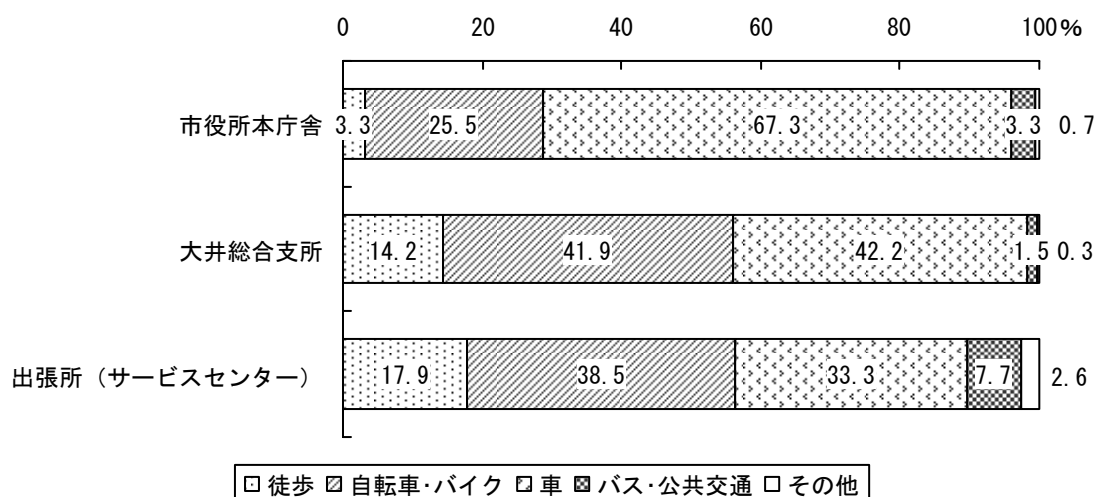

○公民館（分館、分室をのぞく）

- ・ 大井中央公民館、上福岡公民館、上福岡西公民館の順に「車」の割合が高い。
- ・ 逆に上福岡西公民館、上福岡公民館、大井中央公民館の順に「徒歩」の割合が高い。

市全体

質問 1 (1) ② 公共施設利用の交通手段〔公民館(分館、分室を除く)〕

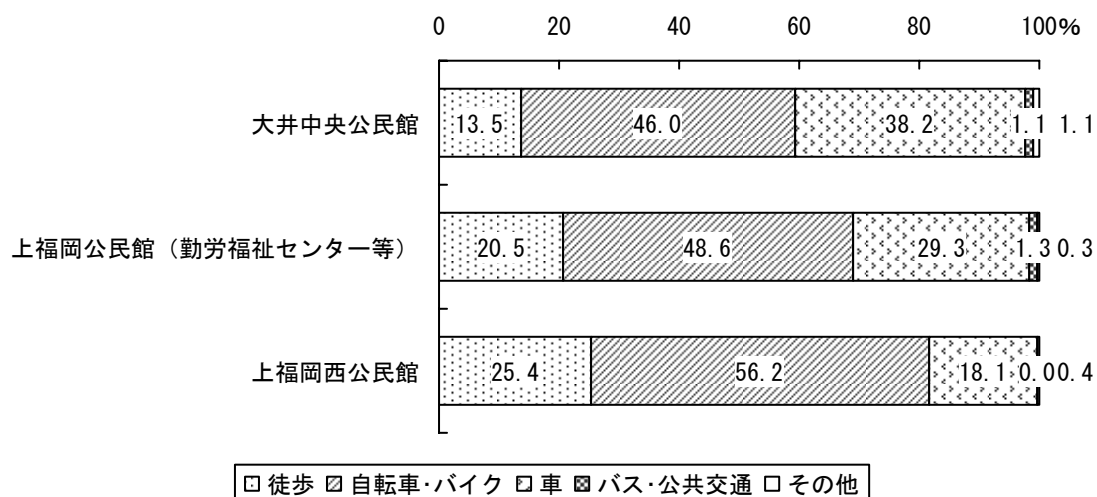

- ・ 回答者の居住エリア別に比較すると、大井中央公民館は、上福岡エリアでは「車」が最も多いが、大井エリアでは「自転車・バイク」が最も多い。上福岡公民館は、上福岡エリアでは「自転車・バイク」が最も多いが、大井エリアでは「車」が最も多い。上福岡西公民館は、上福岡エリア、大井エリアともに「自転車・バイク」が最も多いが、次に多いのは上福岡エリアでは「徒歩」なのに対して大井エリアでは「車」である。

上福岡エリア

質問 1 (1) ② 公共施設利用の交通手段〔公民館(分館、分室を除く)〕

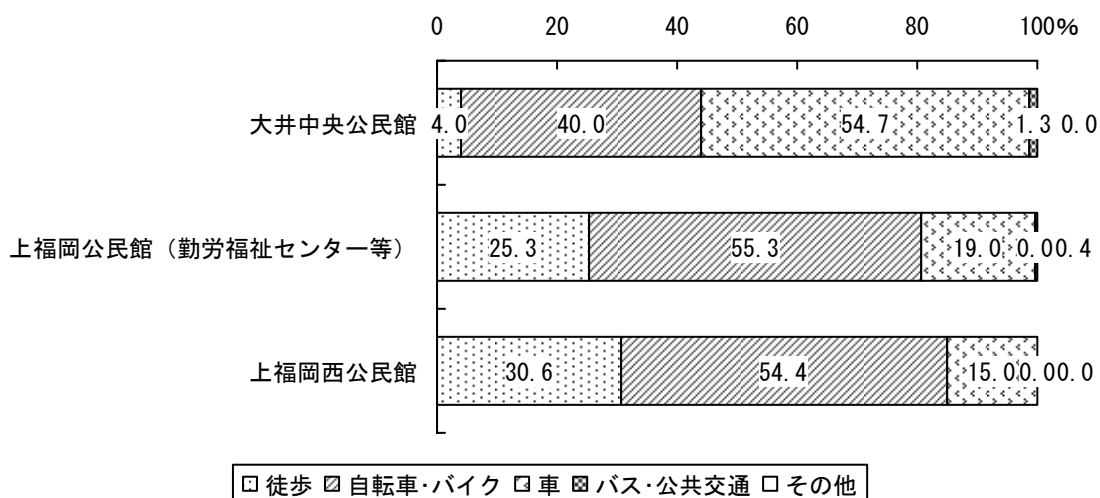

大井エリア

質問 1 (1) ② 公共施設利用の交通手段〔公民館(分館、分室を除く)〕

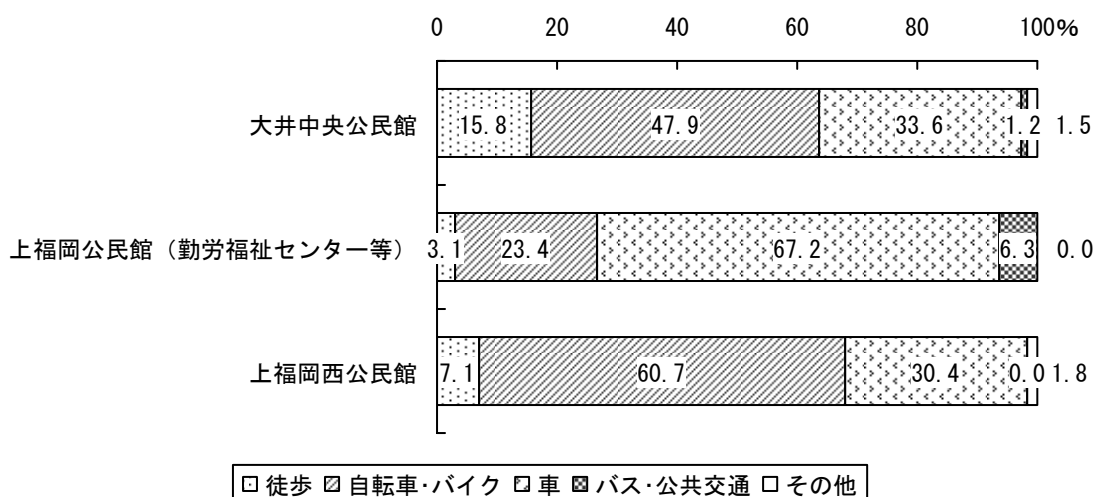

○公民館分館、分室

- ・ 「自転車・バイク」及び「徒歩」による利用者の割合が全体の約8割である。

市全体

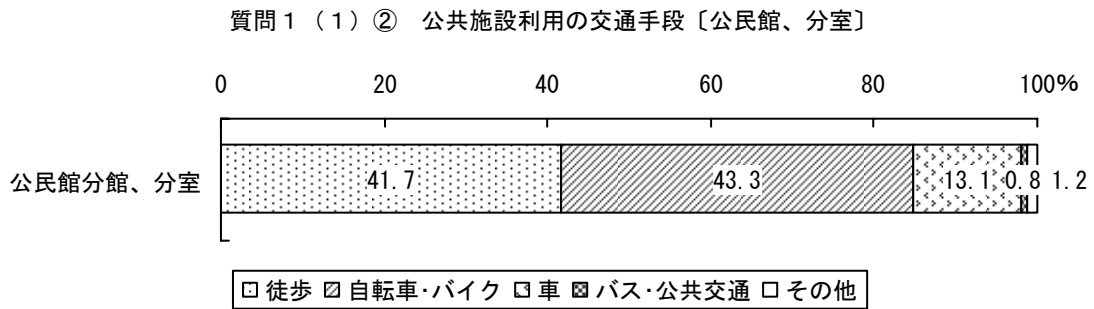

- ・ 回答者の居住エリア別に比較すると、公民館分館、分室は、上福岡エリアでは「自転車・バイク」が最も多いが、大井エリアでは「徒歩」が最も多い。

上福岡エリア

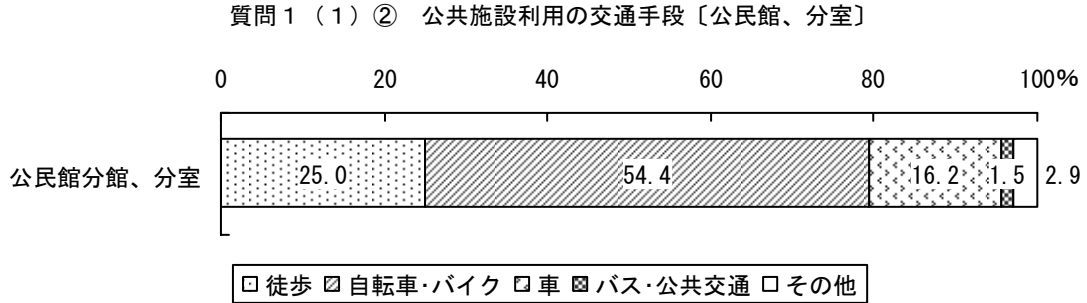

大井エリア

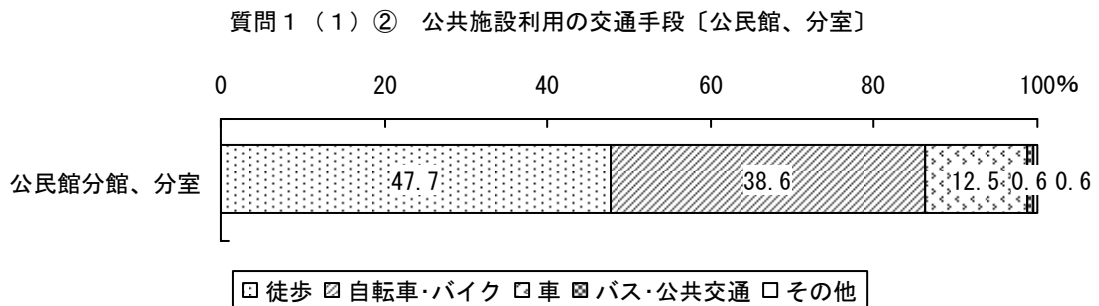

○各種センター・ホール等

- ・ 「自転車・バイク」、「車」、「徒歩」の順に割合が高い。

市全体

質問 1 (1) ② 公共施設利用の交通手段 [各種センター、ホール等]

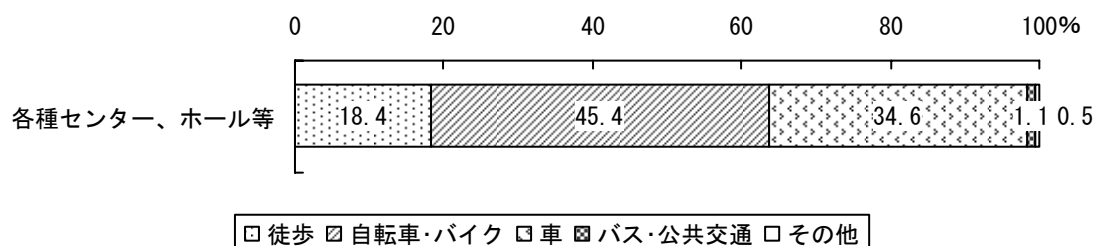

- ・ 回答者の居住エリア別に比較すると、各種センター、ホール等は、上福岡エリア、大井エリアともに「自転車・バイク」が最も多い。

上福岡エリア

質問 1 (1) ② 公共施設利用の交通手段 [各種センター、ホール等]

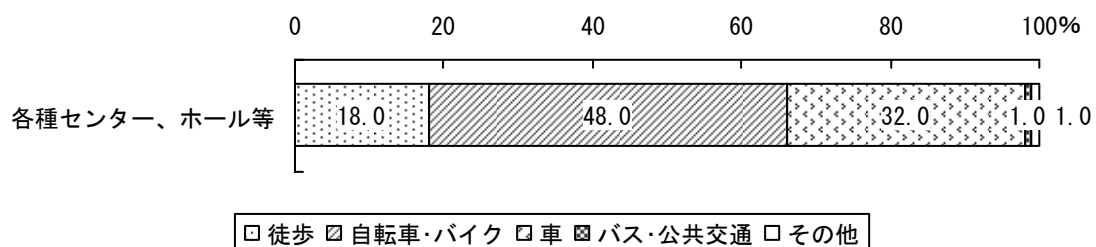

大井エリア

質問 1 (1) ② 公共施設利用の交通手段 [各種センター、ホール等]

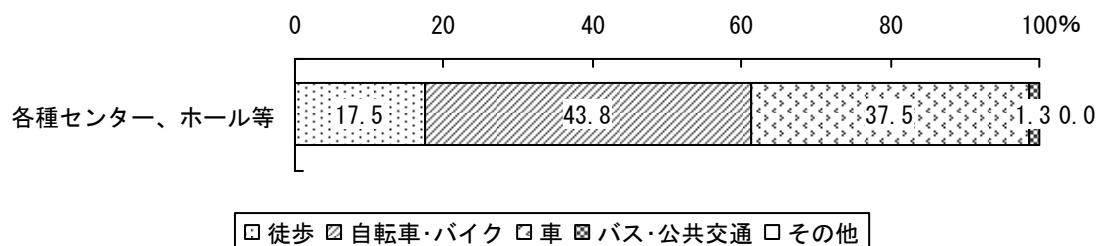

○体育館

- ・ 大井総合体育館、駒林体育館、上野台体育館の順に「車」の割合が高い。
- ・ 一方で、上野台体育館、駒林体育館、大井総合体育館の順に「徒歩」の割合が高い。

市全体

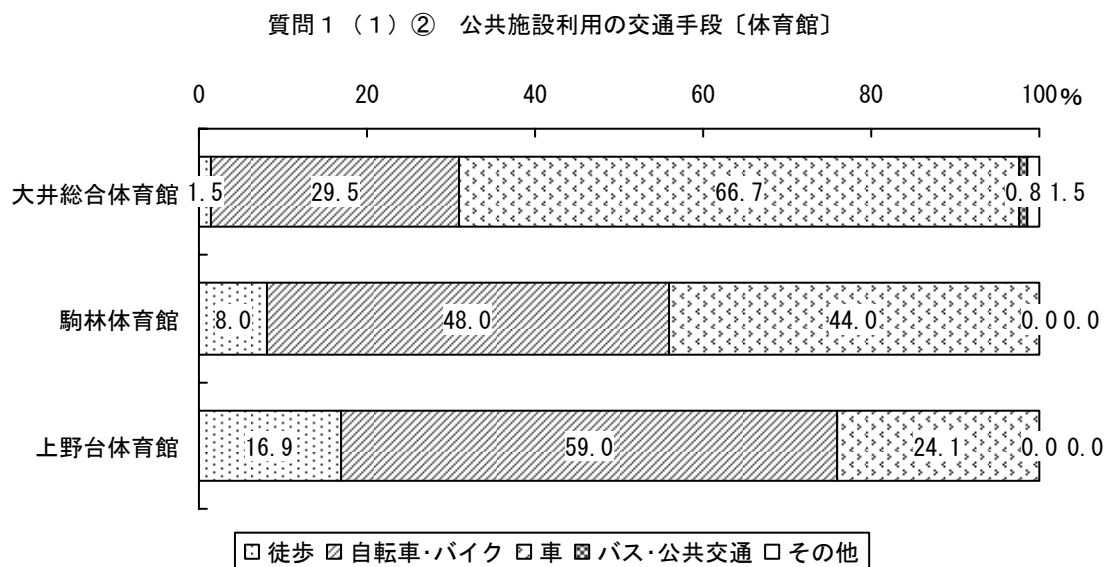

- ・ 回答者の居住エリア別に比較すると、大井総合体育館は、上福岡エリア、大井エリアともに「車」が最も多い。駒林体育館は、上福岡エリアでは「自転車・バイク」が最も多いが、大井エリアでは「車」が最も多い。上野台体育館は、上福岡エリアでは「自転車・バイク」が最も多いが、大井エリアでは「車」が最も多い。

上福岡エリア

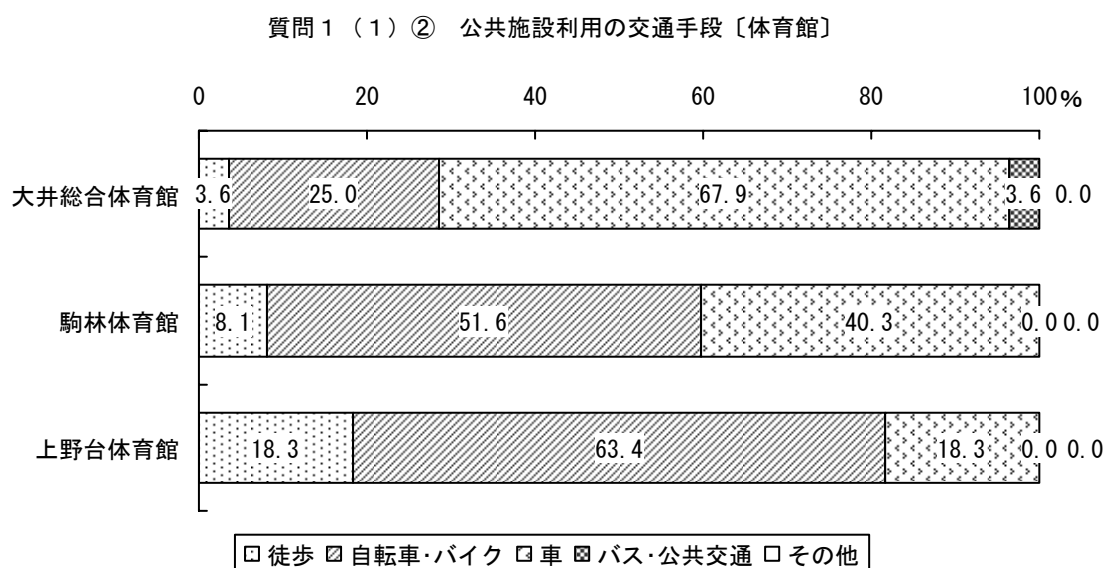

大井エリア

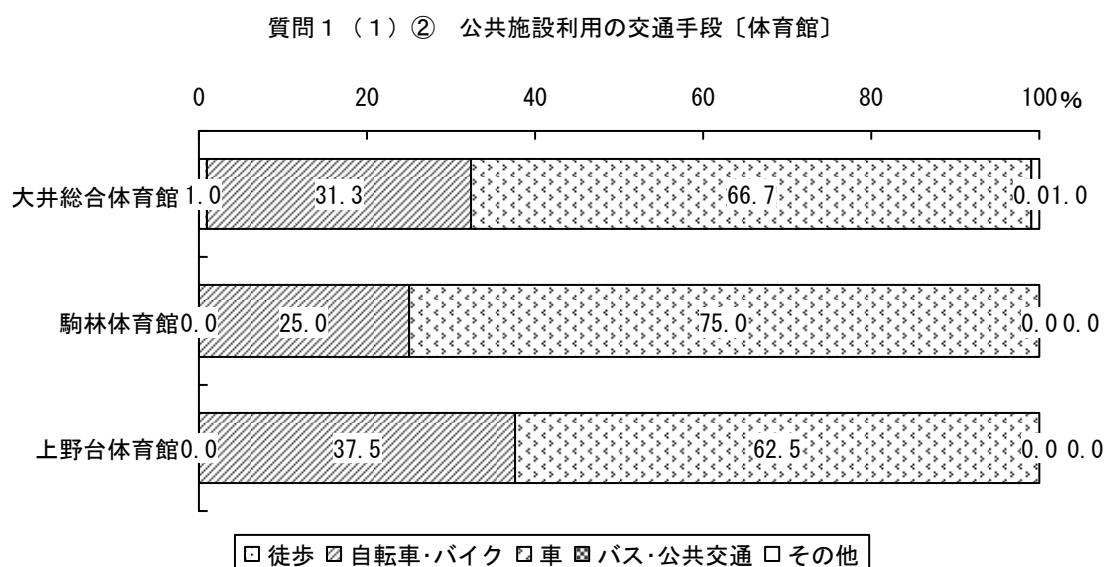

○図書館

- ・ 上福岡図書館の方が、大井図書館よりも「徒歩」の割合が高く、「車」の割合が低い。

市全体

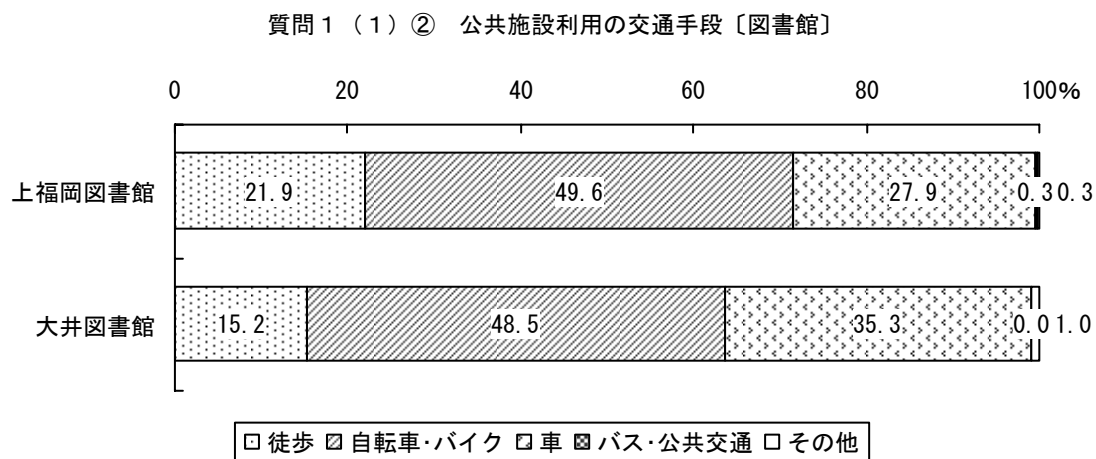

- ・ 回答者の居住エリア別に比較すると、上福岡図書館は、上福岡エリアでは「自転車・バイク」が最も多いが、大井エリアでは「車」が最も多い。大井図書館は、上福岡エリアでは「車」が最も多いが、大井エリアでは「自転車・バイク」が最も多い。

上福岡エリア

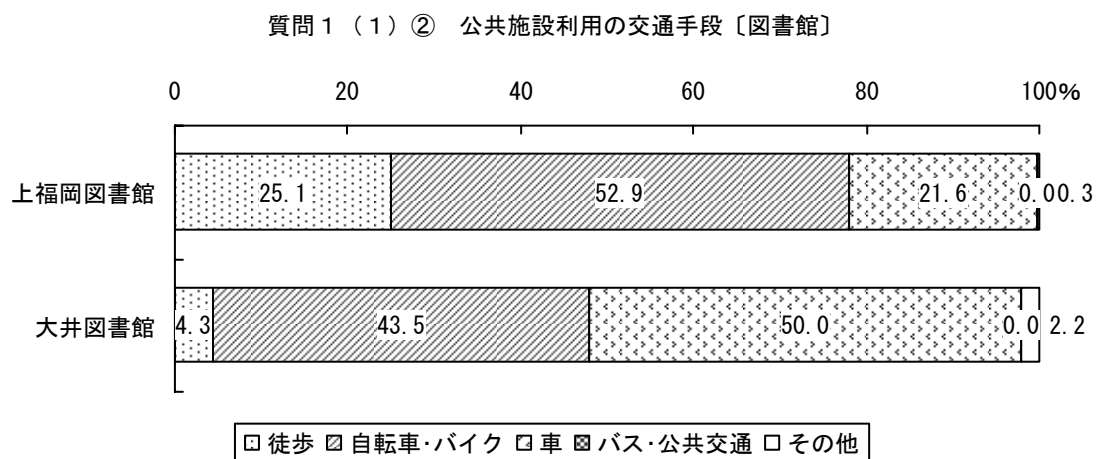

大井エリア

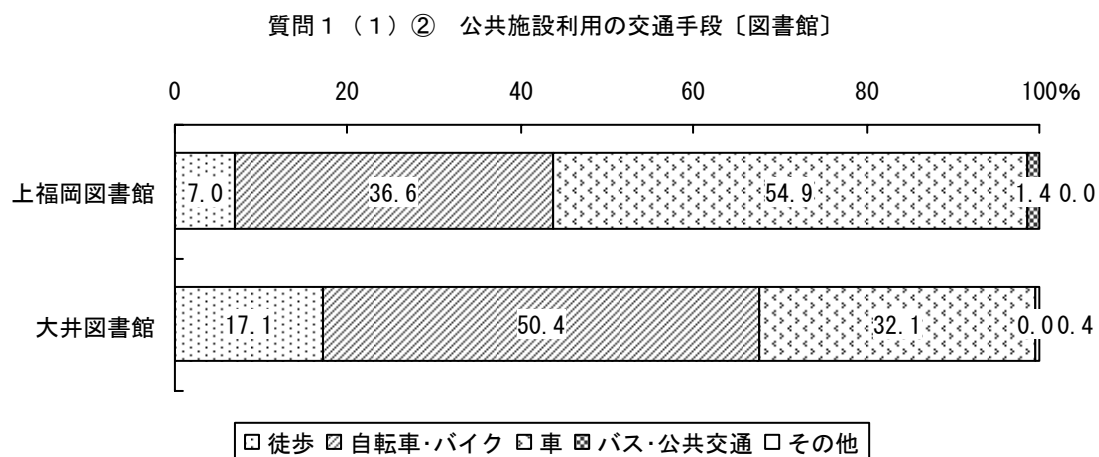

○資料館施設

- ・ 上福岡歴史民俗資料館の方が、大井郷土資料館よりも「徒歩」の割合が高く、「車」の割合が低い。

市全体

質問 1 (1) ② 公共施設利用の交通手段〔資料館施設〕

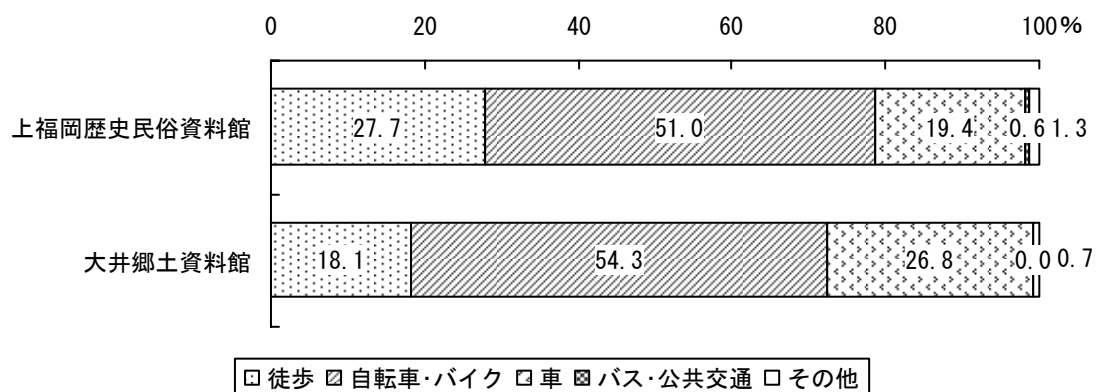

- ・ 回答者の居住エリア別に比較すると、上福岡歴史民俗資料館は、上福岡エリアでは「自転車・バイク」が最も多いが、大井エリアでは「車」が最も多い。大井郷土資料館は、上福岡エリア、大井エリアともに「自転車・バイク」が最も多い。

上福岡エリア

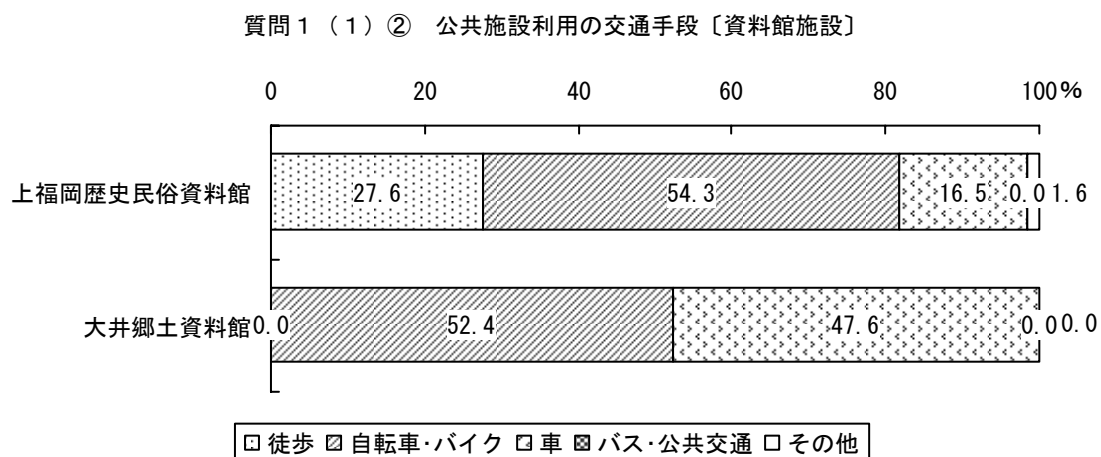

大井エリア

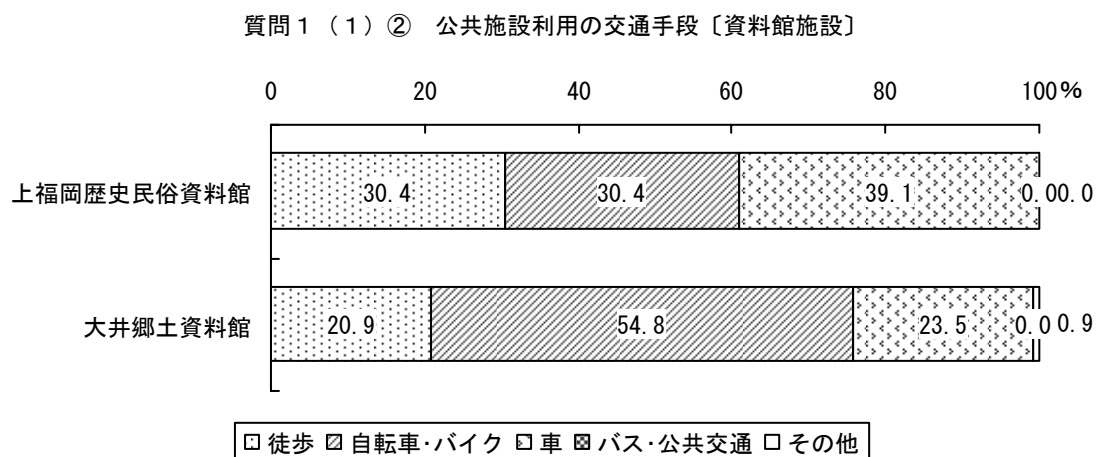

○保健センター

- ・ 上福岡保健センターの方が、大井保健センターよりも「徒歩」と「自転車・バイク」の割合が高く、一方で「車」の割合が低い。

市全体

質問 1 (1) ② 公共施設利用の交通手段〔保健センター〕

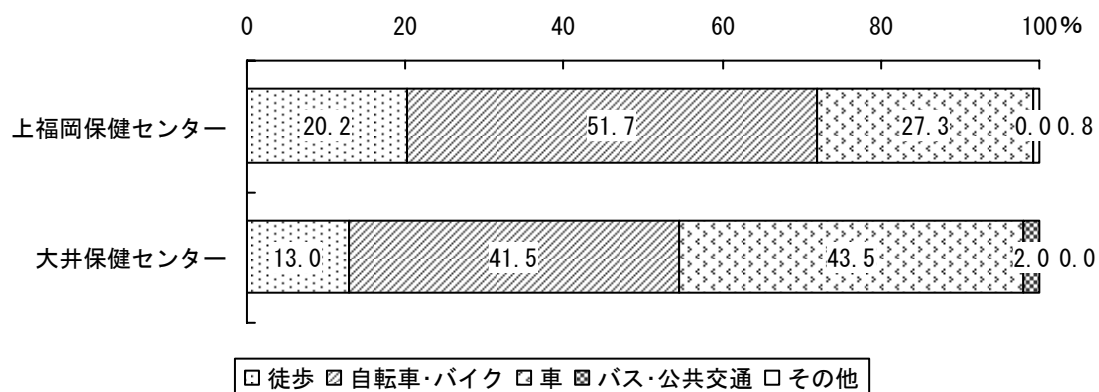

- ・ 回答者の居住エリア別に比較すると、上福岡保健センターは、上福岡エリアでは「自転車・バイク」が最も多いが、大井エリアでは「車」が最も多い。大井保健センターは、上福岡エリアでは「車」が最も多いが、大井エリアでは「自転車・バイク」と「車」が同数で最も多くなっている。

上福岡エリア

質問 1 (1) ② 公共施設利用の交通手段〔保健センター〕

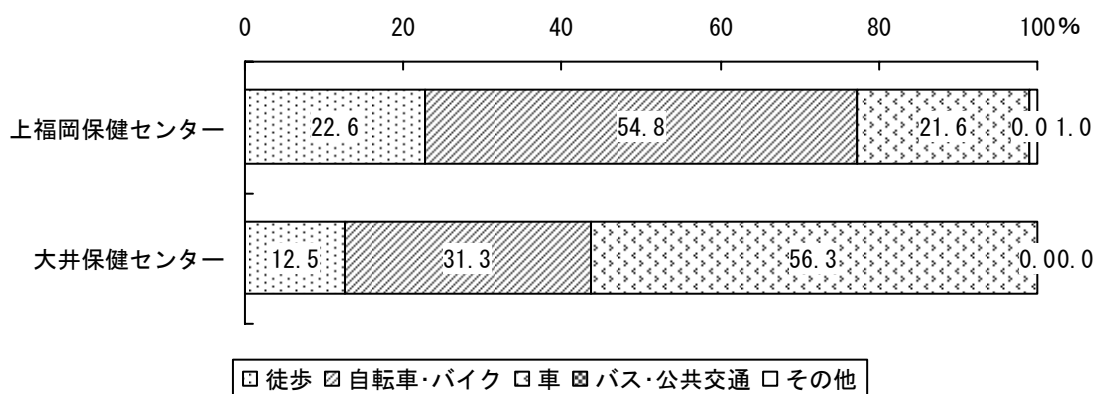

大井エリア

質問 1 (1) ② 公共施設利用の交通手段〔保健センター〕

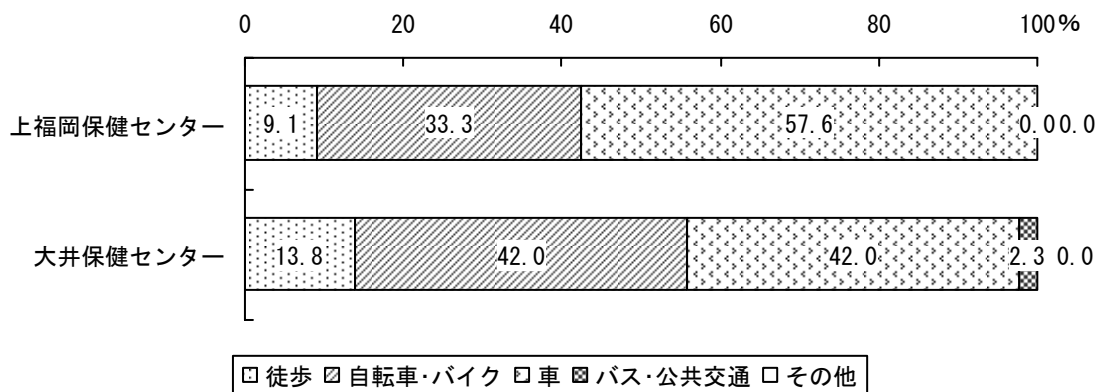

○老人福祉センター

- ・ おおい老人福祉センターの方が、老人福祉センター太陽の家よりも「徒歩」の割合が高く、一方で「車」の割合が低い。

市全体

質問1 (1) ② 公共施設利用の交通手段〔老人福祉センター〕

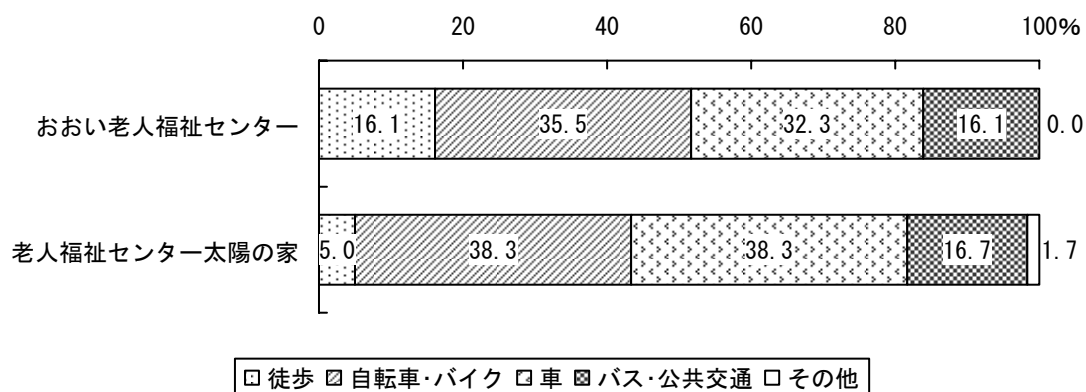

- ・ 回答者の居住エリア別に比較すると、おおい老人福祉センターは、上福岡エリアでは「自転車・バイク」、「車」、「バス・公共交通」が同数で最も多いが、大井エリアでは「車」が最も多い。老人福祉センター太陽の家は、上福岡エリアでは「自転車・バイク」が最も多いが、大井エリアでは「車」が最も多い。

上福岡エリア

質問1 (1) ② 公共施設利用の交通手段〔老人福祉センター〕

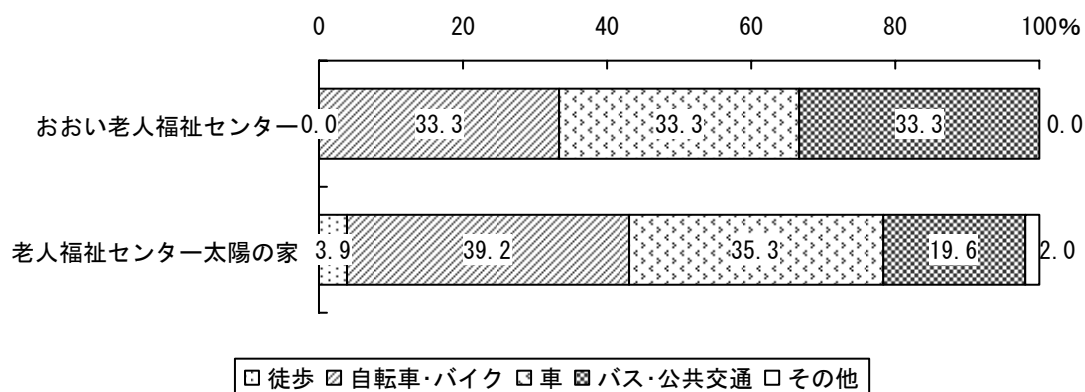

大井エリア

質問1 (1) ② 公共施設利用の交通手段〔老人福祉センター〕

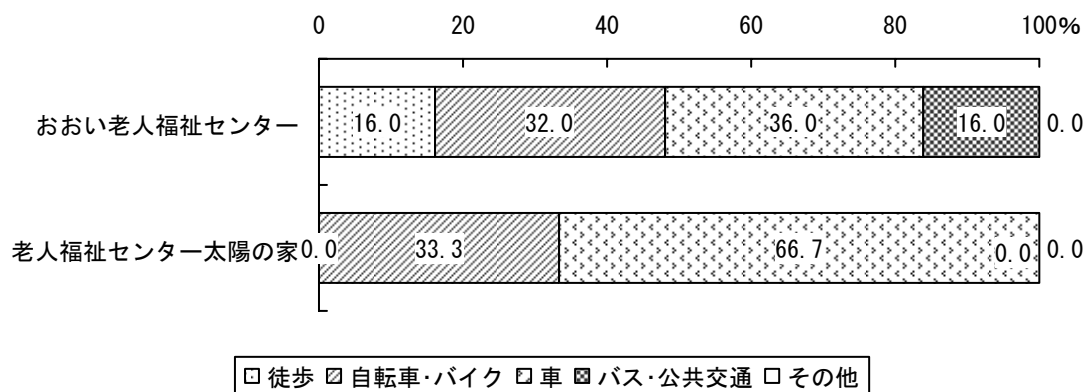

○保育所

- ・ 「自転車・バイク」と「車」が全体の約8割を占める。

市全体

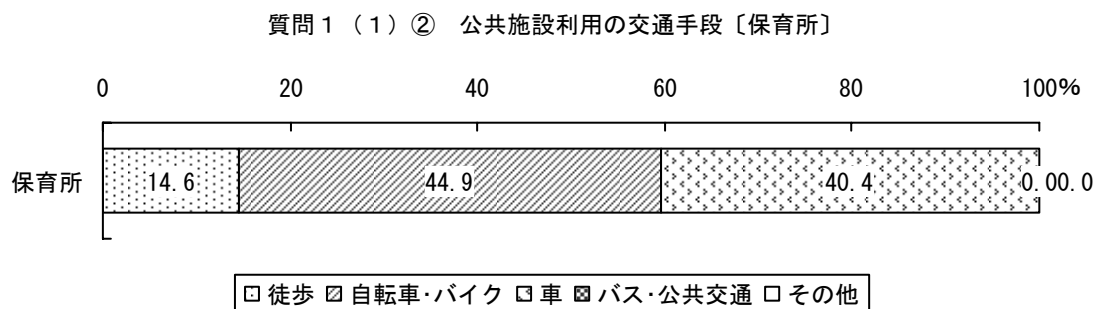

- ・ 回答者の居住エリア別に比較すると、上福岡エリア、大井エリアともに「自転車・バイク」が最も多いが、上福岡エリアの方が「徒歩」がやや多い。

上福岡エリア

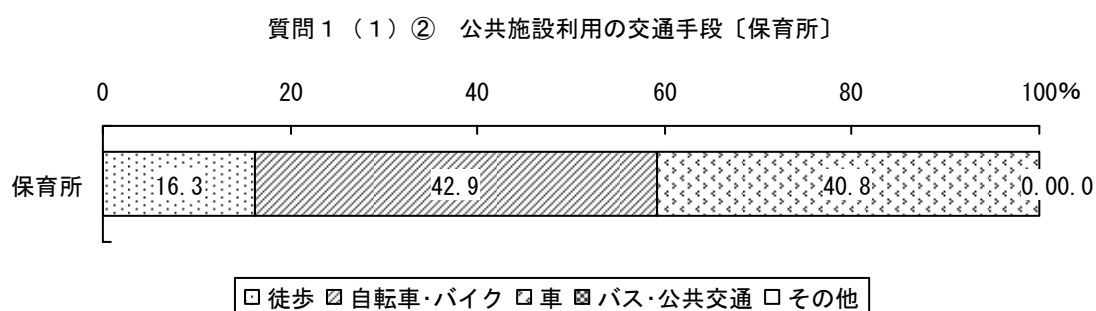

大井エリア

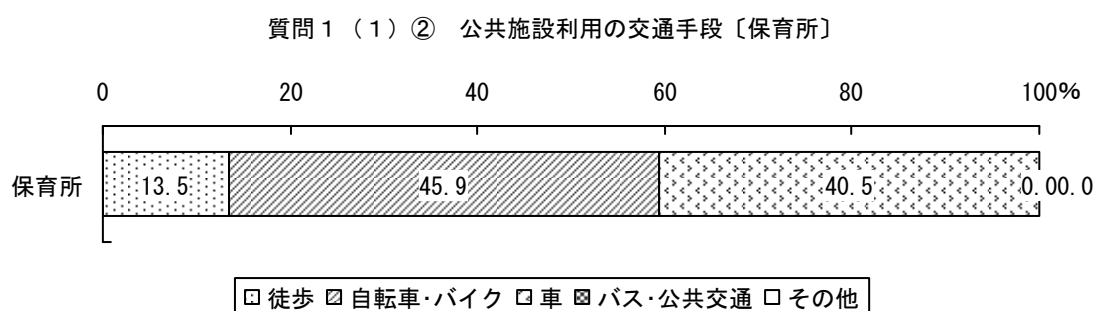

○学童保育所

- ・ 「徒歩」の割合が最も高く、全体の6割を占める。

市全体

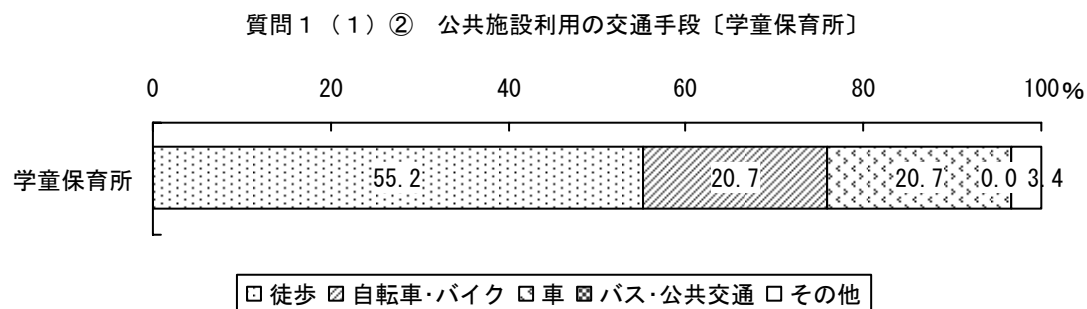

- ・ 回答者の居住エリア別に比較すると、上福岡エリア、大井エリアともに「徒歩」が最も多いが、次に多いのが上福岡エリアでは「車」なのに対し、大井エリアでは「自転車・バイク」となっている。

上福岡エリア

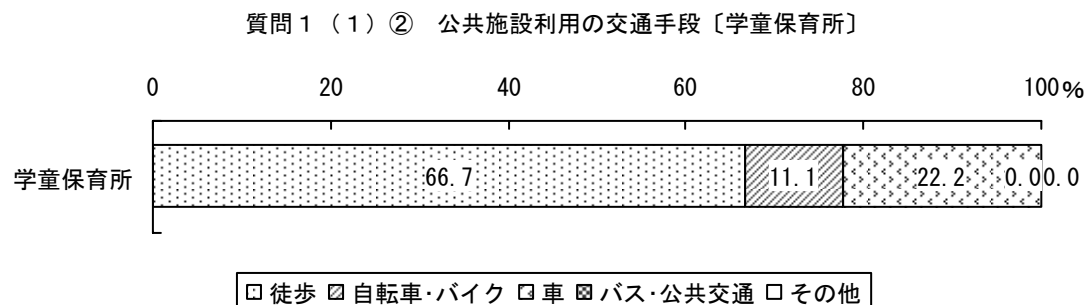

大井エリア

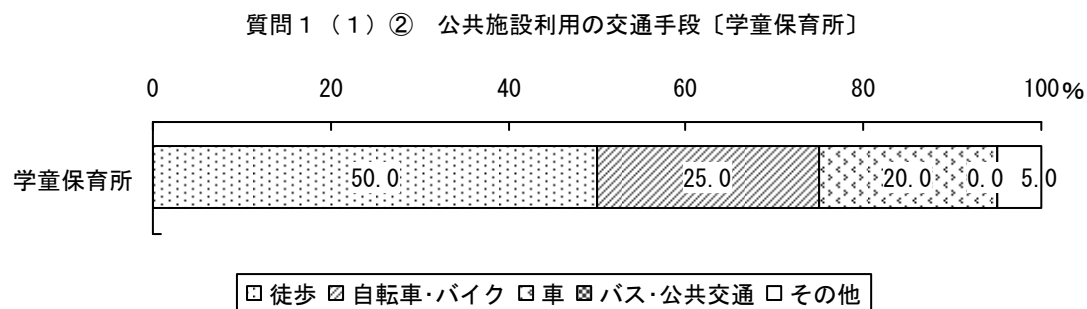

○児童館

- ・ 「徒歩」と「自転車・バイク」で全体の9割弱を占める。

市全体

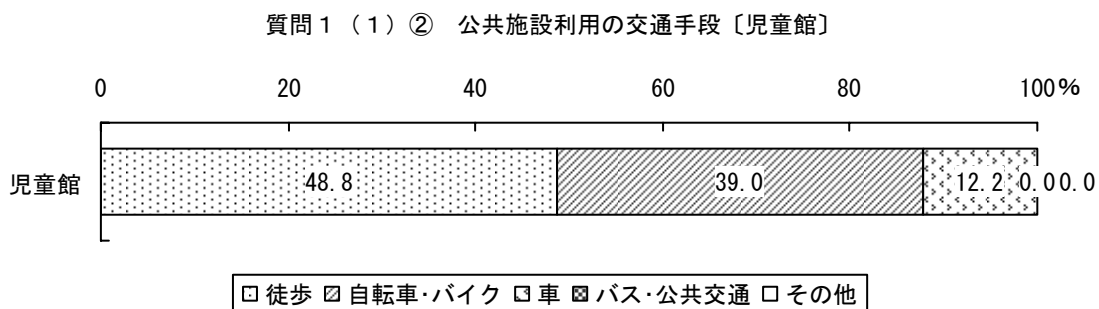

- ・ 回答者の居住エリア別に比較すると、上福岡エリアでは「徒歩」が最も多いが、大井エリアでは「自転車・バイク」と「車」が同数で最も多くなっている。

上福岡エリア

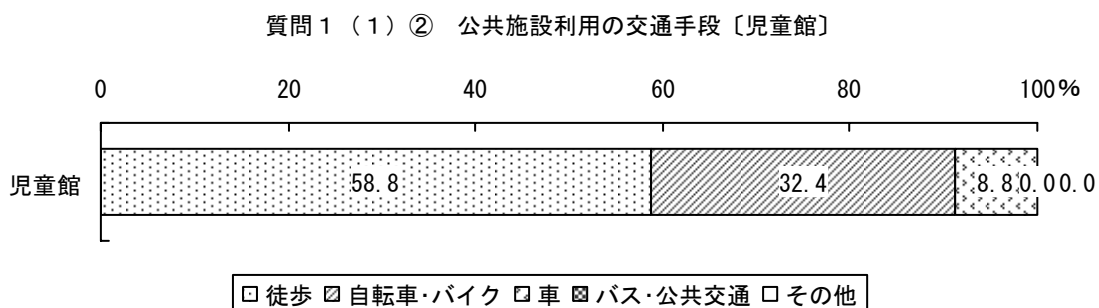

大井エリア

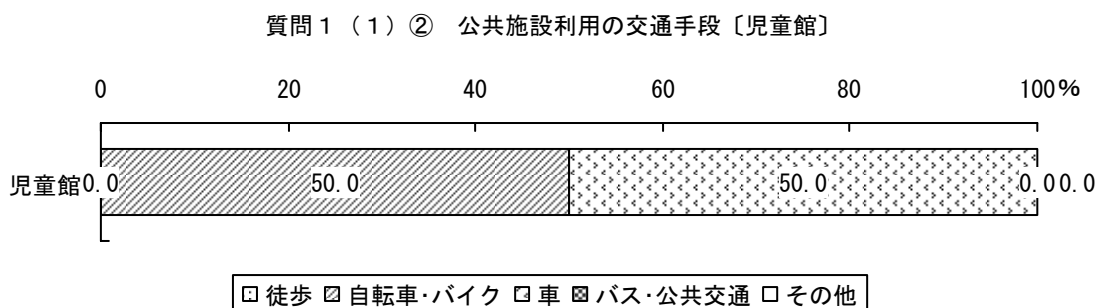

○児童センター

- ・ 「車」の割合が最も高く、全体の5割近くを占める。

市全体

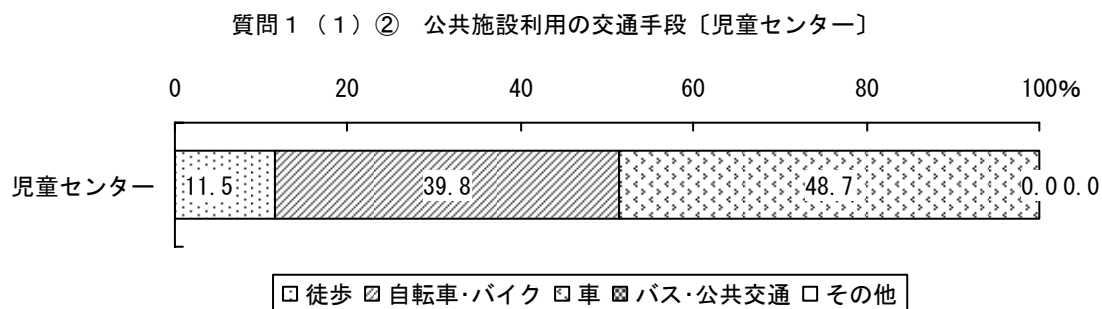

- ・ 回答者の居住エリア別に比較すると、上福岡エリアでは「自転車・バイク」が最も多いが、大井エリアでは「車」が最も多い。

上福岡エリア

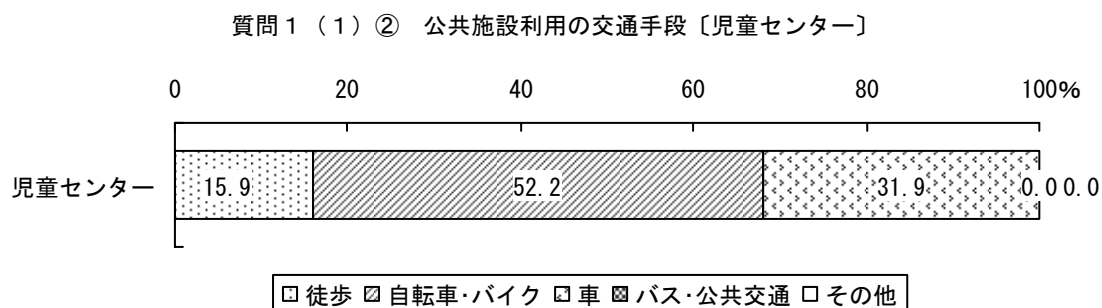

大井エリア

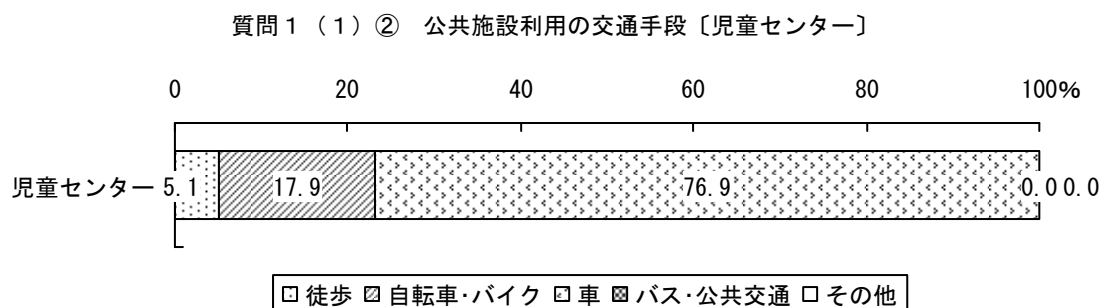

5. 公共施設で今後、必要と思われるサービス

○庁舎関係施設

- ・ 「特になし」や「わからない」を除くと、いずれの施設も「利用日・時間の拡大」が要望中で最も高い。市役所本庁舎、大井総合支所、出張所の順に「利用日・時間の拡大」の割合が高くなっている。
- ・ 次に高い要望は、市役所本庁舎においては「立地条件の改善」であり、大井総合支所では「施設設備の充実」、出張所では「事業内容の充実」であった。

市全体

質問1(1)③ 公共施設で今後、必要と思われるサービス〔庁舎関係施設〕

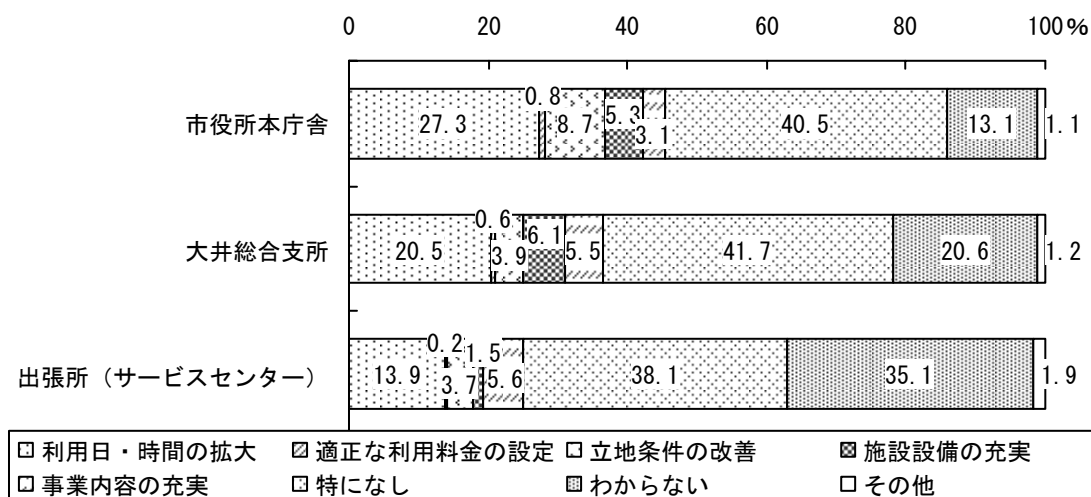

- ・ 回答者の居住エリア別に比較すると、市役所本庁舎は、「特になし」と「わからない」を除くと、上福岡エリア、大井エリアともに「利用日・時間の拡大」が最も多い。
- ・ 大井総合支所も、「特になし」と「わからない」を除くと、上福岡エリア、大井エリアともに「利用日・時間の拡大」が最も多いが、上福岡エリアでは「わからない」が全体の4割弱を占めた。
- ・ 出張所も、「特になし」と「わからない」を除くと、上福岡エリア、大井エリアともに「利用日・時間の拡大」が最も多いが、「わからない」が上福岡エリアでは全体の約3割、大井エリアでは全体の4割を占めた。

上福岡エリア

質問1(1)③ 公共施設で今後、必要と思われるサービス〔庁舎関係施設〕

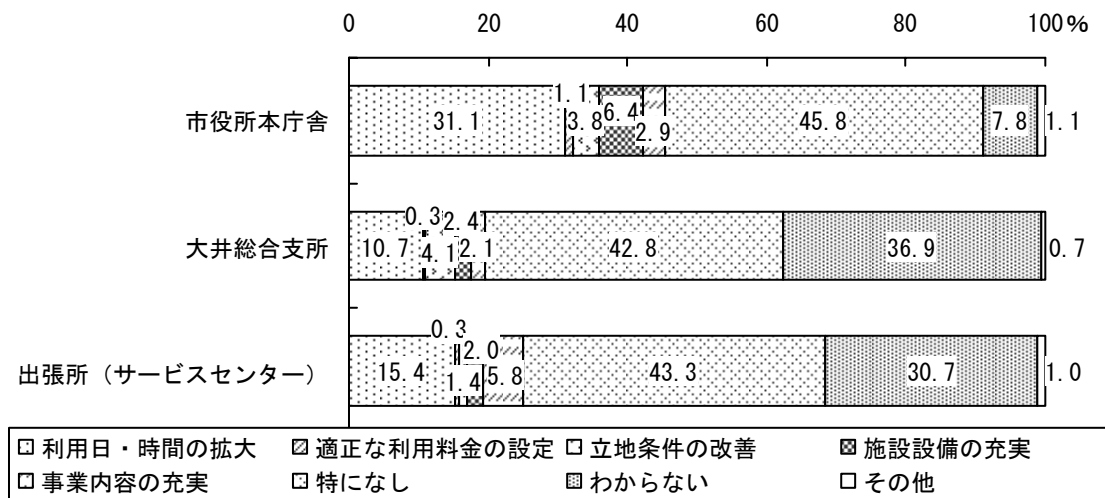

大井エリア

質問1(1)③ 公共施設で今後、必要と思われるサービス〔庁舎関係施設〕

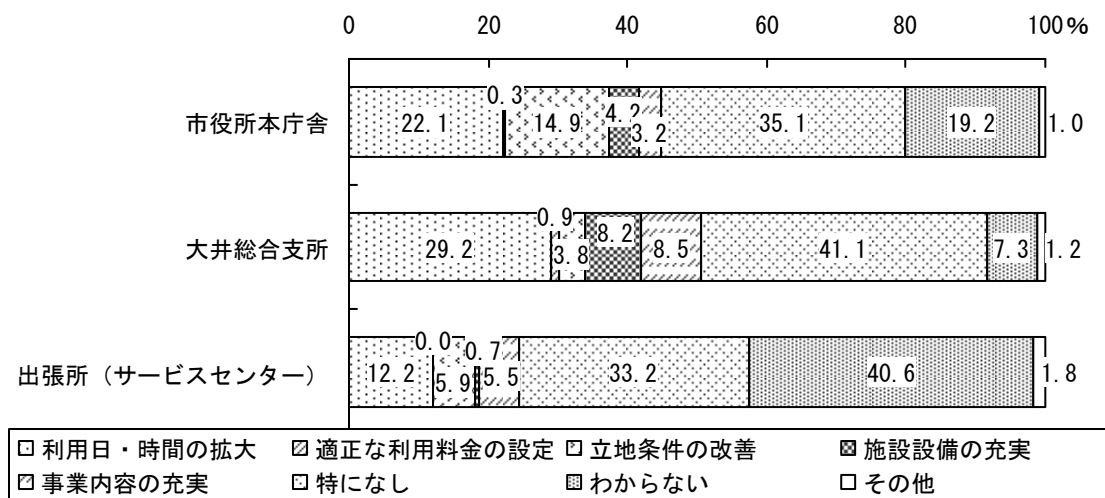

○公民館（分館、分室を除く）

- ・ 「特になし」「分からない」以外で割合が最も高いのは、大井中央公民館では「施設設備の充実」であり、上福岡公民館と上福岡西公民館では「利用日・時間の拡大」である。

市全体

質問1（1）③ 公共施設で今後、必要と思われるサービス〔公民館（分館、分室を除く）〕

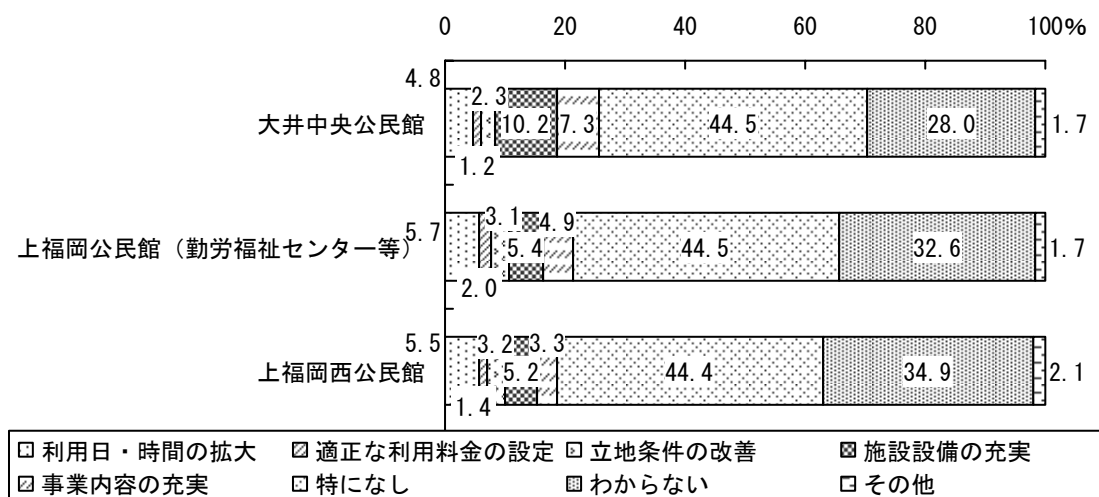

- ・ 回答者の居住エリア別に比較すると、大井中央公民館は、「特になし」と「わからない」を除くと、上福岡エリアでは「利用日・時間の拡大」が最も多いが、大井エリアでは「施設設備の充実」が最も多い。
- ・ 上福岡公民館は、「特になし」と「わからない」を除くと、上福岡エリアでは「施設設備の充実」が最も多いが、大井エリアでは「事業内容の充実」が最も多い。
- ・ 上福岡西公民館は、「特になし」と「わからない」を除くと、上福岡エリアでは「施設設備の充実」が最も多いが、大井エリアでは「利用日・時間の拡大」が最も多い。

上福岡エリア

質問1 (1) ③ 公共施設で今後、必要と思われるサービス[公民館(分館、分室を除く)]

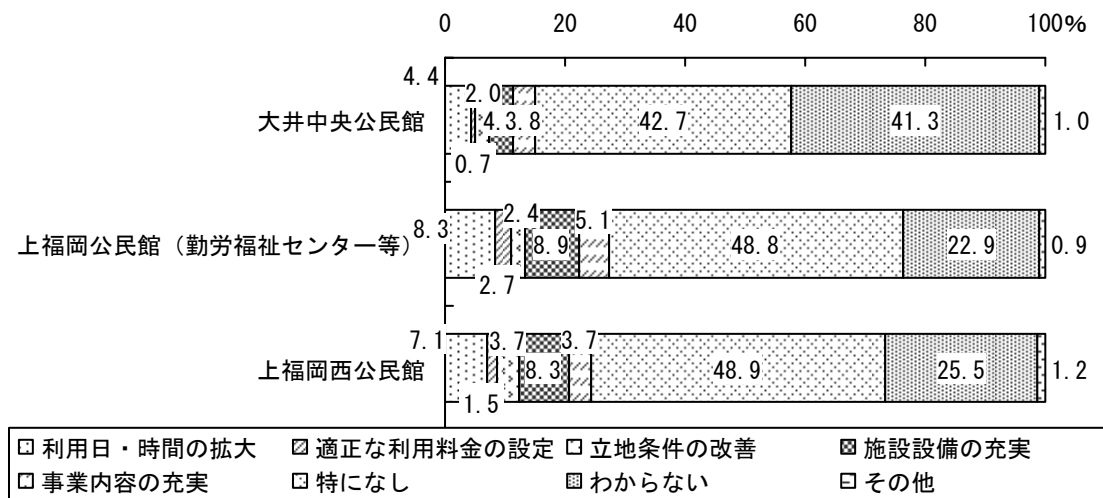

大井エリア

質問1 (1) ③ 公共施設で今後、必要と思われるサービス[公民館(分館、分室を除く)]

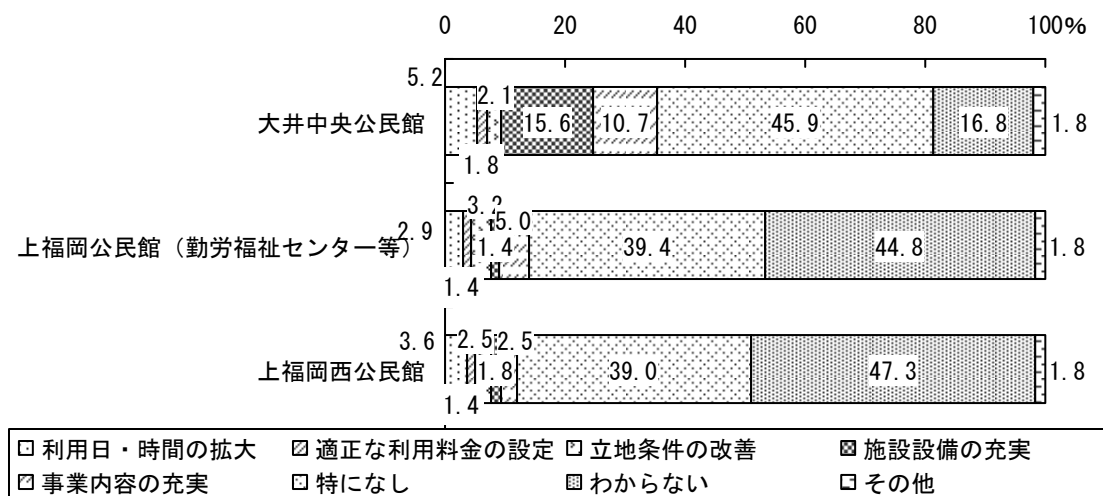

○公民館分館、分室

- ・ 「特になし」「分からない」以外で割合が最も高いのは、「施設設備の充実」である。

市全体

質問 1 (1) ③ 公共施設で今後、必要と思われるサービス〔公民館、分室〕

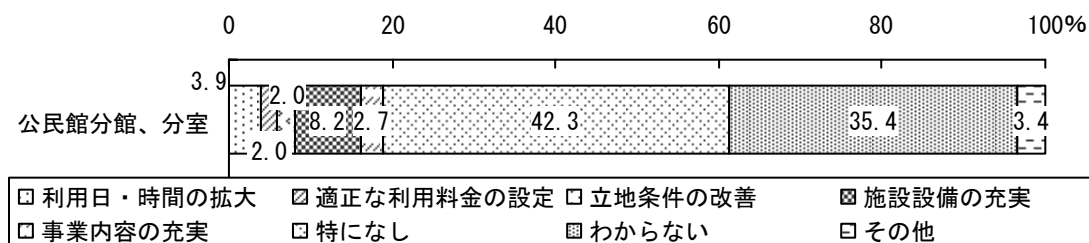

- ・ 回答者の居住エリア別に比較すると、「特になし」と「わからない」を除き、上福岡エリア、大井エリアともに「施設設備の充実」が最も多い。

上福岡エリア

質問 1 (1) ③ 公共施設で今後、必要と思われるサービス〔公民館、分室〕

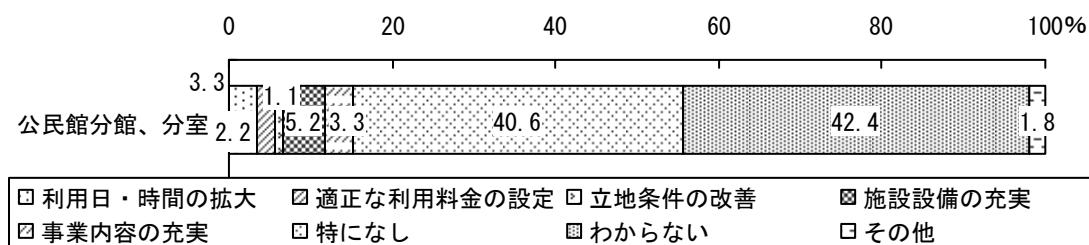

大井エリア

質問 1 (1) ③ 公共施設で今後、必要と思われるサービス〔公民館、分室〕

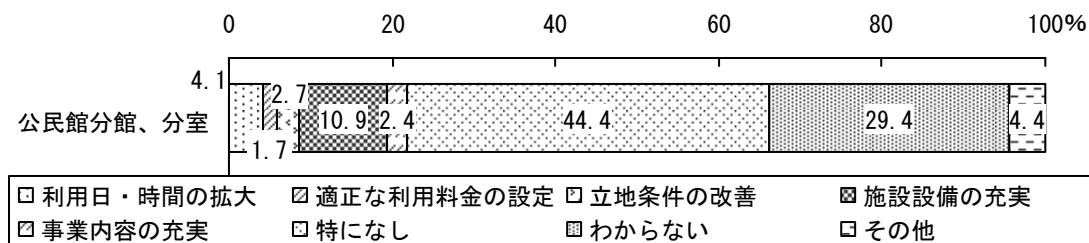

○各種センター・ホール等

- ・ 「特になし」「分からない」以外で割合が比較的高いのは、「利用日・時間の拡大」と「事業内容の充実」である。

市全体

質問 1 (1) ③ 公共施設で今後、必要と思われるサービス[各種センター、ホール等]

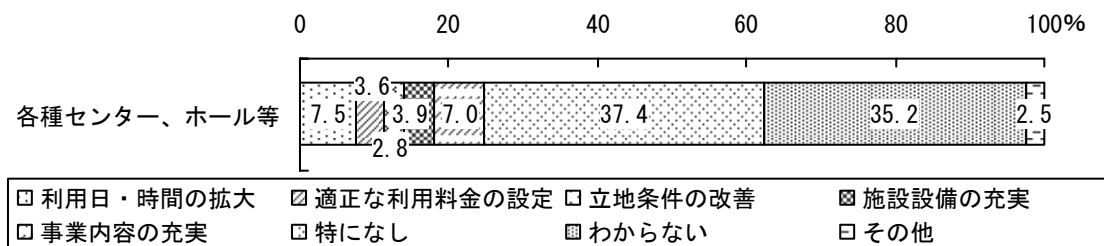

- ・ 回答者の居住エリア別に比較すると、「特になし」と「わからない」を除き、上福岡エリアでは「利用日・時間の拡大」が最も多いが、大井エリアでは「事業内容の充実」が最も多い。

上福岡エリア

質問 1 (1) ③ 公共施設で今後、必要と思われるサービス[各種センター、ホール等]

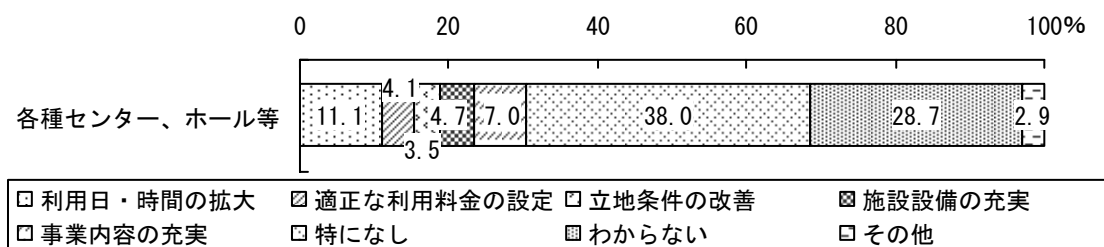

大井エリア

質問 1 (1) ③ 公共施設で今後、必要と思われるサービス[各種センター、ホール等]

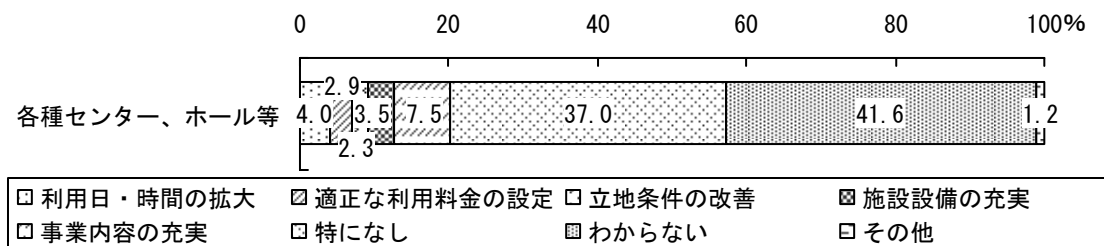

○体育館

- ・ 「特になし」「分からない」以外で割合が最も高いのは、大井総合体育館においては「立地条件の改善」であり、駒林体育館及び上野台体育館においては「施設整備の充実」である。

市全体

質問 1 (1) ③ 公共施設で今後、必要と思われるサービス〔体育館〕

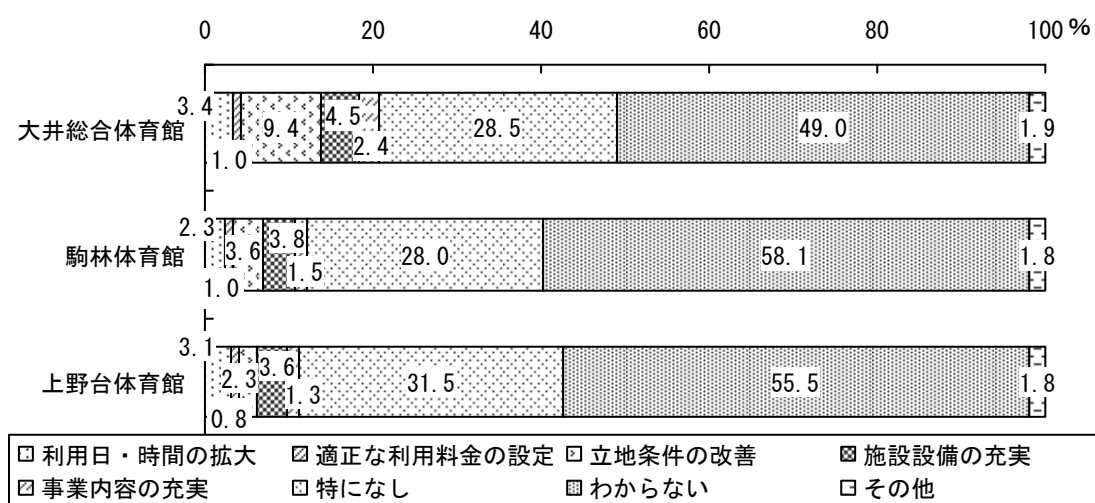

- ・ 回答者の居住エリア別に比較すると、大井総合体育館は、「特になし」と「わからない」を除くと、上福岡エリアでは「利用日・時間の拡大」が最も多いが、大井エリアでは「立地条件の改善」が最も多い。
- ・ 駒林体育館は、「特になし」と「わからない」を除くと、上福岡エリアでは「施設設備の充実」が最も多いが、大井エリアでは「立地条件の改善」が最も多い。
- ・ 上野台体育館は、「特になし」と「わからない」を除くと、上福岡エリアでは「施設設備の充実」が最も多いが、大井エリアでは「立地条件の改善」が最も多い。

上福岡エリア

質問 1 (1) ③ 公共施設で今後、必要と思われるサービス〔体育館〕

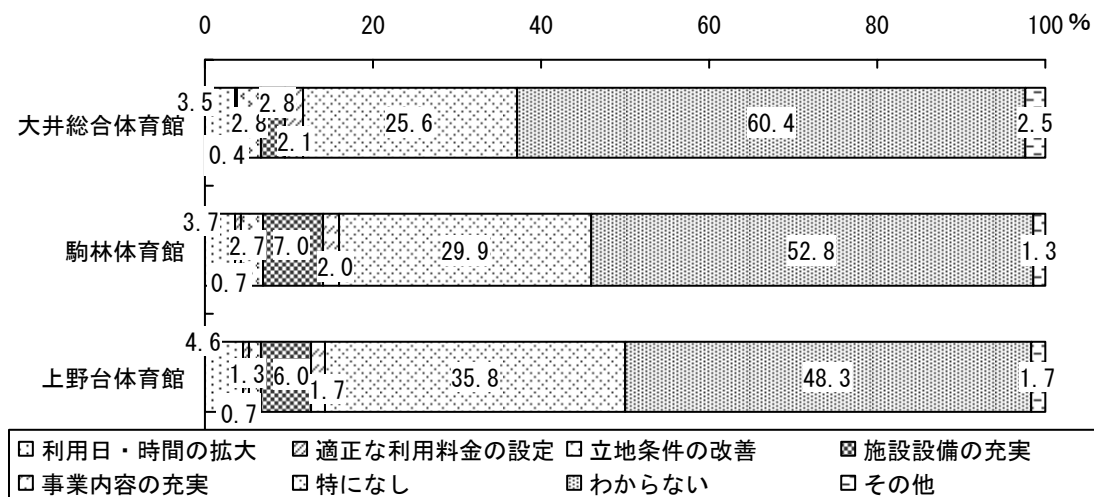

大井エリア

質問 1 (1) ③ 公共施設で今後、必要と思われるサービス〔体育館〕

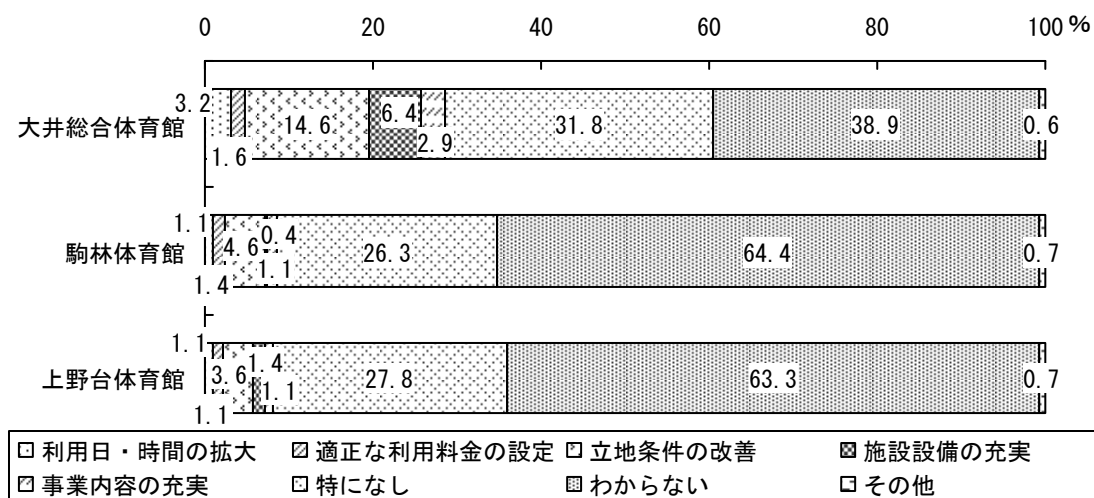

○図書館

- ・ 「特になし」「わからない」を除くと、上福岡図書館、大井図書館ともに「利用日・時間の拡大」の割合が最も高い。

市全体

質問 1 (1) ③ 公共施設で今後、必要と思われるサービス〔図書館〕

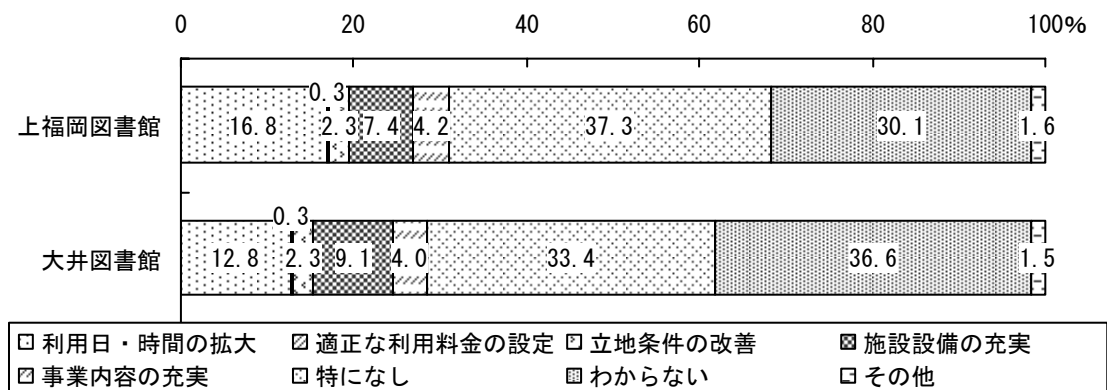

- ・ 回答者の居住エリア別に比較すると、上福岡図書館は、「特になし」と「わからない」を除くと、上福岡エリア、大井エリアともに「利用日・時間の拡大」が最も多い。
- ・ 大井図書館も、「特になし」と「わからない」を除くと、上福岡エリア、大井エリアともに「利用日・時間の拡大」が最も多いが、「施設設備の充実」も僅差でその次に多い。

上福岡エリア

質問 1 (1) ③ 公共施設で今後、必要と思われるサービス〔図書館〕

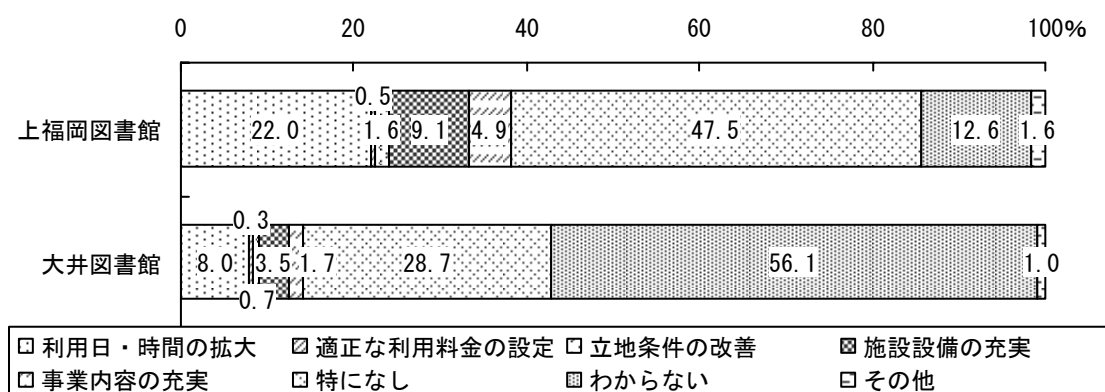

大井エリア

質問 1 (1) ③ 公共施設で今後、必要と思われるサービス〔図書館〕

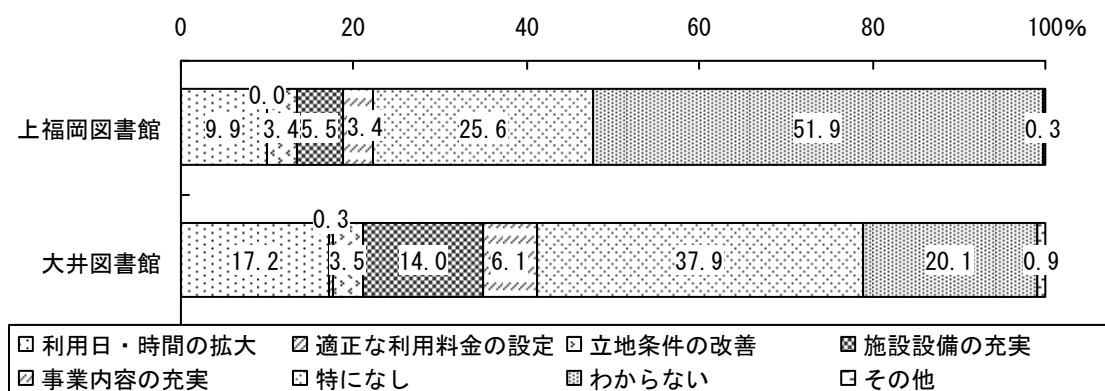

○資料館施設

- ・ 「特になし」「わからない」が全体の 9 割近くを占めるが、要望では、上福岡歴史民俗資料館では「立地状況の改善」と「事業内容の充実」が、大井郷土資料館では「事業内容の充実」の割合が最も高い。

市全体

質問 1 (1) ③ 公共施設で今後、必要と思われるサービス〔資料館施設〕

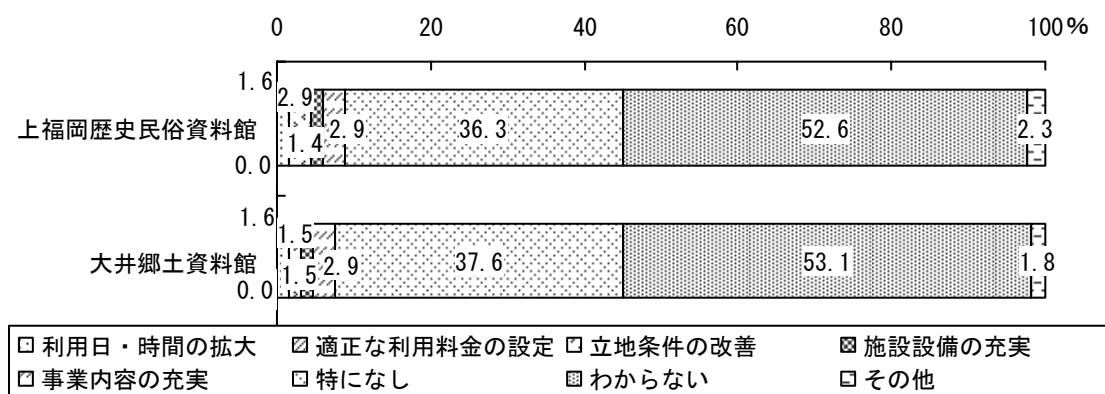

- ・ 回答者の居住エリア別に比較すると、上福岡歴史民俗資料館は、「特になし」と「わからない」を除くと、上福岡エリアでは「事業内容の充実」が最も多いが、大井エリアでは「立地条件の改善」が最も多い。
- ・ 大井郷土資料館は、上福岡エリアでは「利用日・時間の拡大」と「事業内容の充実」が同数で最も多いが、大井エリアでは「事業内容の充実」が最も多い。

上福岡エリア

質問 1 (1) ③ 公共施設で今後、必要と思われるサービス〔資料館施設〕

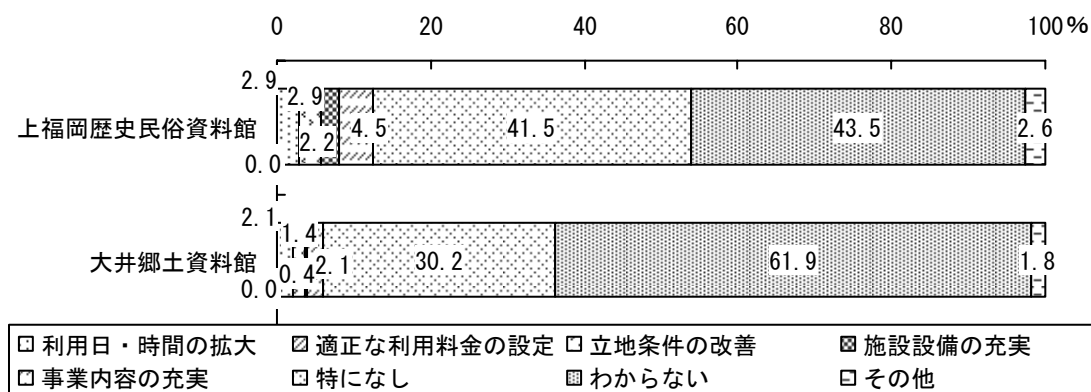

大井エリア

質問 1 (1) ③ 公共施設で今後、必要と思われるサービス〔資料館施設〕

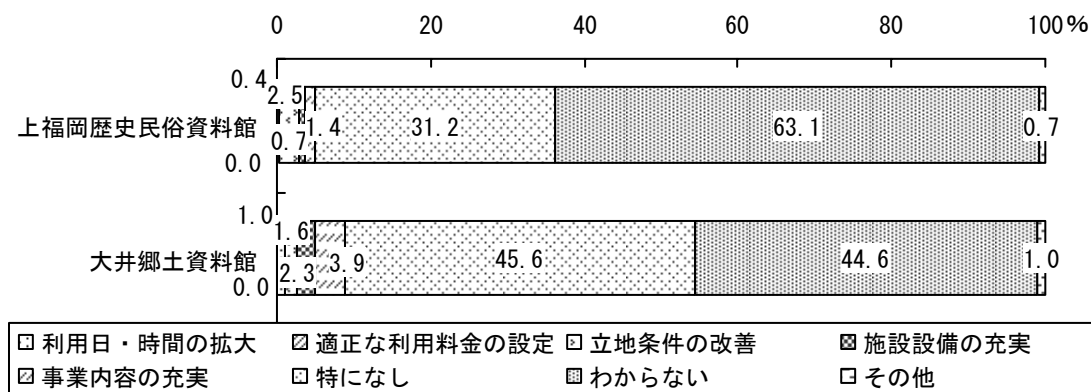

○保健センター

- ・ 「特になし」「わからない」を除くと、上福岡保健センターでは「事業内容の充実」の割合が最も高く、大井保健センターでは「立地条件の改善」の割合が最も高い。

市全体

質問 1 (1) ③ 公共施設で今後、必要と思われるサービス〔保健センター〕

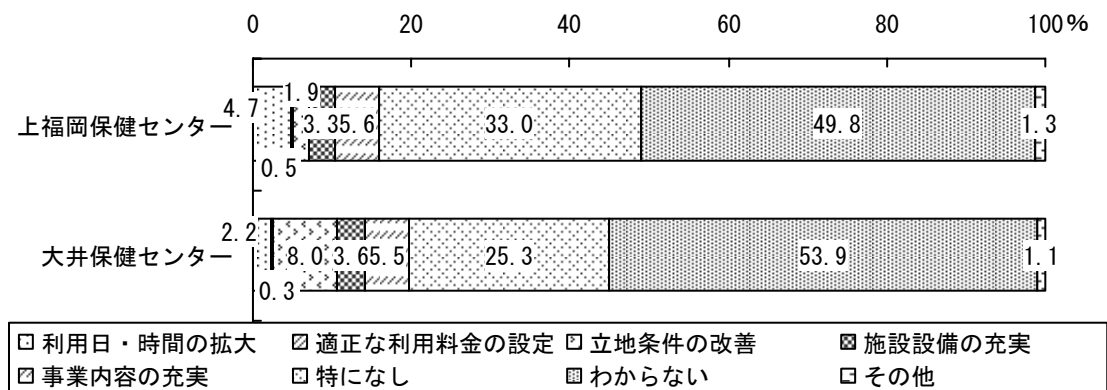

- ・ 回答者の居住エリア別に比較すると、上福岡保健センターは、「特になし」と「わからない」を除くと、上福岡エリアでは「利用日・時間の拡大」が最も多いが、大井エリアでは「事業内容の充実」が最も多い。
- ・ 大井保健センターは、上福岡エリアでは「事業内容の充実」が最も多いが、大井エリアでは「立地条件の改善」が最も多い。

上福岡エリア

質問 1 (1) ③ 公共施設で今後、必要と思われるサービス〔保健センター〕

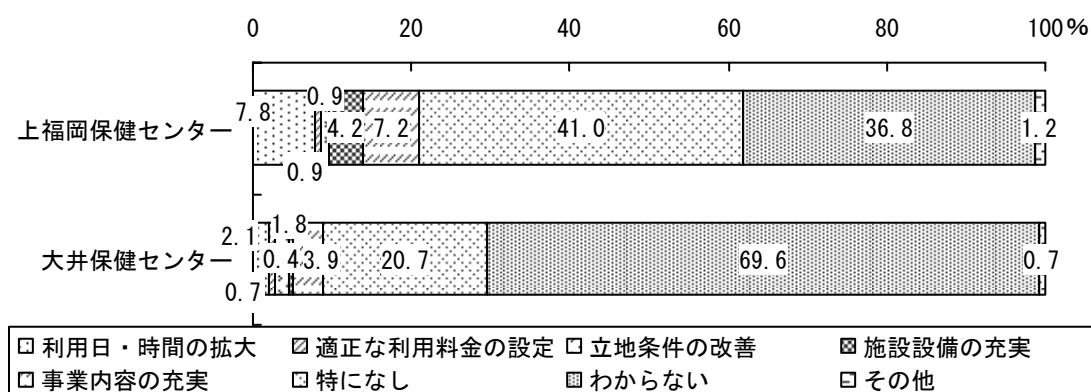

大井エリア

質問 1 (1) ③ 公共施設で今後、必要と思われるサービス〔保健センター〕

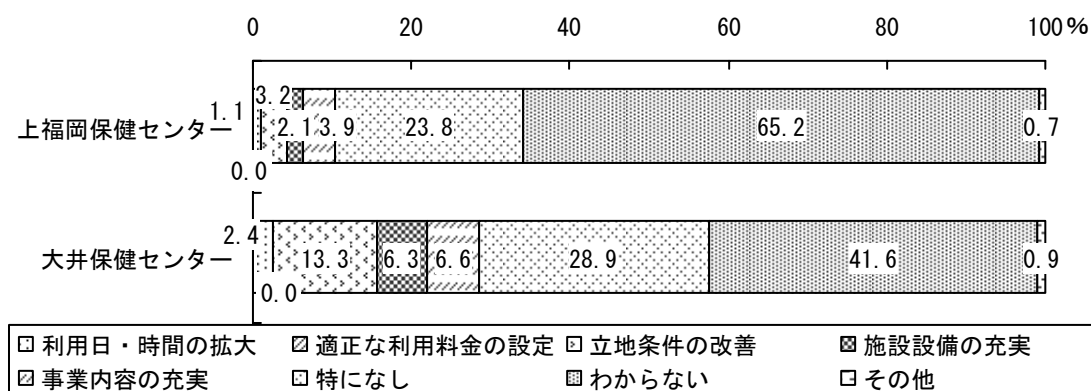

○老人福祉センター

- ・ 「特になし」「わからない」を除くと、おおい老人福祉センター、老人福祉センター太陽の家ともに「事業内容の充実」の割合が最も高い。

市全体

質問 1 (1) ③ 公共施設で今後、必要と思われるサービス〔老人福祉センター〕

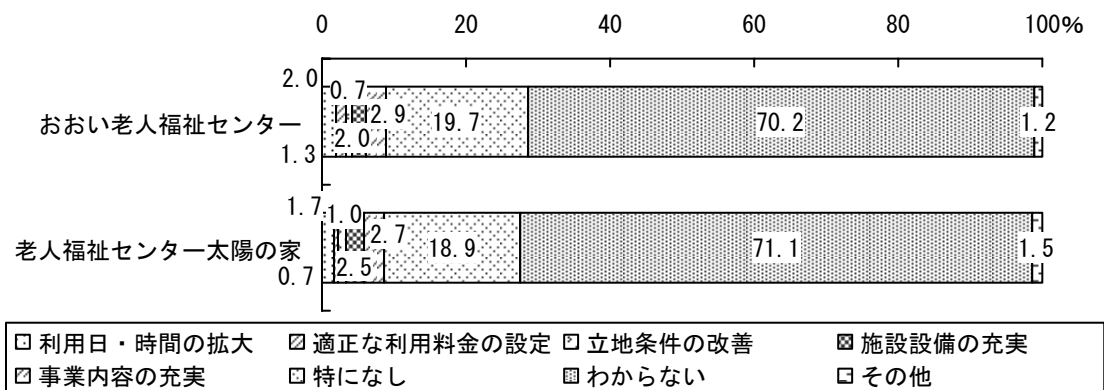

- ・ 回答者の居住エリア別に比較すると、おおい老人福祉センターは、「特になし」と「わからない」を除くと、上福岡エリアでは「事業内容の充実」が最も多いが、大井エリアでは「施設設備の充実」と「事業内容の充実」が同数で最も多い。
- ・ 老人福祉センター太陽の家は、「特になし」と「わからない」を除くと、上福岡エリアでは「施設設備の充実」が最も多いが、大井エリアでは「事業内容の充実」が最も多い。

上福岡エリア

質問 1 (1) ③ 公共施設で今後、必要と思われるサービス [老人福祉センター]

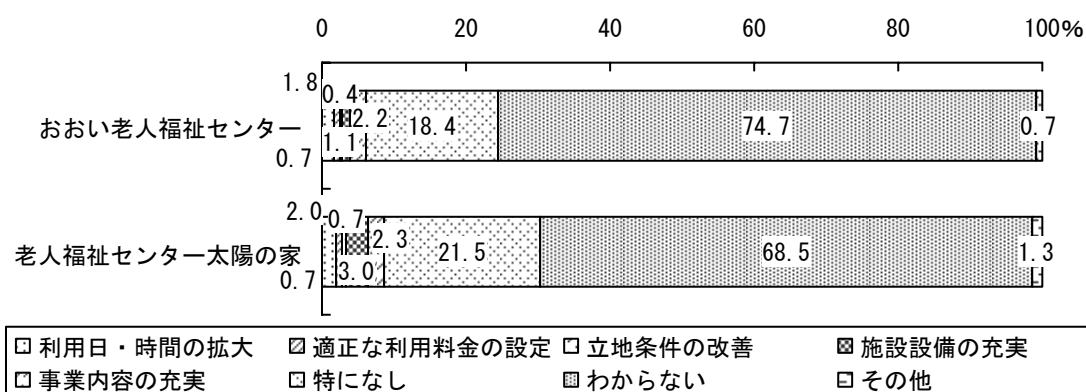

大井エリア

質問 1 (1) ③ 公共施設で今後、必要と思われるサービス [老人福祉センター]

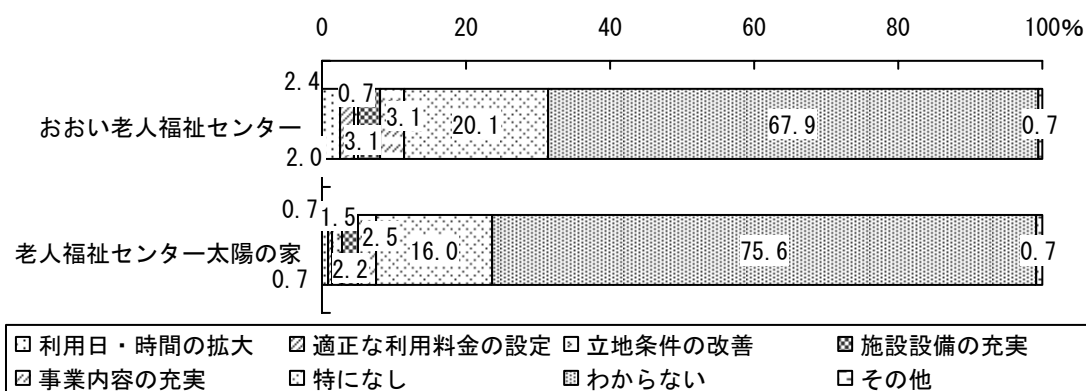

○保育所

- ・ 「特になし」「分からない」以外で割合が最も高いのは、「利用日・時間の拡大」である。

市全体

質問 1 (1) ③ 公共施設で今後、必要と思われるサービス〔保育所〕

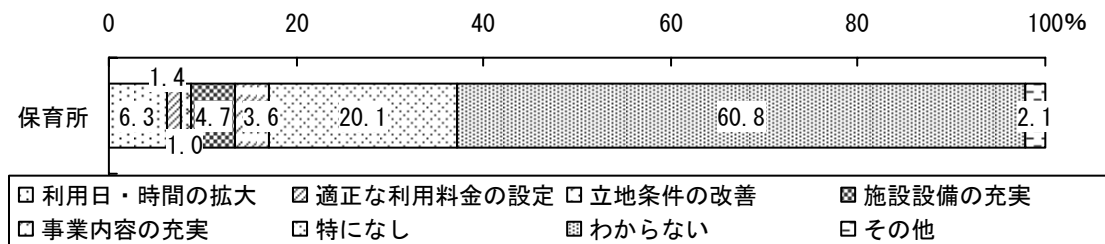

- ・ 回答者の居住エリア別に比較すると、「特になし」と「わからない」を除き、上福岡エリアでは「利用日・時間の拡大」が最も多いが、大井エリアでは「施設設備の充実」が最も多い。

上福岡エリア

質問 1 (1) ③ 公共施設で今後、必要と思われるサービス〔保育所〕

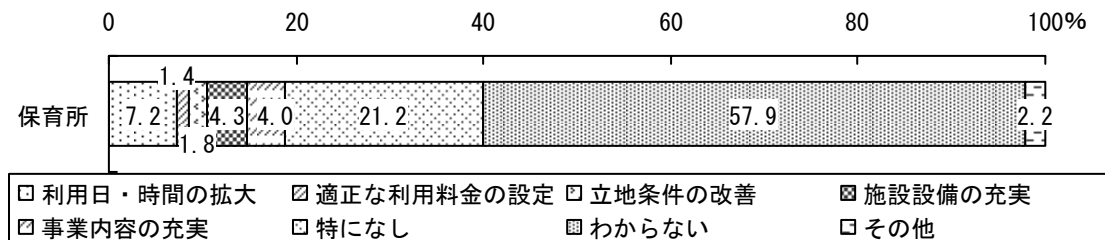

大井エリア

質問 1 (1) ③ 公共施設で今後、必要と思われるサービス〔保育所〕

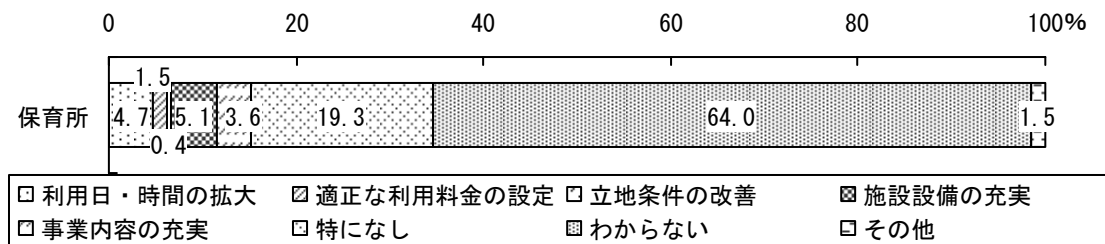

○学童保育所

- ・ 「特になし」「分からない」以外で割合が最も高いのは、「利用日・時間の拡大」である。

市全体

質問 1 (1) ③ 公共施設で今後、必要と思われるサービス〔学童保育所〕

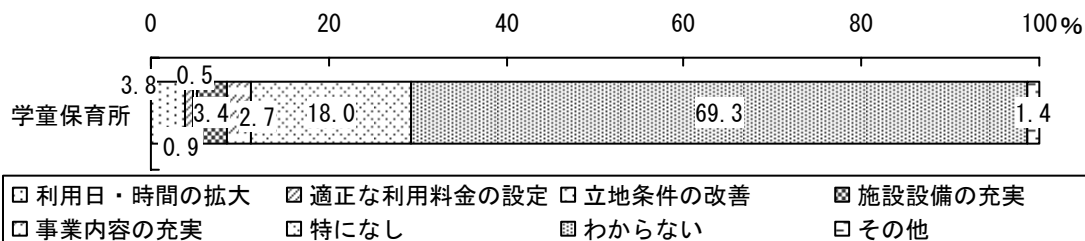

- ・ 回答者の居住エリア別に比較すると、「特になし」と「わからない」を除き、上福岡エリアでは「利用日・時間の拡大」が最も多いが、大井エリアでは「施設設備の充実」が最も多い。

上福岡エリア

質問 1 (1) ③ 公共施設で今後、必要と思われるサービス〔学童保育所〕

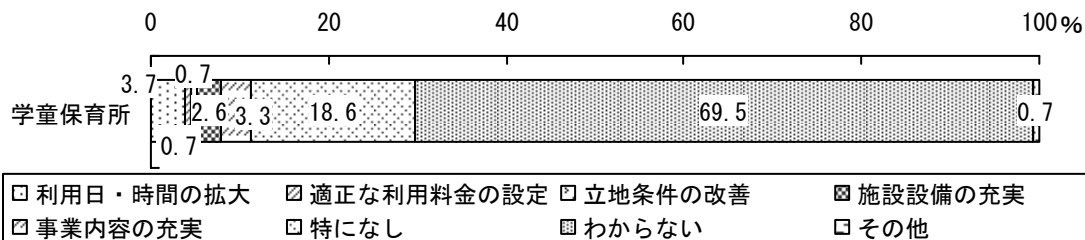

大井エリア

質問 1 (1) ③ 公共施設で今後、必要と思われるサービス〔学童保育所〕

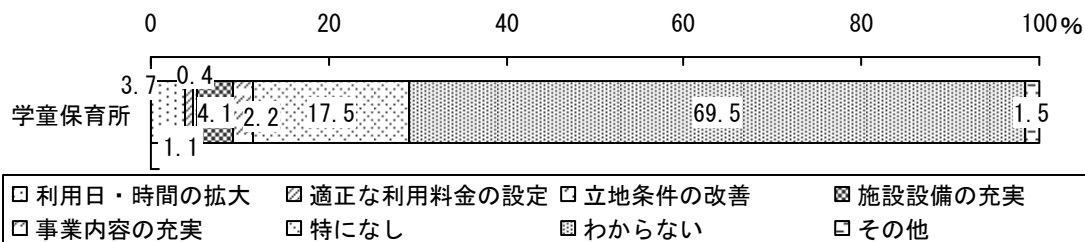

○児童館

- ・ 「特になし」「わからない」以外で割合が最も高いのは、「事業内容の充実」である。

市全体

質問 1 (1) ③ 公共施設で今後、必要と思われるサービス〔児童館〕

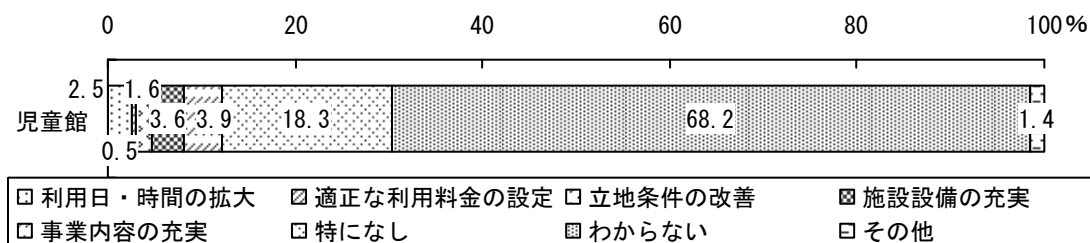

- ・ 回答者の居住エリア別に比較すると、「特になし」と「わからない」を除き、上福岡エリアでは「施設設備の充実」が最も多いが、大井エリアでは「事業内容の充実」が最も多い。

上福岡エリア

質問 1 (1) ③ 公共施設で今後、必要と思われるサービス〔児童館〕

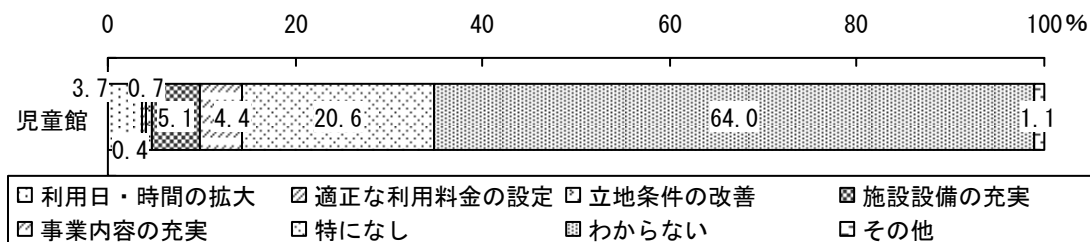

大井エリア

質問 1 (1) ③ 公共施設で今後、必要と思われるサービス〔児童館〕

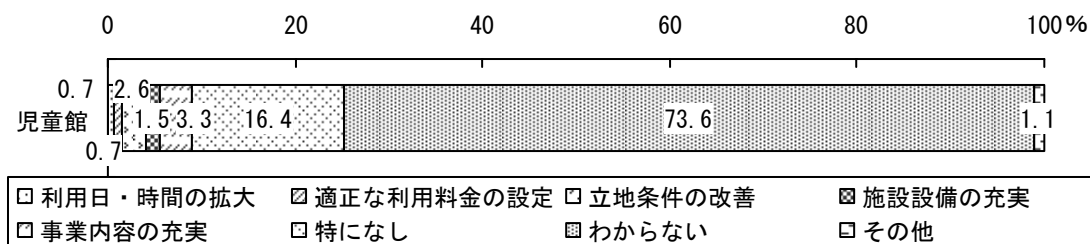

○児童センター

- ・ 「特になし」「分からない」以外で割合が最も高いのは、「利用日・時間の拡大」である。

市全体

質問 1 (1) ③ 公共施設で今後、必要と思われるサービス〔児童センター〕

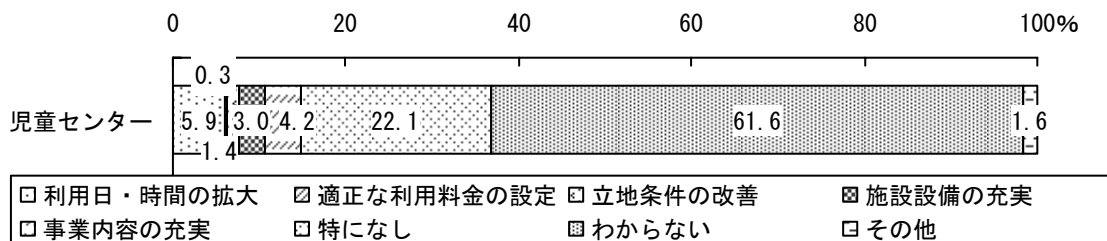

- ・ 回答者の居住エリア別に比較すると、「特になし」と「わからない」を除き、上福岡エリア、大井エリアともに「利用日・時間の拡大」が最も多い。

上福岡エリア

質問 1 (1) ③ 公共施設で今後、必要と思われるサービス〔児童センター〕

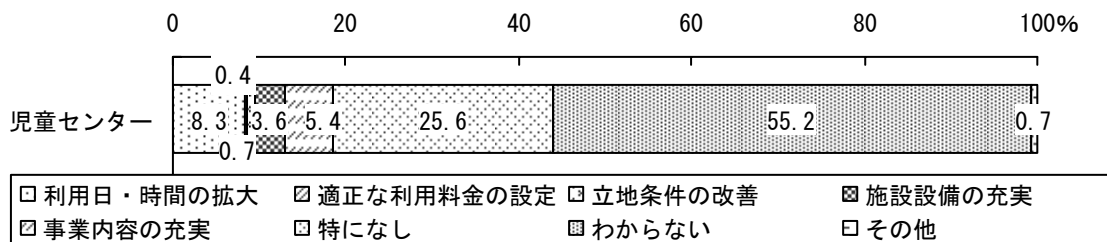

大井エリア

質問 1 (1) ③ 公共施設で今後、必要と思われるサービス〔児童センター〕

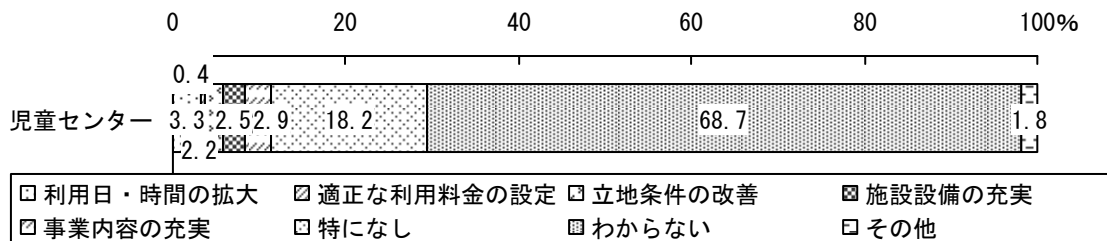

6. 公共施設の場所

○庁舎関係施設

- ・ いずれも、「よい、適当」とする回答が「悪い、不適當」とする回答を上回っていた。
市役所本庁舎、大井総合支所、出張所の順に「よい、適当」の割合が高い結果となった。
- ・ 一方で、「悪い、不適當」とする回答も、市役所本庁舎、大井総合支所、出張所の順に高い。
- ・ 出張所については、「わからない」とする回答が5割弱ある。

市全体

質問1(1)④ 公共施設の場所〔庁舎関係施設〕

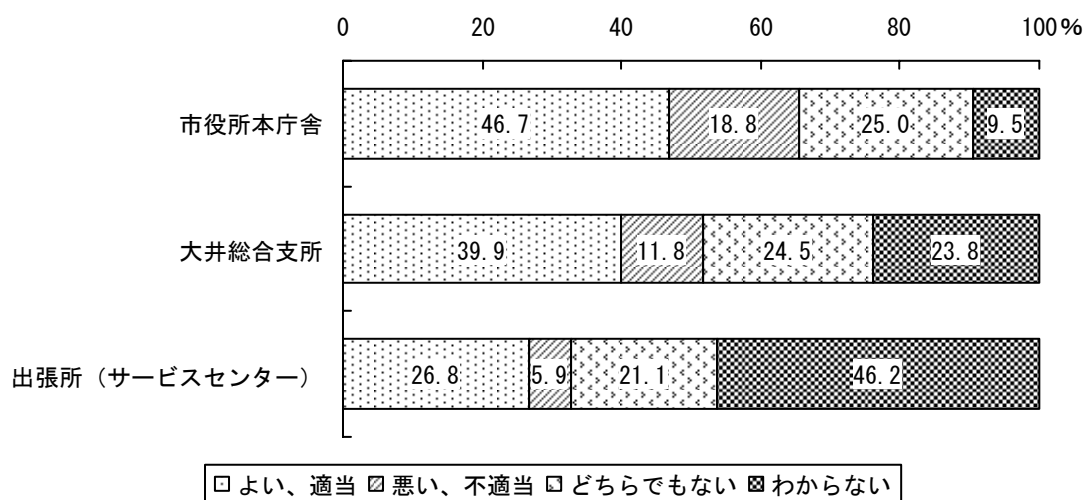

- ・ 回答者の居住エリア別に比較すると、市役所本庁舎は、上福岡エリアでは「よい、適当」が圧倒的に多いが、大井エリアでは「悪い、不適當」が最も多い。
- ・ 大井総合支所は、「わからない」を除くと、上福岡エリアでは「どちらでもない」が最も多いが、大井エリアでは「よい、適当」が最も多い。
- ・ 出張所は、「わからない」を除くと、上福岡エリアでは「よい、適当」が最も多いが、大井エリアでは「どちらでもない」が最も多い。

上福岡エリア

質問 1 (1) ④ 公共施設の場所〔庁舎関係施設〕

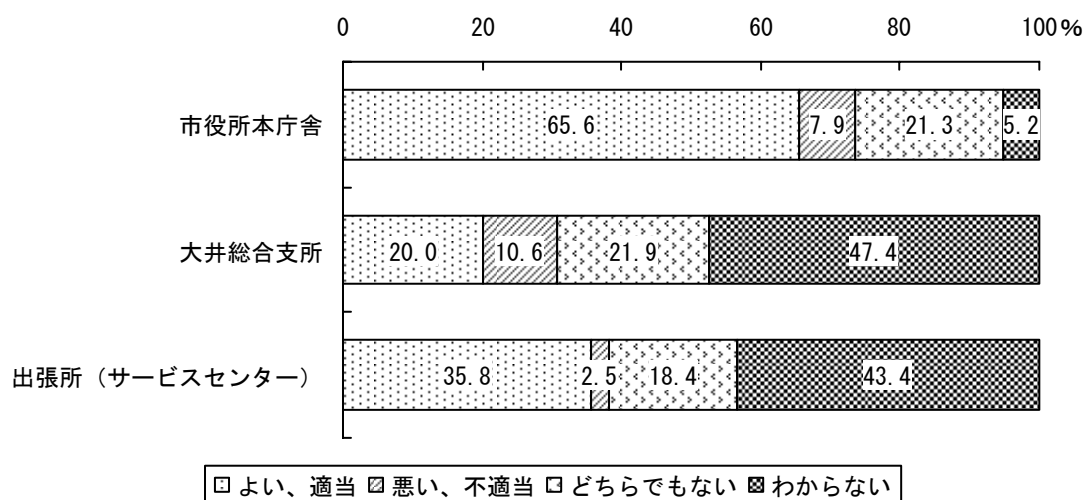

大井エリア

質問 1 (1) ④ 公共施設の場所〔庁舎関係施設〕

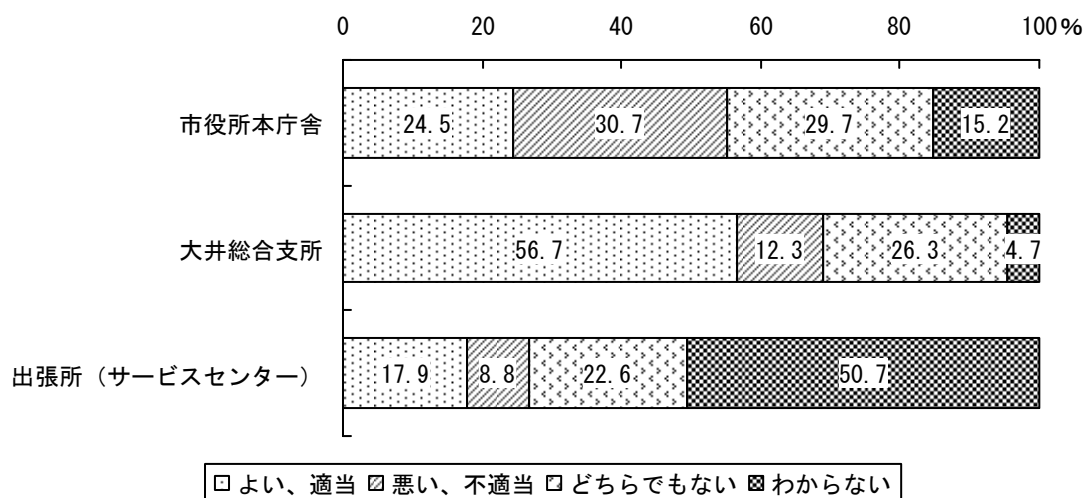

○公民館（分館、分室を除く）

- ・ 大井中央公民館、上福岡公民館、上福岡西公民館の順に「よい、適当」の割合が高い。

市全体

質問 1 (1) ④ 公共施設の場所〔公民館(分館、分室を除く)〕

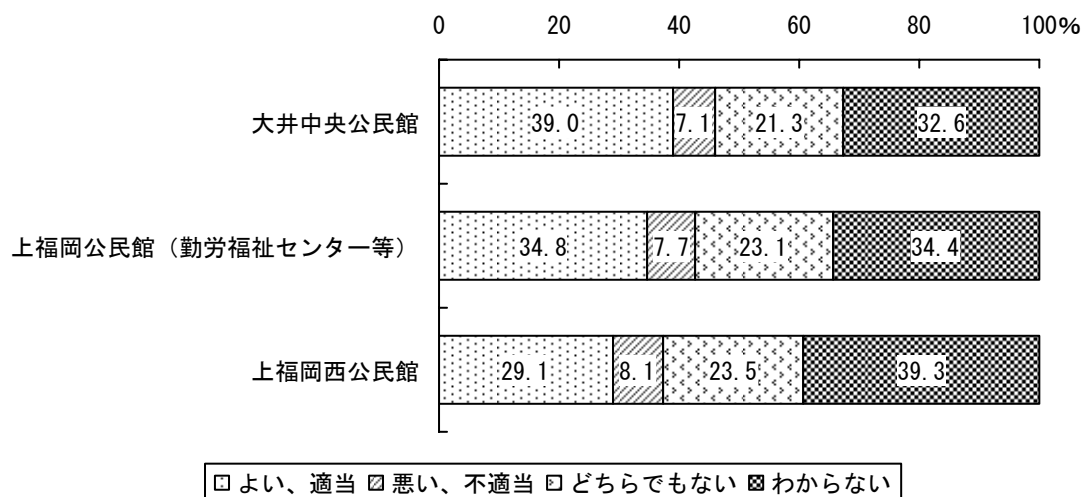

- ・ 回答者の居住エリア別に比較すると、大井中央公民館は、「わからない」を除くと、上福岡エリアでは「どちらでもない」が最も多いが、大井エリアでは「よい、適当」が最も多い。
- ・ 上福岡公民館は、「わからない」を除くと、上福岡エリアでは「よい、適当」が最も多いが、大井エリアでは「どちらでもない」が最も多い。
- ・ 上福岡西公民館は、「わからない」を除くと、上福岡エリアでは「よい、適当」が最も多いが、大井エリアでは「どちらでもない」が最も多い。

上福岡エリア

質問1 (1) ④ 公共施設の場所〔公民館(分館、分室を除く)〕

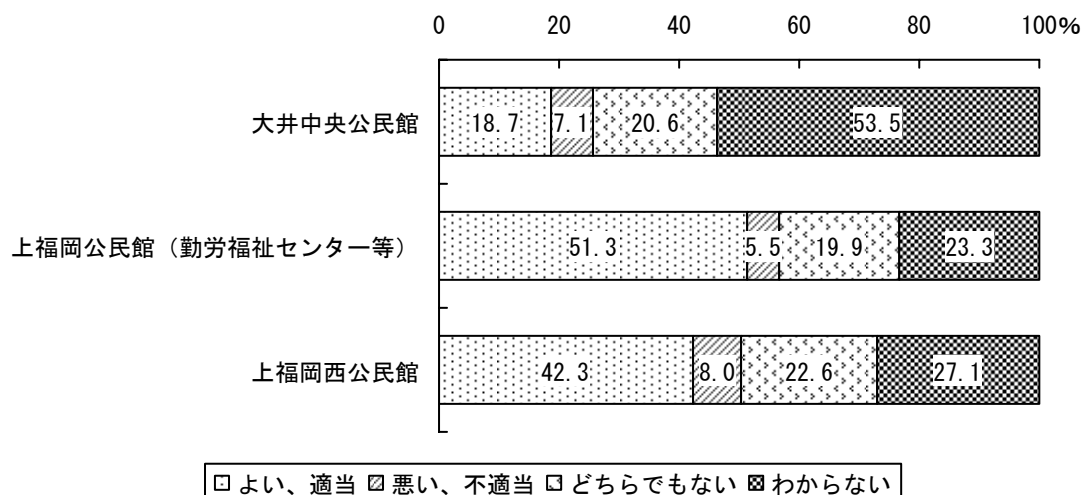

大井エリア

質問1 (1) ④ 公共施設の場所〔公民館(分館、分室を除く)〕

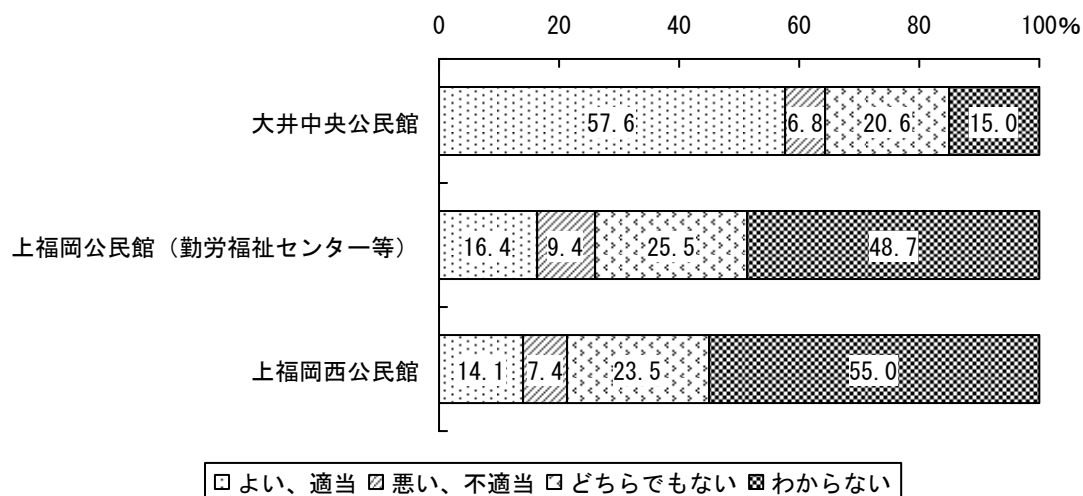

○公民館分館、分室

- ・ 「わからない」とする回答が半数近くである一方、「よい、適当」の割合が最も高く、全体の3割弱を占める。

市全体

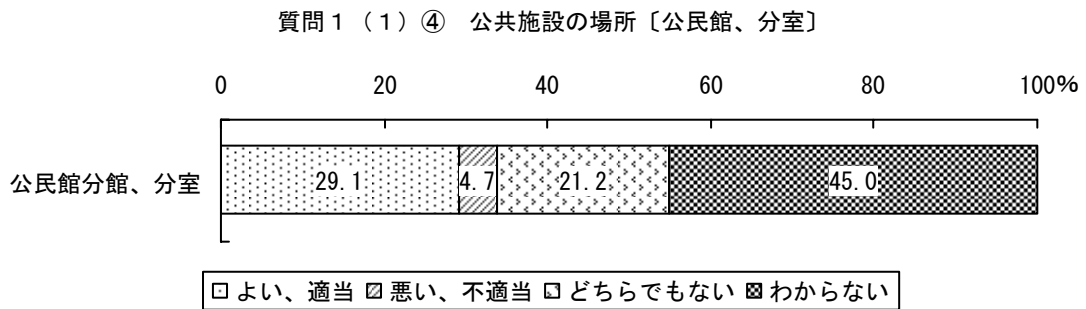

- ・ 回答者の居住エリア別に比較すると、「わからない」を除き、上福岡エリア、大井エリアともに「よい、適当」が最も多い。

上福岡エリア

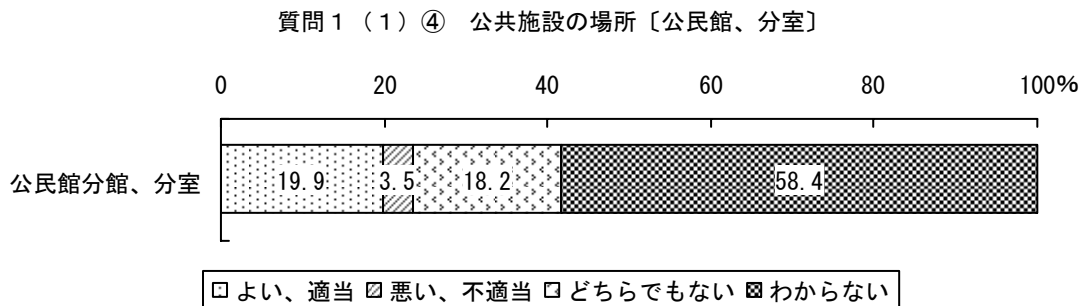

大井エリア

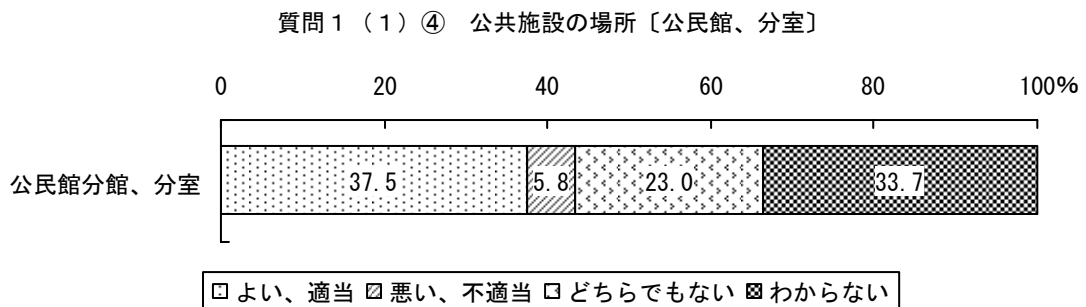

○各種センター・ホール等

- ・ 「よい、適当」の割合が最も高く、全体の3割強を占める。

市全体

質問1(1)④ 公共施設の場所〔各種センター、ホール等〕

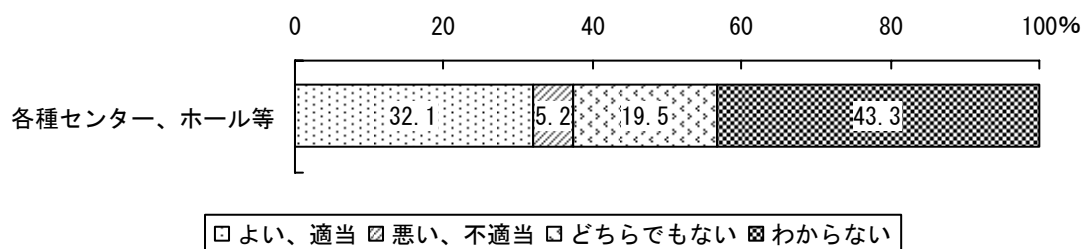

- ・ 回答者の居住エリア別に比較すると、「わからない」を除き、上福岡エリア、大井エリアともに「よい、適当」が最も多い。

上福岡エリア

質問1(1)④ 公共施設の場所〔各種センター、ホール等〕

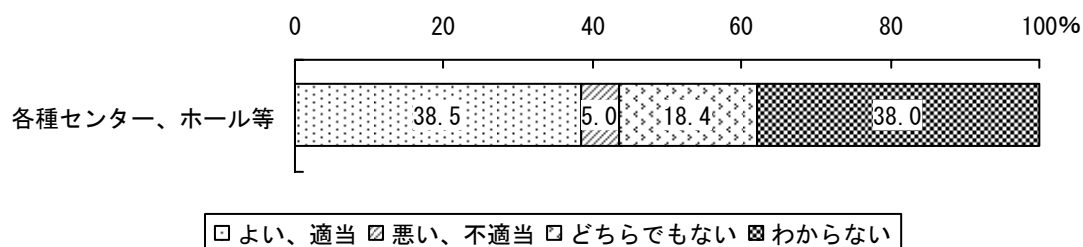

大井エリア

質問1(1)④ 公共施設の場所〔各種センター、ホール等〕

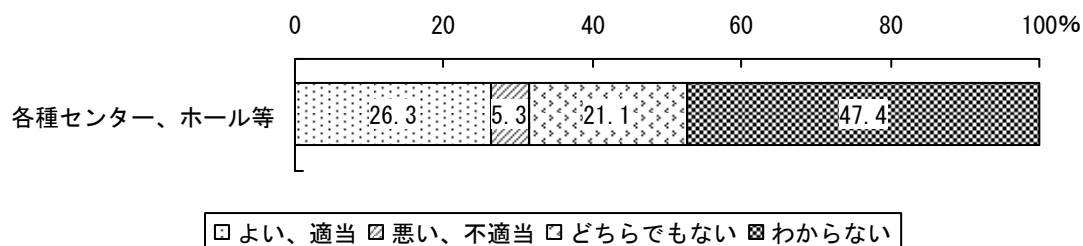

○体育館

- ・ 「わからない」とする回答が半数近く、ないしそれ以上である一方、大井総合体育館では「悪い、不適當」の割合が「よい、適當」を大きく上回った。
- ・ 駒林体育館では「悪い、不適當」の割合が「よい、適當」を若干上回っている。
- ・ 一方、上野台体育館では「よい、適當」の割合が「悪い、不適當」を大きく上回っている。

市全体

質問 1 (1) ④ 公共施設の場所〔体育館〕

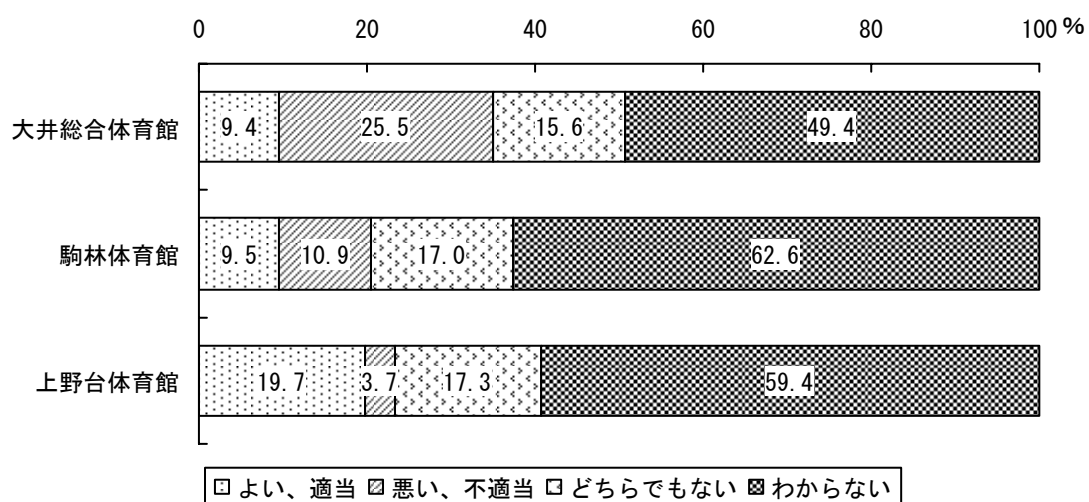

- ・ 回答者の居住エリア別に比較すると、大井総合体育館は、「わからない」を除くと、上福岡エリアでは「どちらでもない」が最も多いが、大井エリアでは「悪い、不適當」が最も多い。
- ・ 駒林体育館は、「わからない」を除くと、上福岡エリア、大井エリアともに「どちらでもない」が最も多い。
- ・ 上野台体育館は、「わからない」を除くと、上福岡エリアでは「よい、適當」が最も多いが、大井エリアでは「どちらでもない」が最も多い。

上福岡エリア

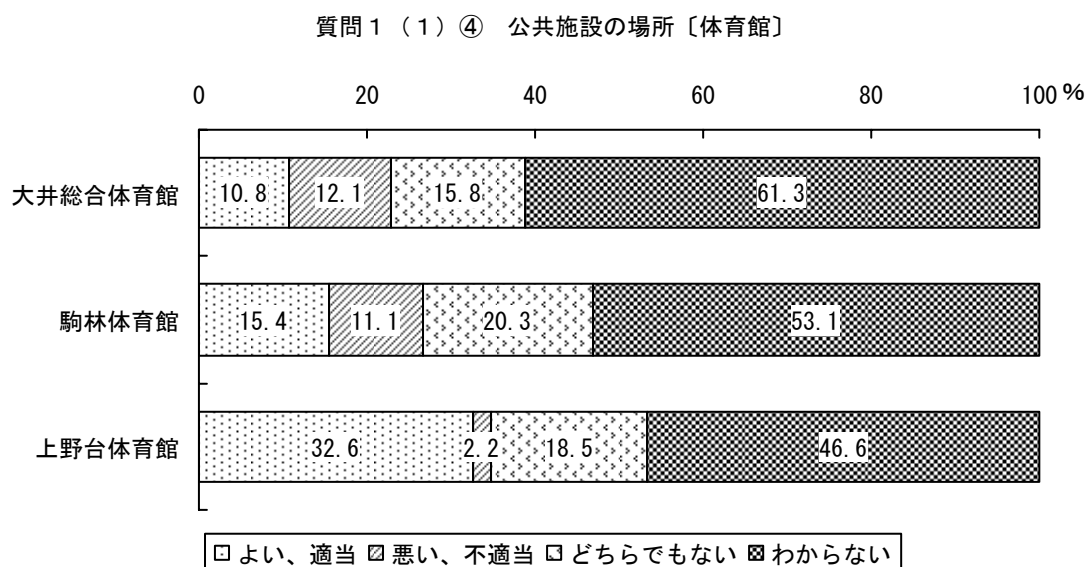

大井エリア

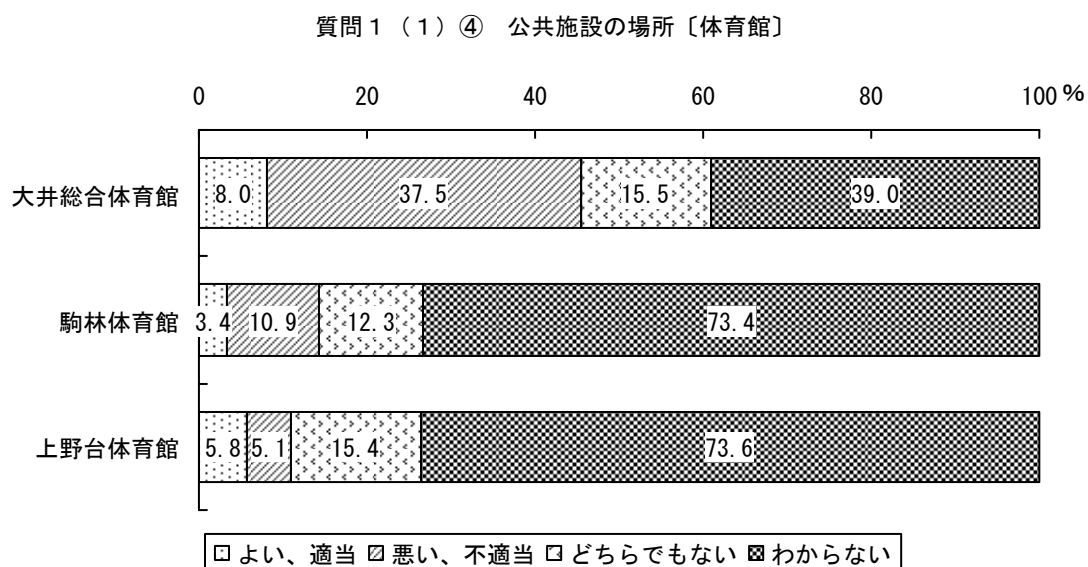

○図書館

- ・ 上福岡図書館、大井図書館ともに「よい、適当」の割合が「悪い、不適當」を上回っている。
- ・ 「よい、適当」とする回答は上福岡図書館が大井図書館よりも10%以上高い。

市全体

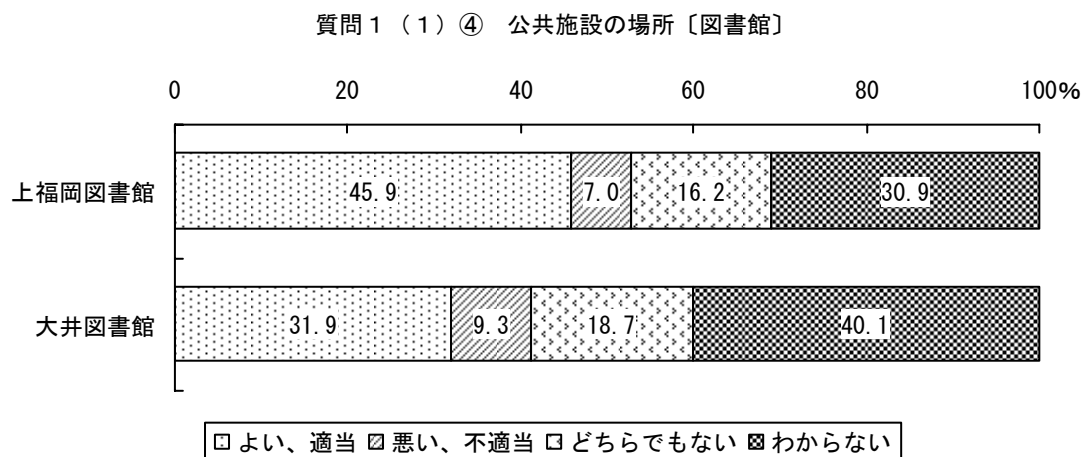

- 回答者の居住エリア別に比較すると、上福岡図書館は、「わからない」を除くと、上福岡エリア、大井エリアともに「よい、適当」が最も多い。しかし、大井エリアでは「わからない」が半数以上を占める。
- 大井図書館は、「わからない」を除くと、上福岡エリア、大井エリアともに「よい、適当」が最も多い。しかし、上福岡エリアでは「わからない」が半数以上を占める。

上福岡エリア

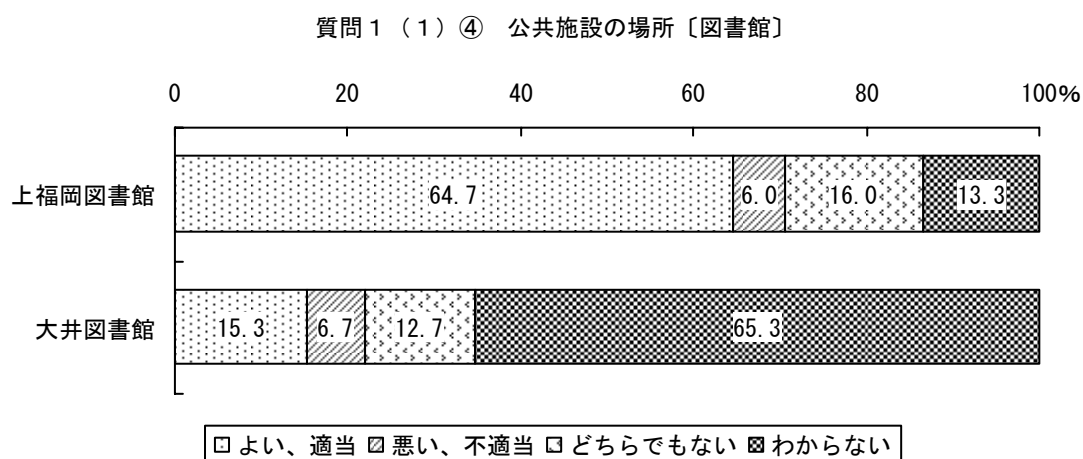

大井エリア

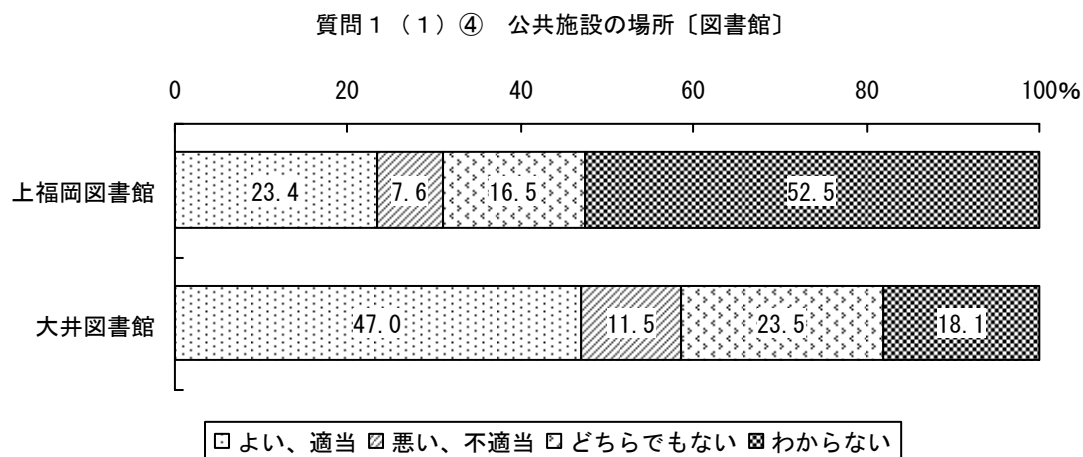

○資料館施設

- ・ 「わからない」とする回答が半数以上である一方、上福岡歴史民俗資料館と大井郷土資料館ともに、「よい、適当」の割合が「悪い、不適當」を上回っている。

市全体

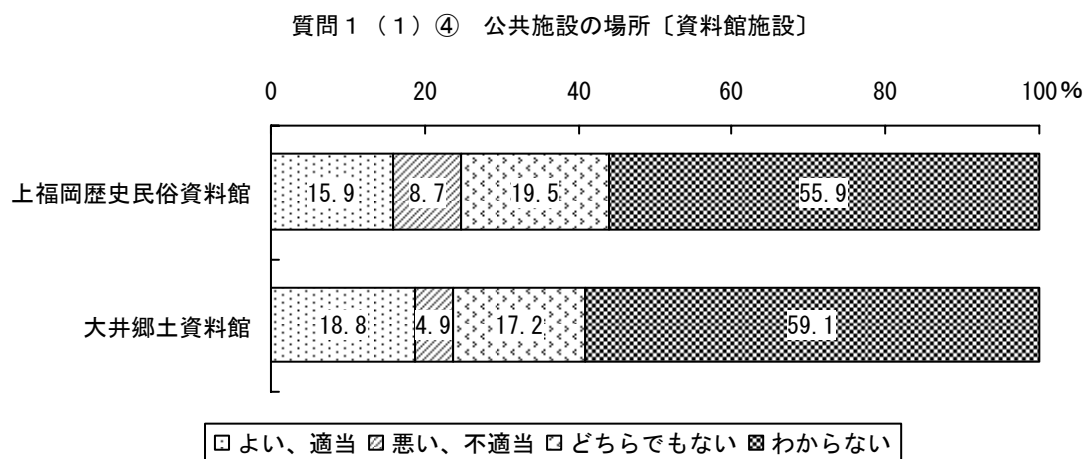

- ・ 回答者の居住エリア別に比較すると、上福岡歴史民俗資料館は、「わからない」を除くと、上福岡エリアでは「よい、適当」が最も多く、大井エリアでは「どちらでもない」が最も多い。また、大井エリアでは「わからない」が7割弱を占めている。
- ・ 大井郷土資料館は、「わからない」を除くと、上福岡エリアでは「どちらでもない」が最も多く、大井エリアでは「よい、適当」が最も多い。また、上福岡エリアでは「わからない」が7割超を占める。

上福岡エリア

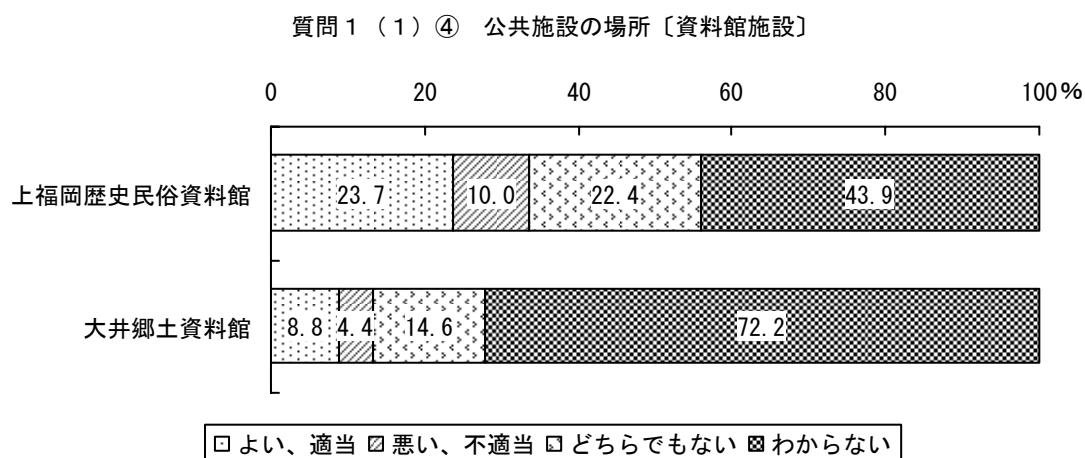

大井エリア

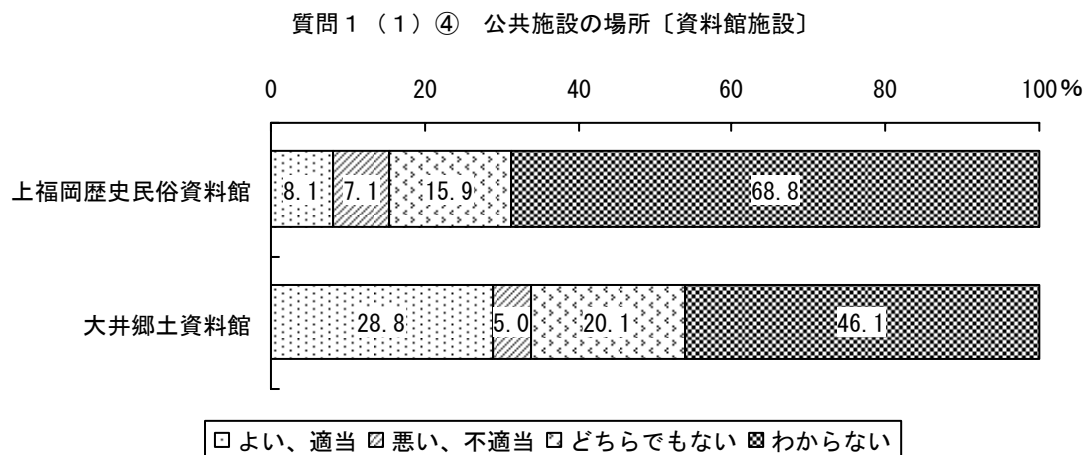

○保健センター

- ・ 「わからない」とする回答が半数近くであるが、上福岡保健センターでは「よい、適当」の割合が「悪い、不適當」を大きく上回っている。
- ・ 一方、大井保健センターでは「悪い、不適當」の割合が「よい、適当」を若干上回っている。

市全体

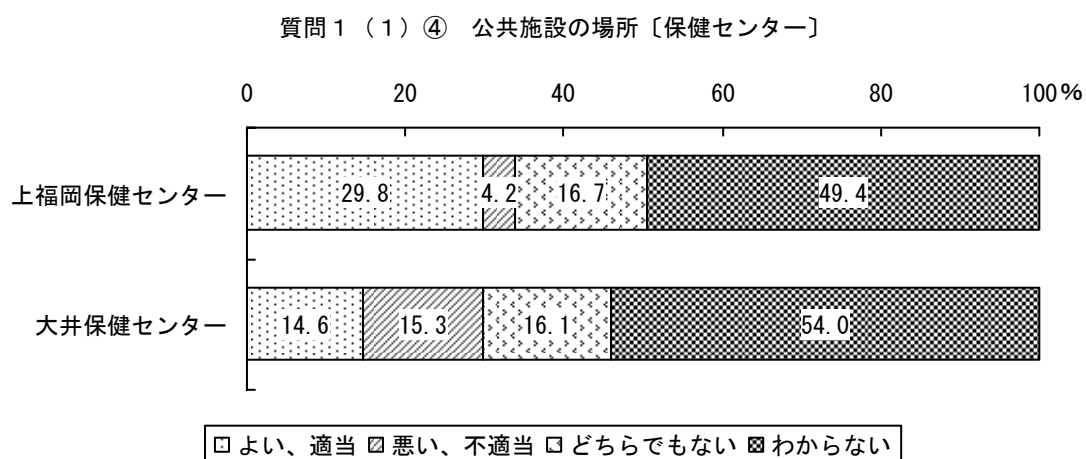

- ・ 回答者の居住エリア別に比較すると、上福岡保健センターは、「わからない」を除くと、上福岡エリアでは「よい、適当」が最も多いが、大井エリアでは「どちらでもない」が最も多い。
- ・ 大井保健センターは、「わからない」を除くと、上福岡エリアでは「どちらでもない」が最も多いが、大井エリアでは「悪い、不適當」が最も多い。

上福岡エリア

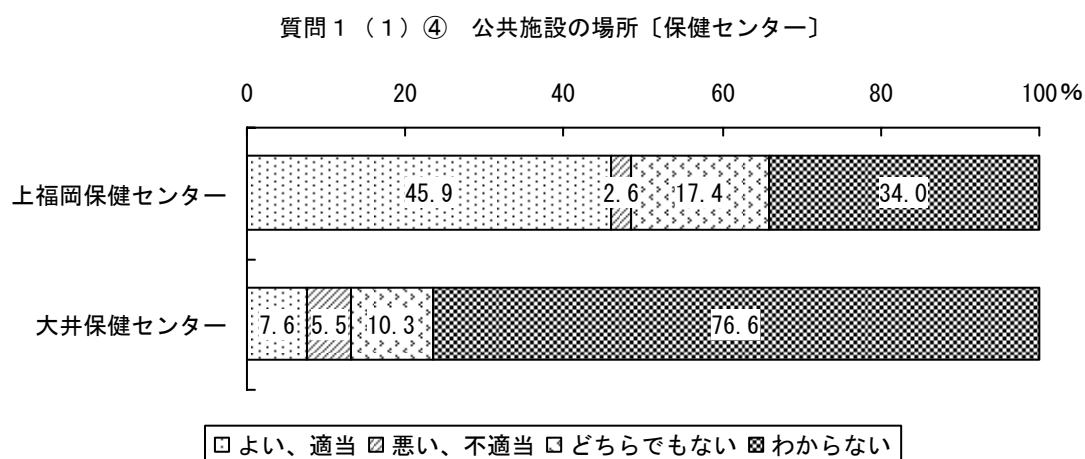

大井エリア

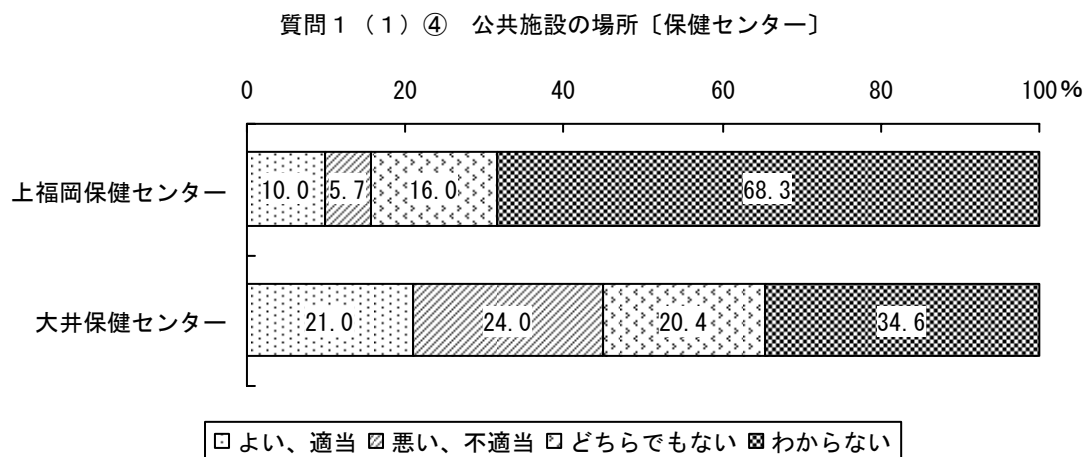

○老人福祉センター

- ・ 「わからない」とする回答が約7割であるが、おおい老人福祉センターでは「よい、適当」の割合が「悪い、不適當」を大きく上回っている。
- ・ 一方、老人福祉センター太陽の家では「よい、適当」と「悪い、不適當」が同じ程度の割合となっている。

市全体

質問1 (1) ④ 公共施設の場所〔老人福祉センター〕

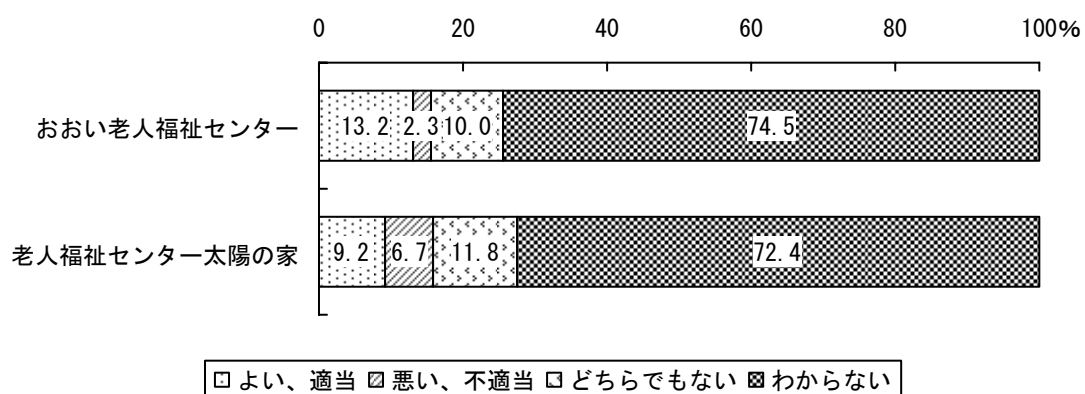

- ・ 回答者の居住エリア別に比較すると、おおい老人福祉センターは、「わからない」を除くと、上福岡エリアでは「どちらでもない」が最も多いが、大井エリアでは「よい、適当」が最も多い。
- ・ 老人福祉センター太陽の家は、「わからない」を除くと、上福岡エリアでは「よい、適当」が最も多いが、大井エリアでは「どちらでもない」が最も多い。

上福岡エリア

質問1 (1) ④ 公共施設の場所〔老人福祉センター〕

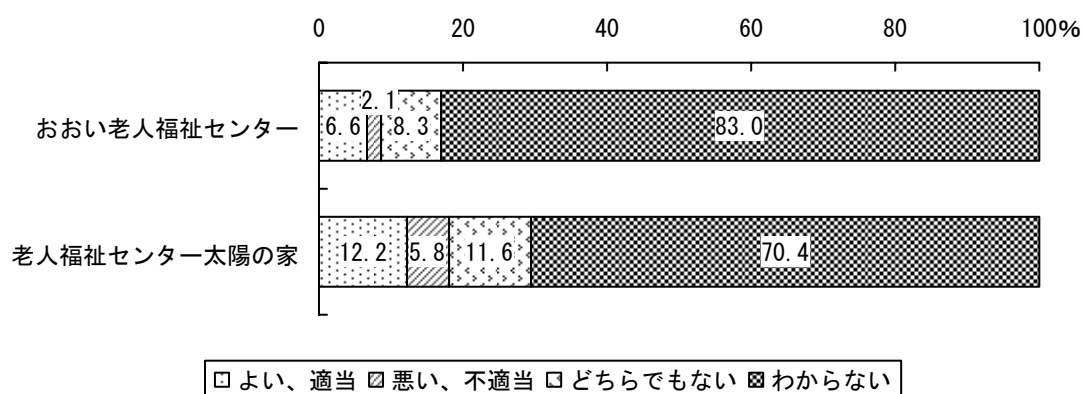

大井エリア

質問1 (1) ④ 公共施設の場所〔老人福祉センター〕

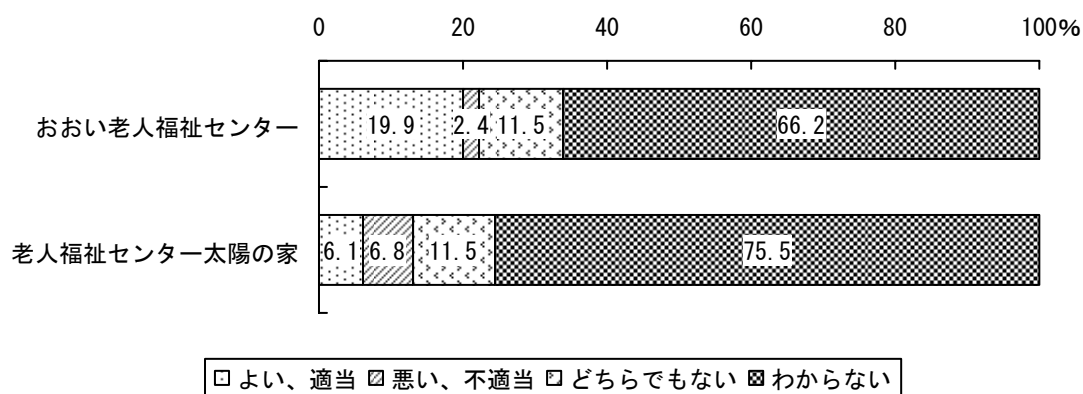

○保育所

- ・ 「わからない」とする回答が約7割である一方、「よい、適当」の割合が比較的高い。

市全体

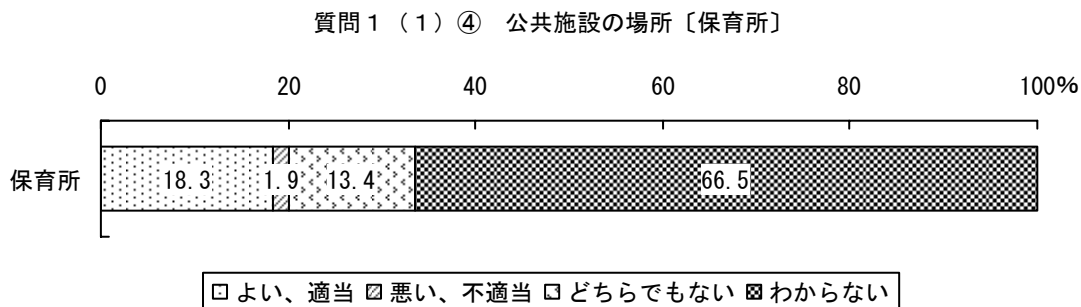

- ・ 回答者の居住エリア別に比較すると、「わからない」を除き、上福岡エリア、大井エリアともに「よい、適当」が最も多い。

上福岡エリア

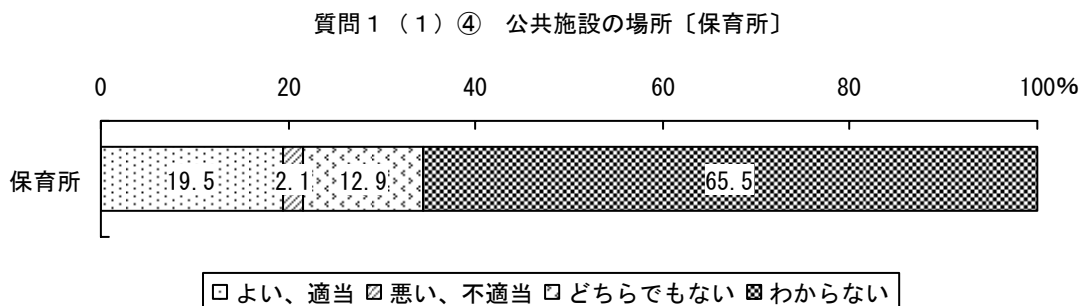

大井エリア

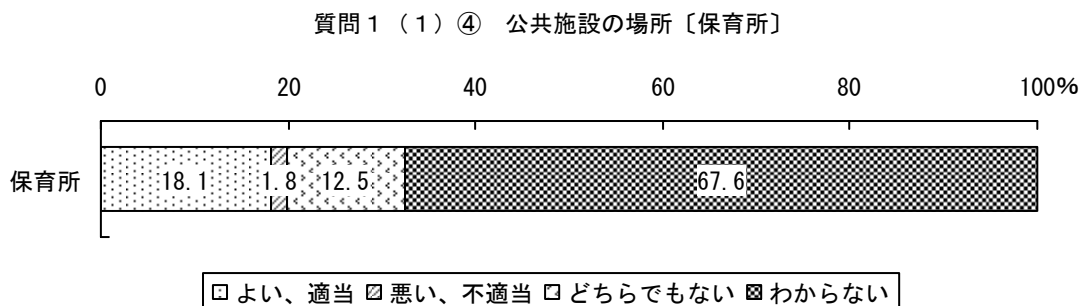

○学童保育所

- ・ 「わからない」とする回答が約7割である一方、「よい、適当」の割合が比較的高い。

市全体

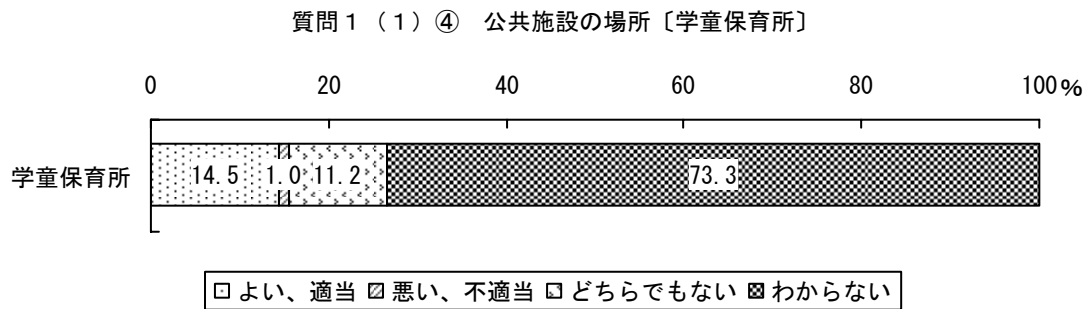

- ・ 回答者の居住エリア別に比較すると、「わからない」を除き、上福岡エリア、大井エリアともに「よい、適当」が最も多い。

上福岡エリア

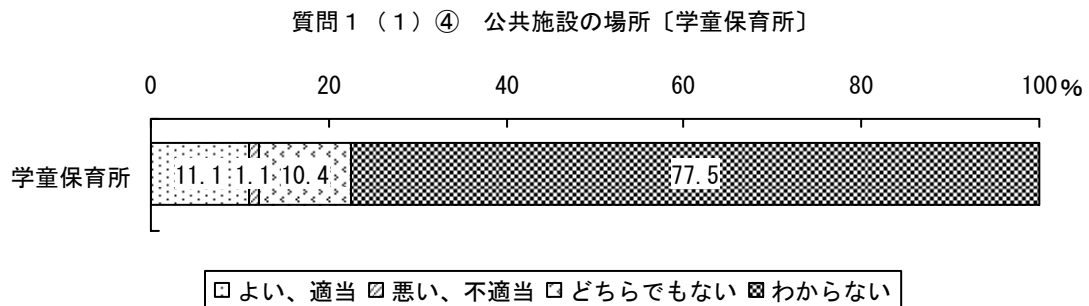

大井エリア

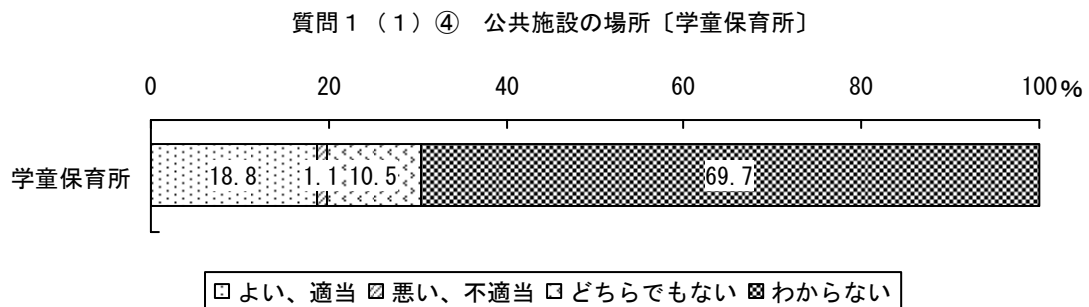

○児童館

- ・ 「わからない」とする回答が約8割である一方、「よい、適当」の割合が比較的高い。

市全体

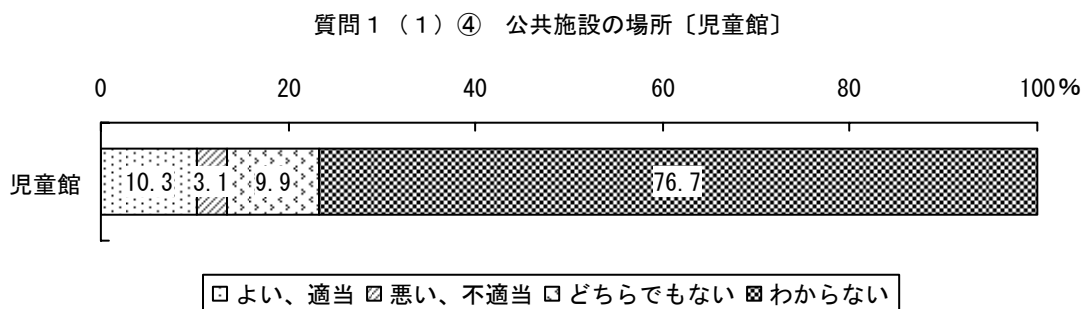

- ・ 回答者の居住エリア別に比較すると、「わからない」を除き、上福岡エリアでは「よい、適当」が最も多いが、大井エリアでは「どちらでもない」が最も多い。

上福岡エリア

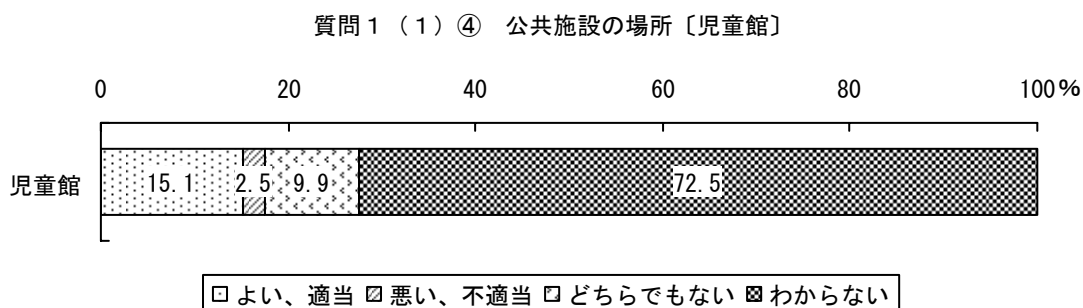

大井エリア

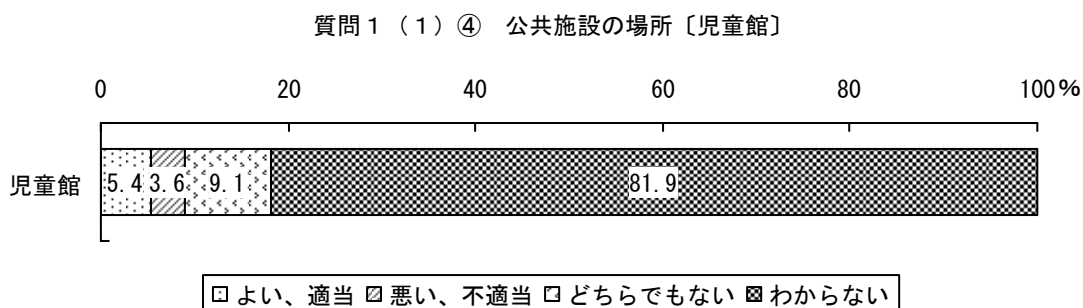

○児童センター

- ・ 「わからない」とする回答が約6割である一方、「よい、適当」の割合が比較的高い。

市全体

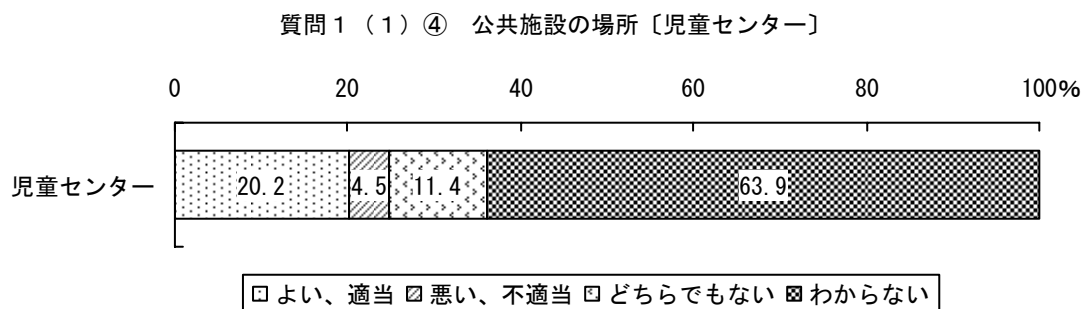

- ・ 回答者の居住エリア別に比較すると、「わからない」を除き、上福岡エリア、大井エリアともに「よい、適当」が最も多い。

上福岡エリア

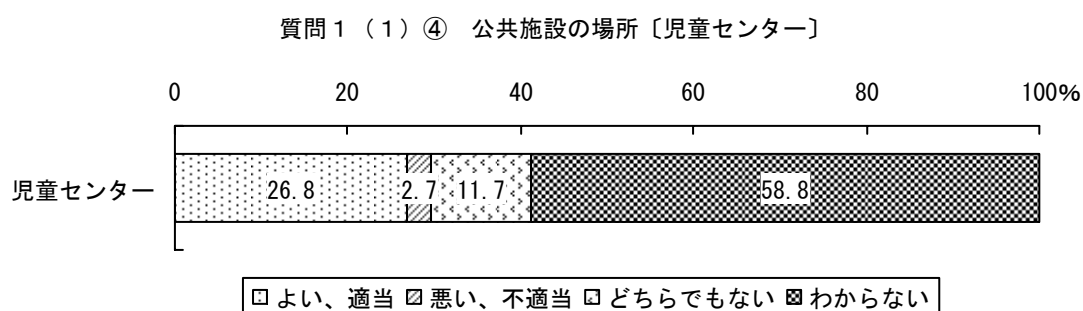

大井エリア

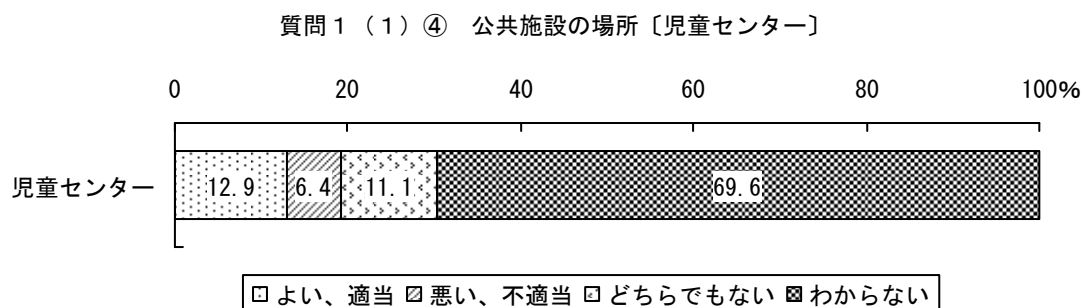

7. 公共施設の規模

○庁舎関係施設

- ・ 全ての施設で「よい、適当」の割合が「悪い、不適當」を上回っている。
- ・ 市役所本庁舎、大井総合支所、出張所の順に「よい、適当」の割合が高い。

市全体

質問 1 (1) ⑤ 公共施設の規模〔庁舎関係施設〕

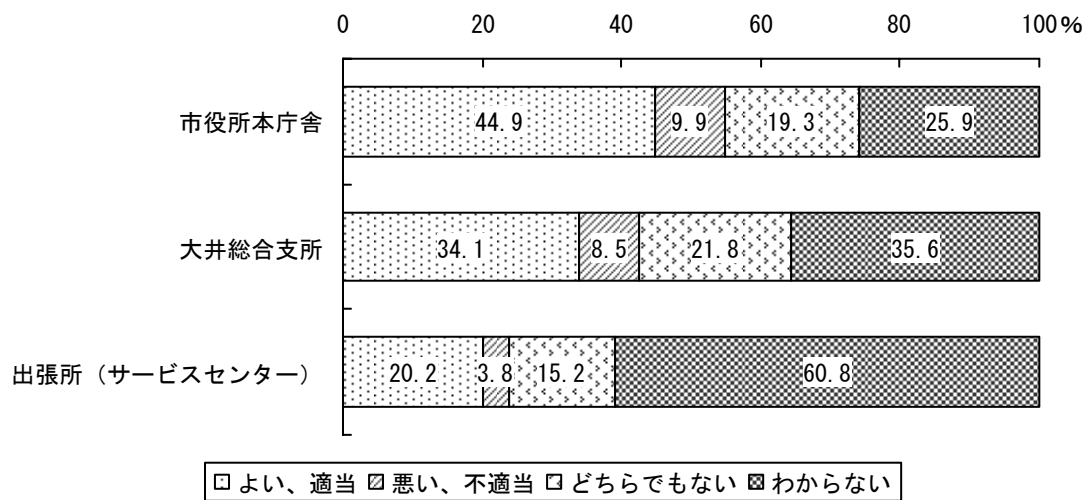

- ・ 回答者の居住エリア別に比較すると、市役所本庁舎は、上福岡エリア、大井エリアともに「よい、適当」が最も多い。
- ・ 大井総合支所は、「わからない」を除くと、上福岡エリア、大井エリアともに「よい、適当」が最も多い。
- ・ 出張所は、「わからない」を除くと、上福岡エリアでは「よい、適当」が最も多いが、大井エリアでは「どちらでもない」が最も多い。

上福岡エリア

質問 1 (1) ⑤ 公共施設の規模〔庁舎関係施設〕

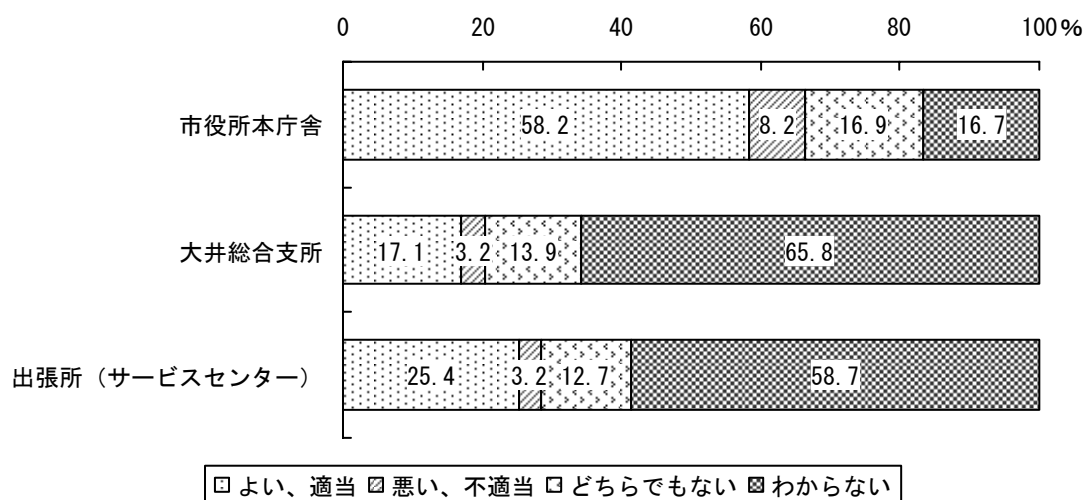

大井エリア

質問 1 (1) ⑤ 公共施設の規模〔庁舎関係施設〕

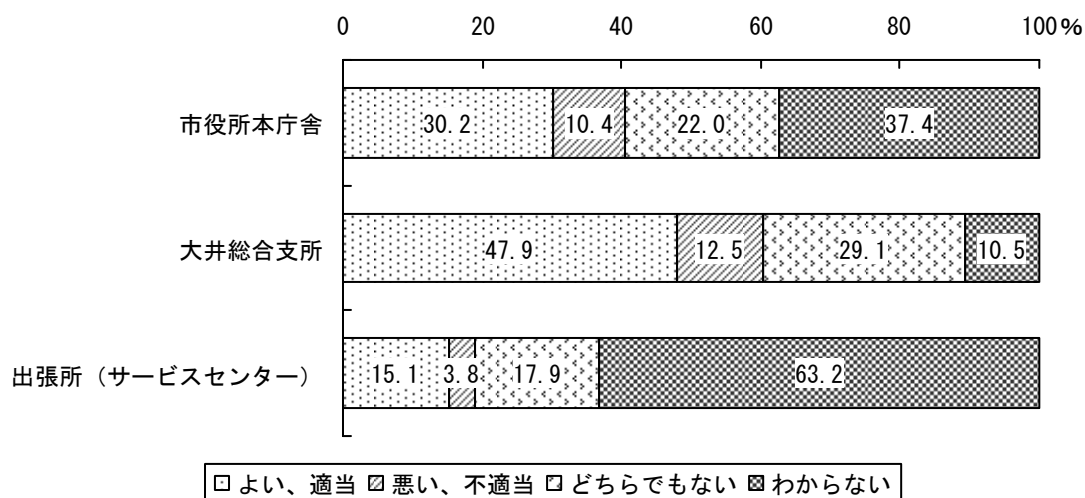

○公民館（分館、分室を除く）

- ・ 全ての施設で「よい、適当」の割合が「悪い、不適當」を上回っている。
- ・ 大井中央公民館、上福岡公民館、上福岡西公民館の順に「よい、適当」の割合が高い。

市全体

質問 1 (1) ⑤ 公共施設の規模【公民館(分館、分室を除く)】

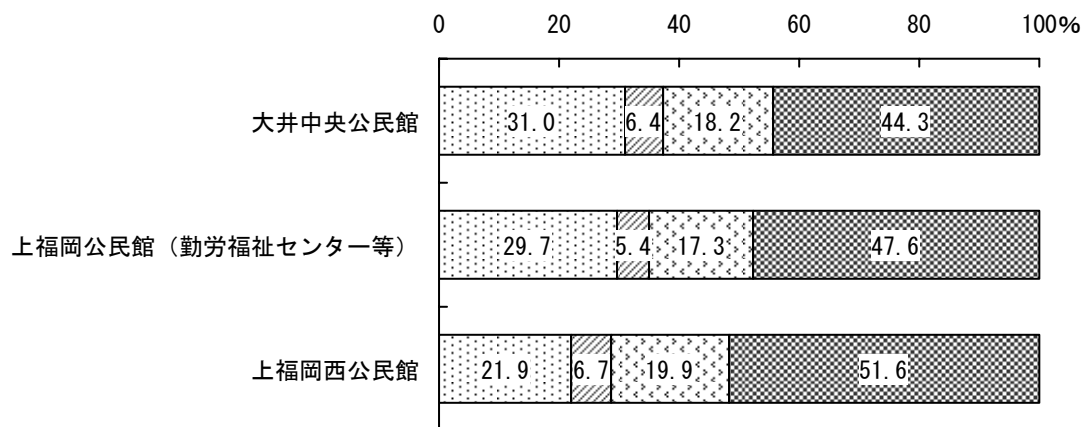

□ よい、適当 □ 悪い、不適當 □ どちらでもない □ わからない

- ・ 回答者の居住エリア別に比較すると、大井中央公民館は、「わからない」を除くと、上福岡エリア、大井エリアともに「よい、適当」が最も多い。
- ・ 上福岡公民館は、「わからない」を除くと、上福岡エリアでは「よい、適当」が最も多いが、大井エリアでは「どちらでもない」が最も多い。
- ・ 上福岡西公民館は、「わからない」を除くと、上福岡エリアでは「よい、適当」が最も多いが、大井エリアでは「どちらでもない」が最も多い。

上福岡エリア

質問1 (1) ⑤ 公共施設の規模【公民館(分館、分室を除く)】

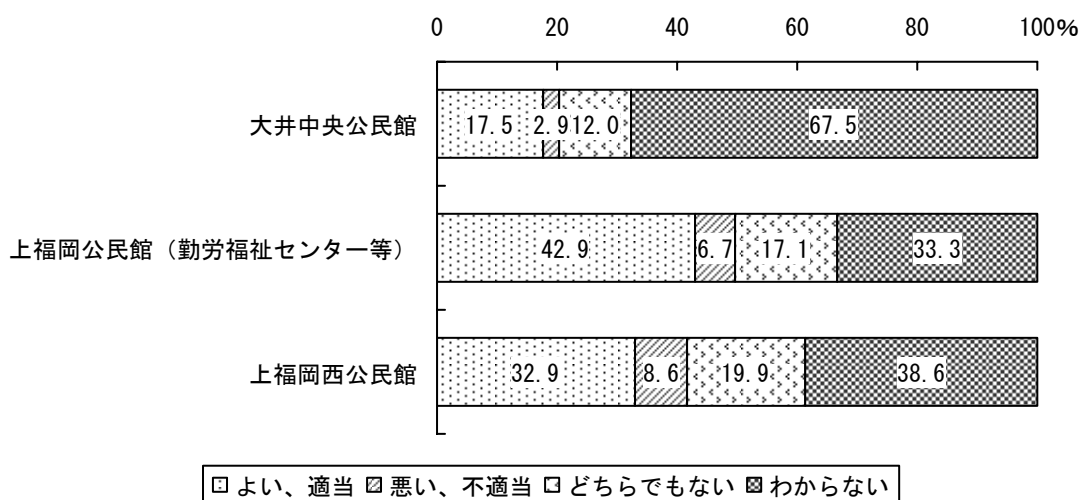

大井エリア

質問1 (1) ⑤ 公共施設の規模【公民館(分館、分室を除く)】

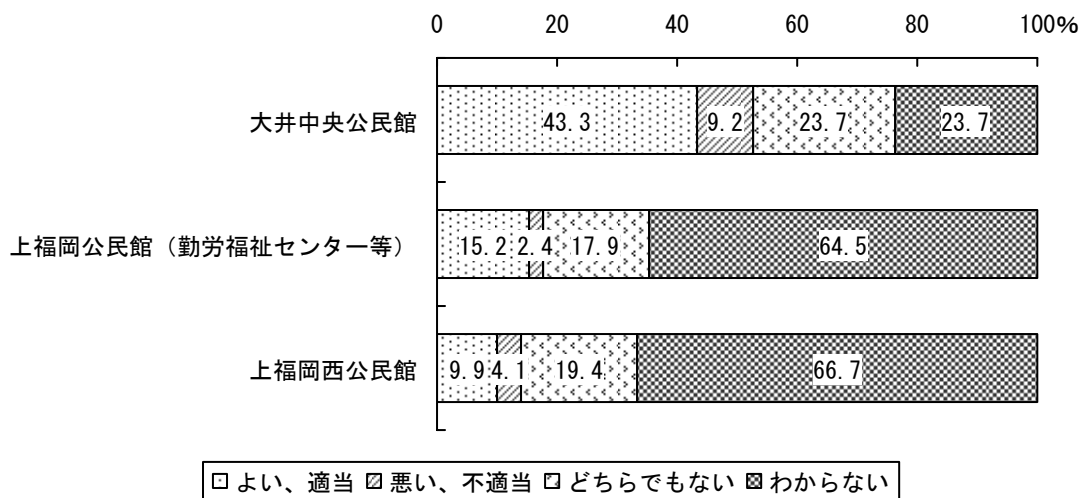

○公民館分館、分室

- ・ 「わからない」とする回答が半数以上である一方、「よい、適当」の割合が「悪い、不
適当」を上回っている。

市全体

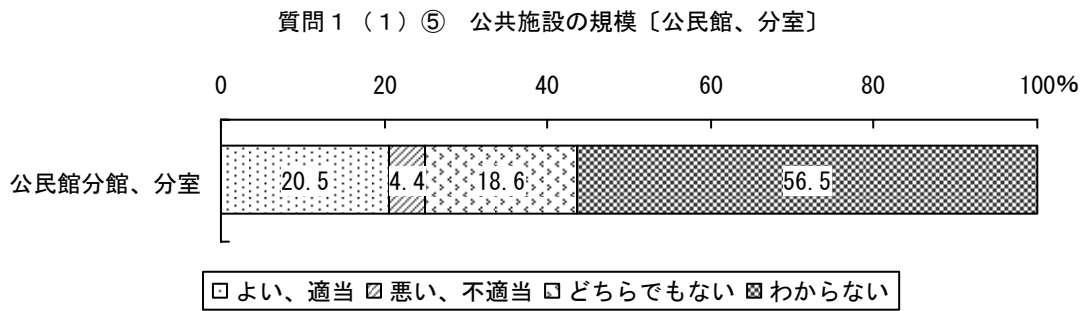

- ・ 回答者の居住エリア別に比較すると、「わからない」を除き、公民館分館、分室は上福
岡エリアでは「どちらでもない」が最も多いが、大井エリアでは「よい、適当」が最も
多い。

上福岡エリア

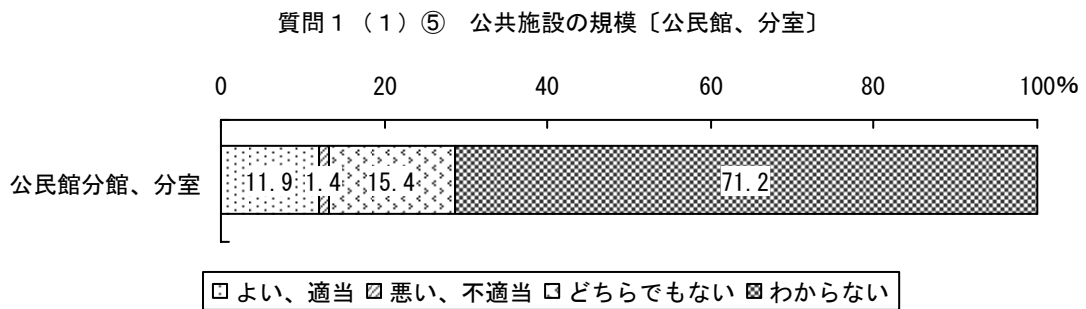

大井エリア

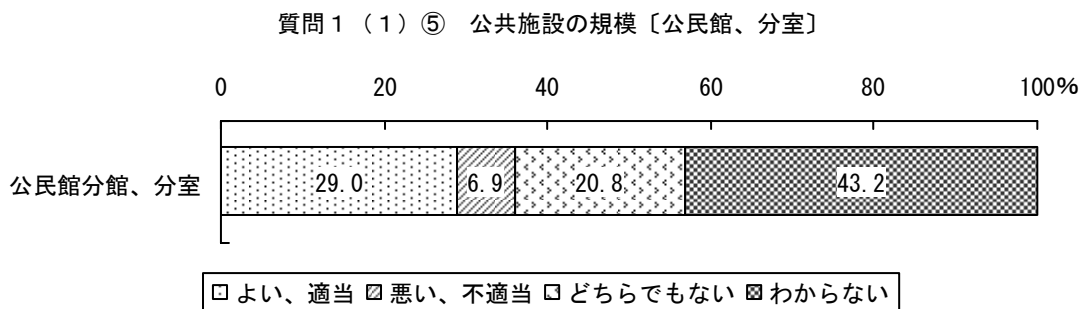

○各種センター・ホール等

- ・ 「わからない」とする回答が半数である一方、「よい、適当」の割合が「悪い、不適當」を上回っている。

市全体

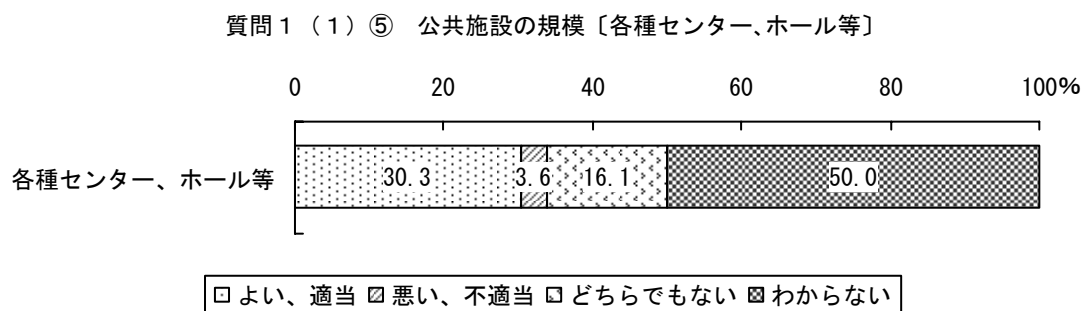

- ・ 回答者の居住エリア別に比較すると、「わからない」を除き、上福岡エリア、大井エリアともに「よい、適当」が最も多い。

上福岡エリア

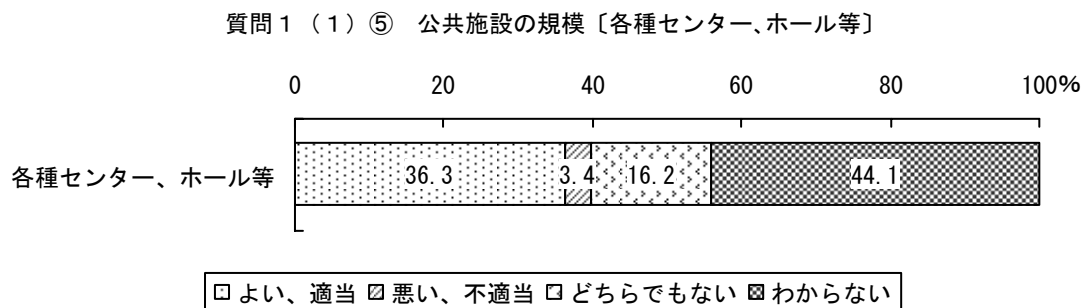

大井エリア

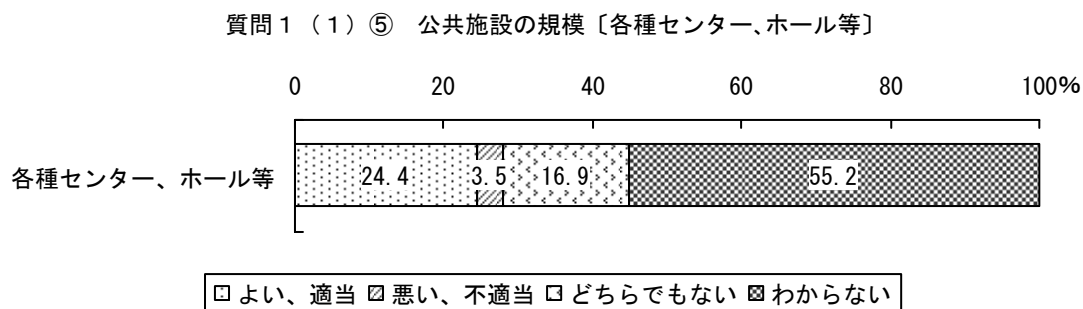

○体育館

- ・ 「わからない」とする回答が約7割である一方、全ての施設で「よい、適当」の割合が「悪い、不適當」を上回っている。
- ・ 大井総合体育館、上野台体育館、駒林体育館の順に「よい、適当」の割合が高い。

市全体

質問1(1)⑤ 公共施設の規模〔体育館〕

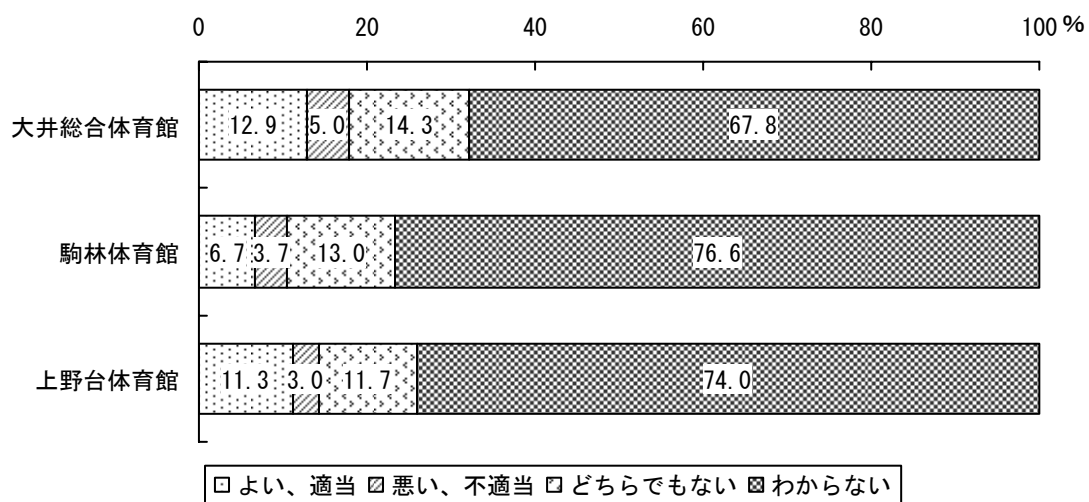

- ・ 回答者の居住エリア別に比較すると、大井総合体育館は、「わからない」を除くと、上福岡エリアでは「どちらでもない」が最も多いが、大井エリアでは「よい、適当」が最も多い。
- ・ 駒林体育館は、「わからない」を除くと、上福岡エリア、大井エリアともに「どちらでもない」が最も多い。
- ・ 上野台体育館は「わからない」を除くと、上福岡エリアでは「よい、適当」が最も多いが、大井エリアでは「どちらでもない」が最も多い。

上福岡エリア

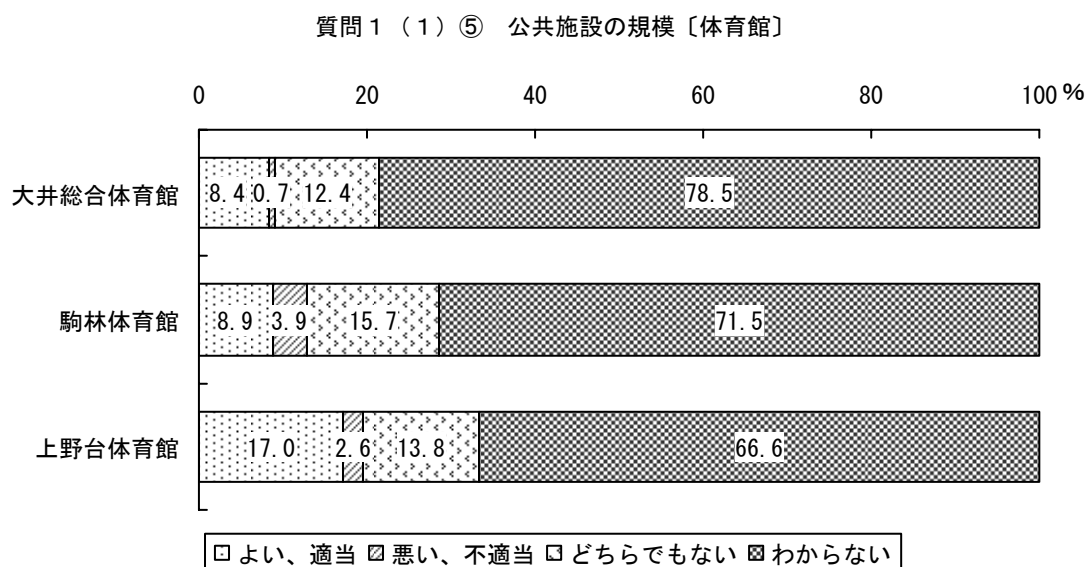

大井エリア

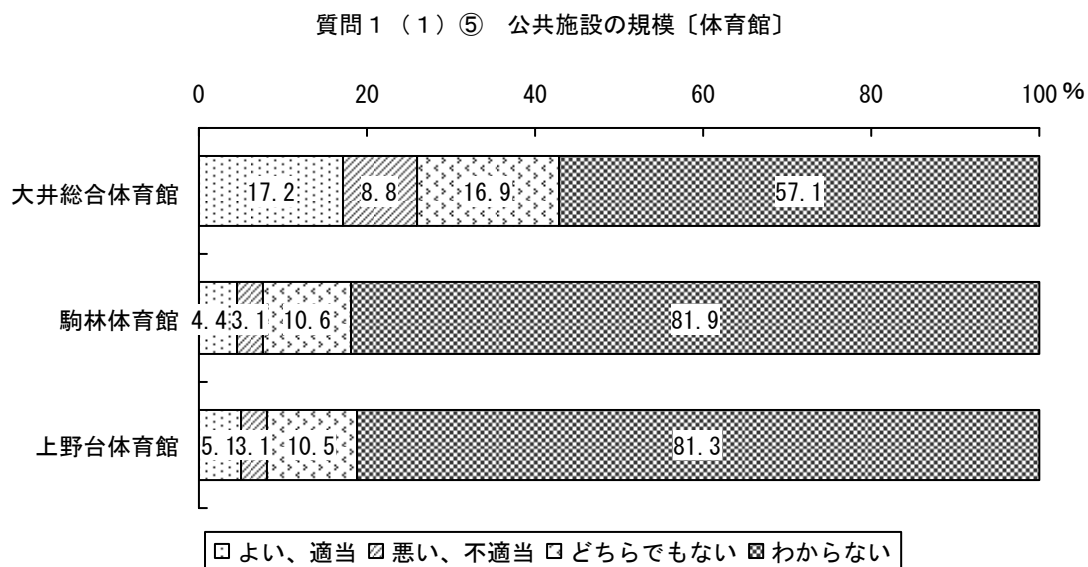

○図書館

- ・ 上福岡図書館、大井図書館ともに「よい、適当」の割合が「悪い、不適當」を上回っている。特に上福岡図書館は約4割が「よい、適当」としている。

市全体

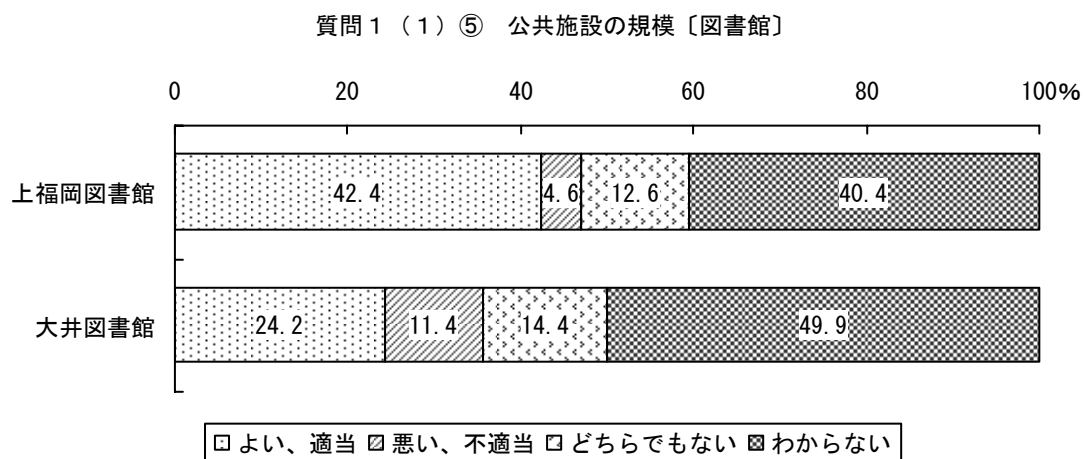

- ・ 回答者の居住エリア別に比較すると、上福岡図書館は、「わからない」を除くと、上福岡エリア、大井エリアともに「よい、適当」が最も多い。
- ・ 大井図書館は、「わからない」を除くと、上福岡エリア、大井エリアともに「よい、適当」が最も多い。

上福岡エリア

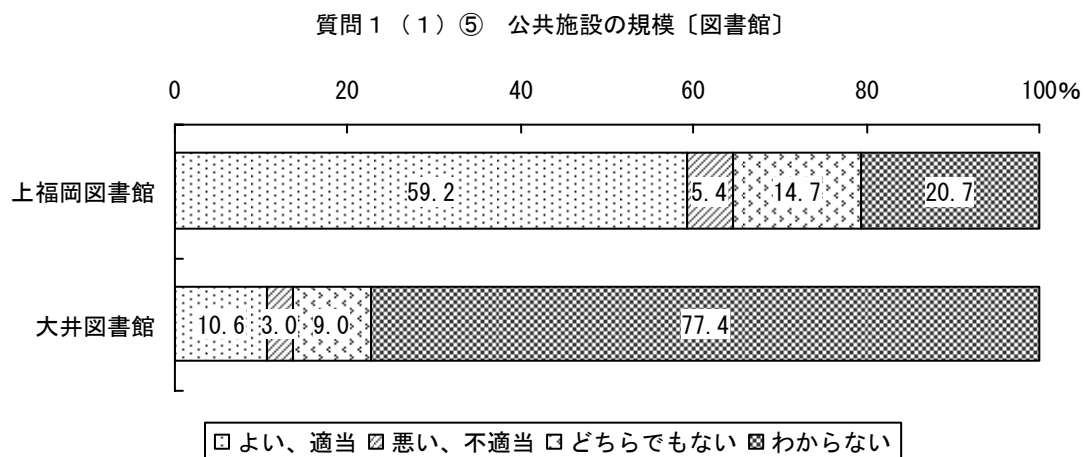

大井エリア

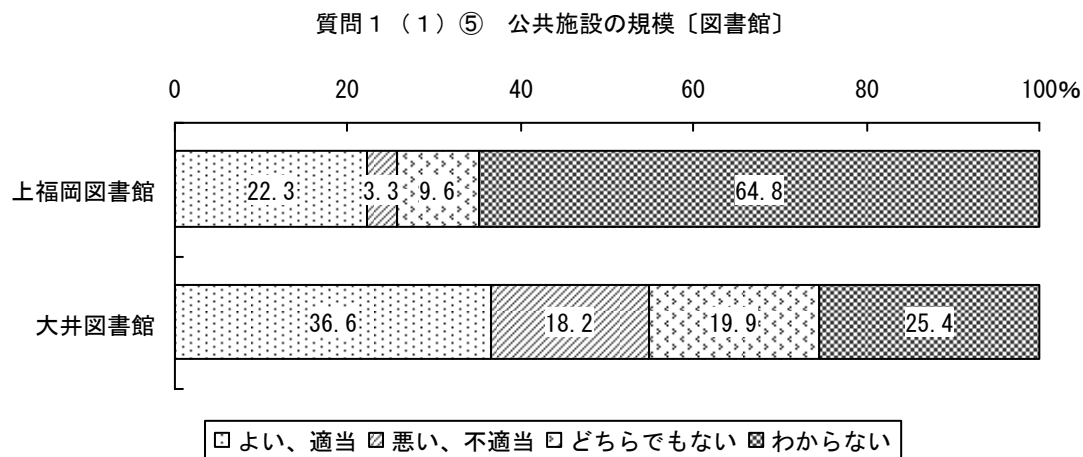

○資料館施設

- ・ 「わからない」とする回答が約7割である一方、上福岡歴史民俗資料館、大井郷土資料館ともに「よい、適当」の割合が「悪い、不適當」を上回っている。

市全体

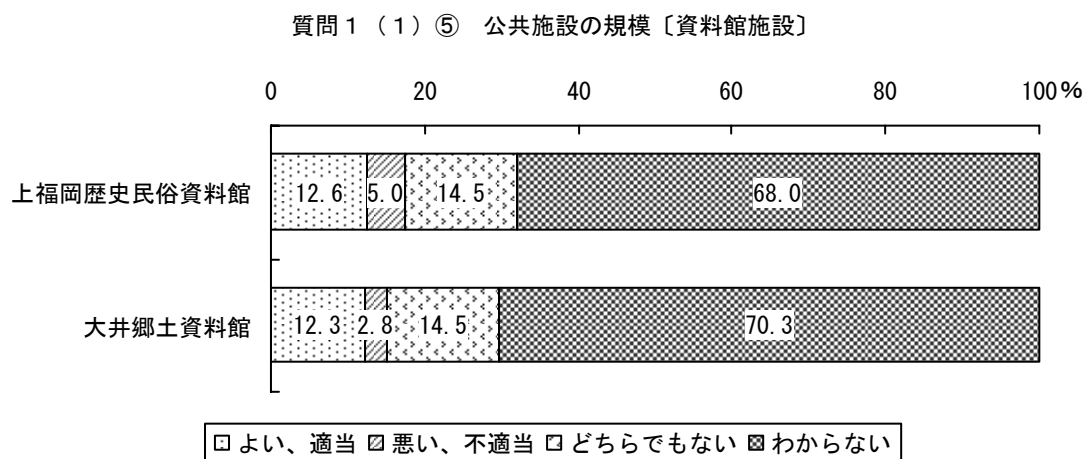

- ・ 回答者の居住エリア別に比較すると、上福岡歴史民俗資料館は、「わからない」を除くと、上福岡エリアでは「よい、適当」と「どちらでもない」が同数で最も多いが、大井エリアでは「どちらでもない」が最も多い。
- ・ 大井郷土資料館は、「わからない」を除くと、上福岡エリアでは「どちらでもない」が最も多いが、大井エリアでは「よい、適当」が最も多い。

上福岡エリア

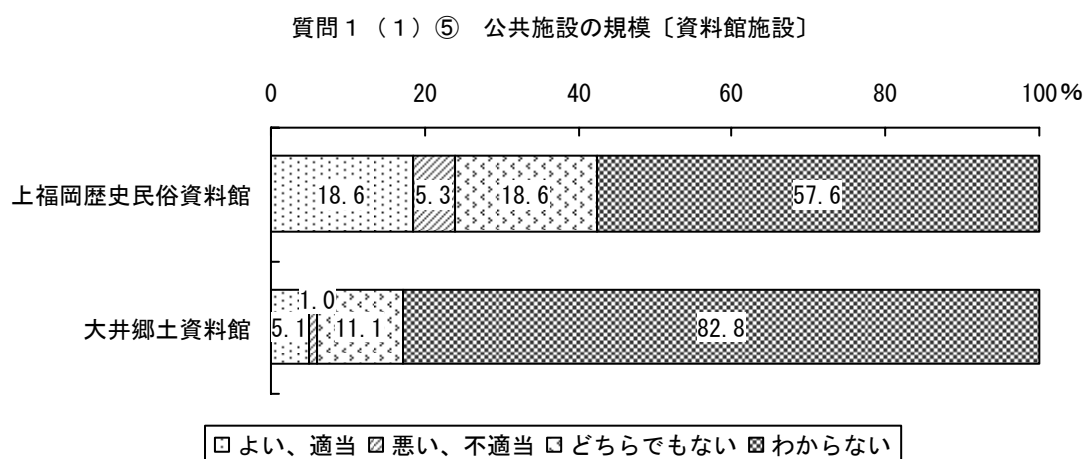

大井エリア

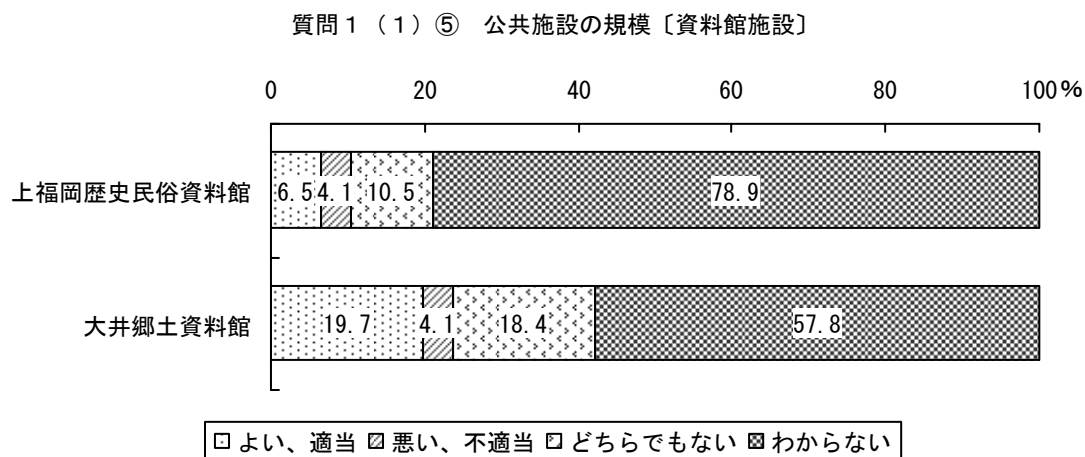

○保健センター

- ・ 上福岡保健センター、大井保健センターともに「よい、適当」の割合が「悪い、不適當」を上回っているが、大井保健センターではその割合がやや拮抗している。

市全体

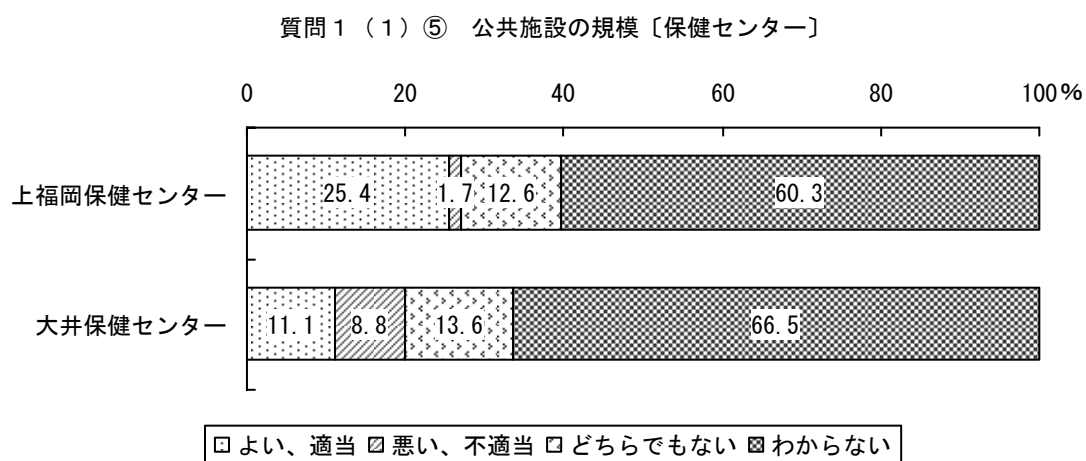

- ・ 回答者の居住エリア別に比較すると、上福岡歴史民俗資料館は、「わからない」を除くと、上福岡エリア、大井エリアともに「よい、適当」が最も多い。
- ・ 大井郷土資料館は、「わからない」を除くと、上福岡エリア、大井エリアともに「どちらでもない」が最も多い。

上福岡エリア

質問 1 (1) ⑤ 公共施設の規模 [保健センター]

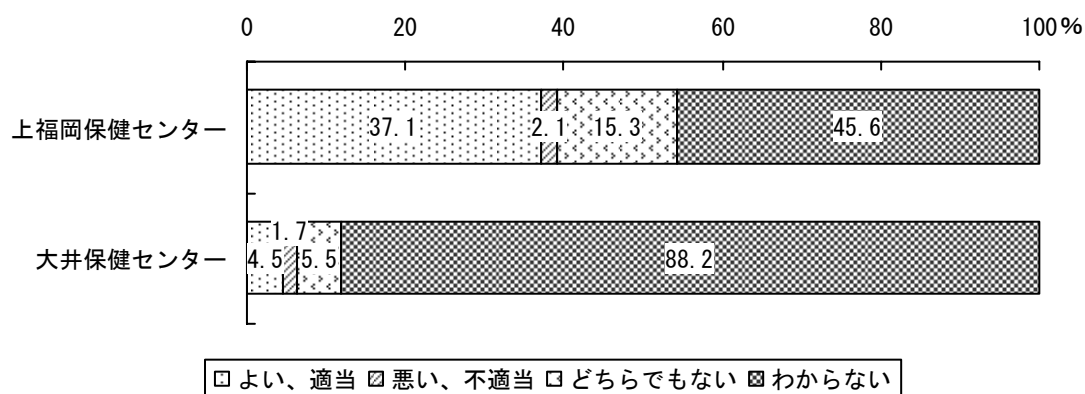

大井エリア

質問 1 (1) ⑤ 公共施設の規模 [保健センター]

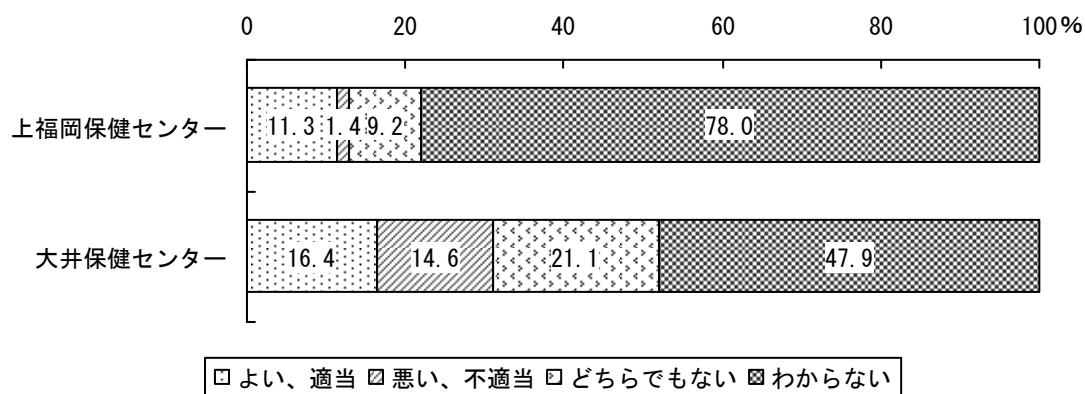

○老人福祉センター

- ・ おおい老人福祉センター、おおい老人福祉センター太陽の家ともに「よい、適当」の割合が「悪い、不適當」を上回っている。一方で8割超が「わからない」と回答している。

市全体

質問1 (1) ⑤ 公共施設の規模〔老人福祉センター〕

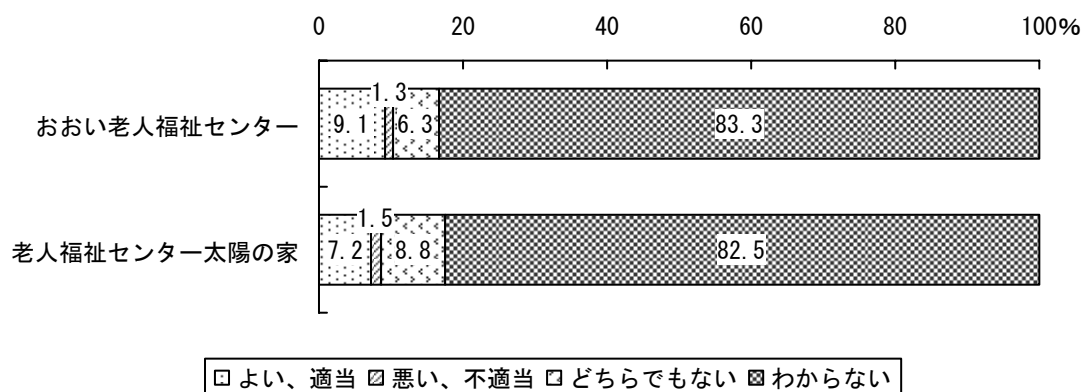

- ・ 回答者の居住エリア別に比較すると、おおい老人福祉センターは、「わからない」を除くと、上福岡エリアでは「どちらでもない」が最も多いが、大井エリアでは「よい、適当」が最も多い。
- ・ 老人福祉センター太陽の家は、「わからない」を除くと、上福岡エリアでは「よい、適当」が最も多いが、大井エリアでは「どちらでもない」が最も多い。

上福岡エリア

質問1 (1) ⑤ 公共施設の規模 [老人福祉センター]

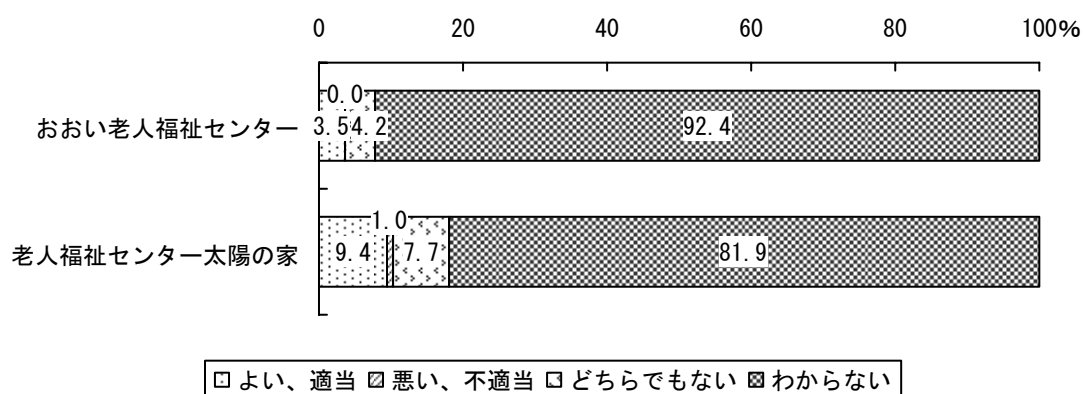

大井エリア

質問1 (1) ⑤ 公共施設の規模 [老人福祉センター]

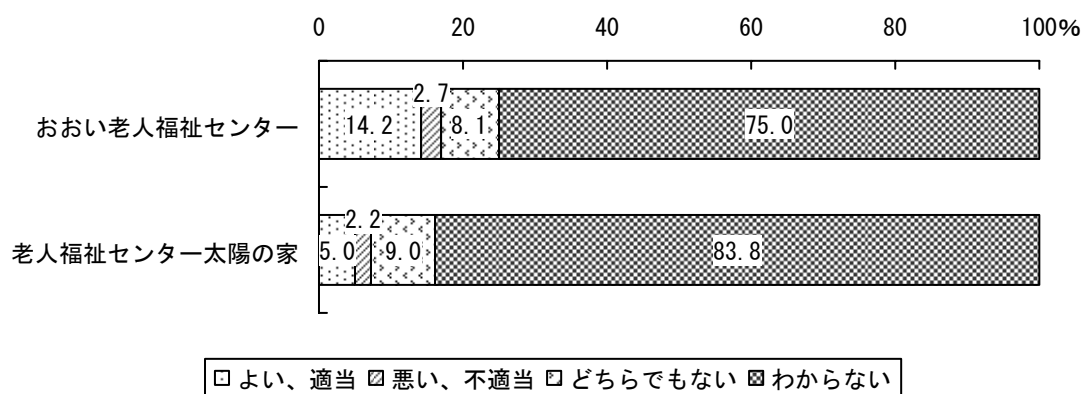

○保育所

- ・ 「よい、適当」の割合が「悪い、不適當」を上回っている。一方で7割超が「わからない」と回答している。

市全体

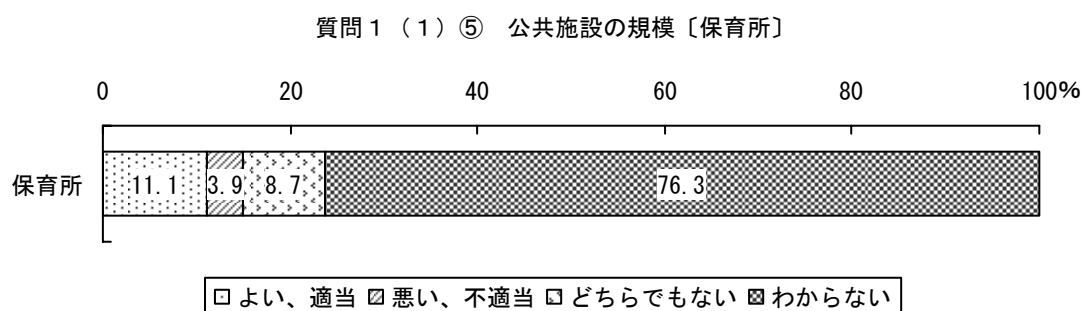

- ・ 回答者の居住エリア別に比較すると、「わからない」を除き、上福岡エリア、大井エリアともに「よい、適当」が最も多い。

上福岡エリア

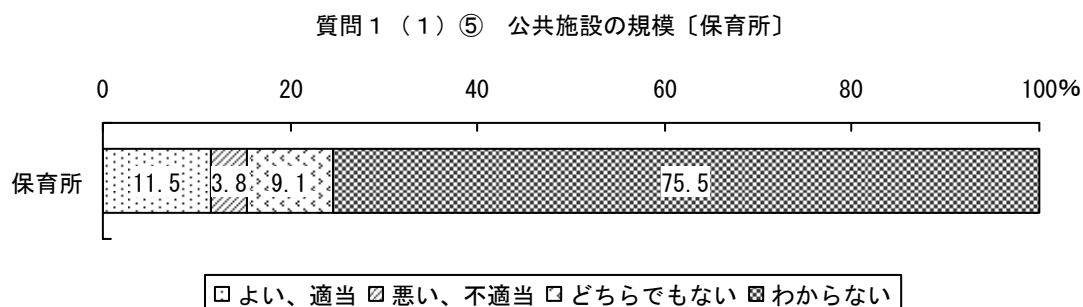

大井エリア

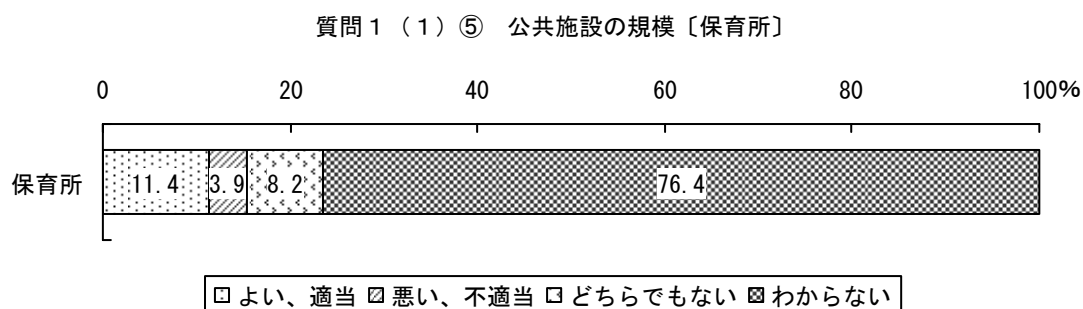

○学童保育所

- ・ 「よい、適当」の割合が「悪い、不適當」を上回っている。一方で8割超が「わからない」と回答している。

市全体

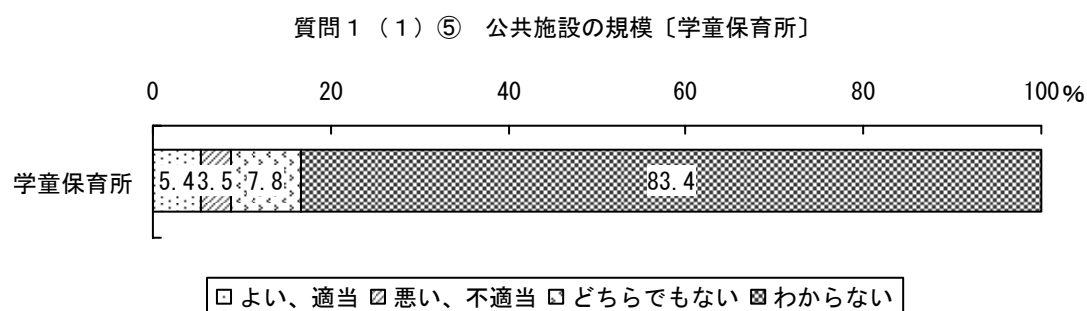

- ・ 回答者の居住エリア別に比較すると、「わからない」を除き、上福岡エリア、大井エリアともに「どちらでもない」が最も多い。

上福岡エリア

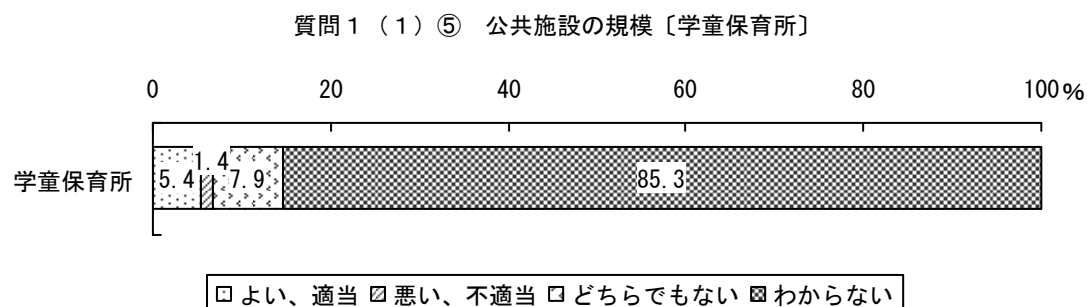

大井エリア

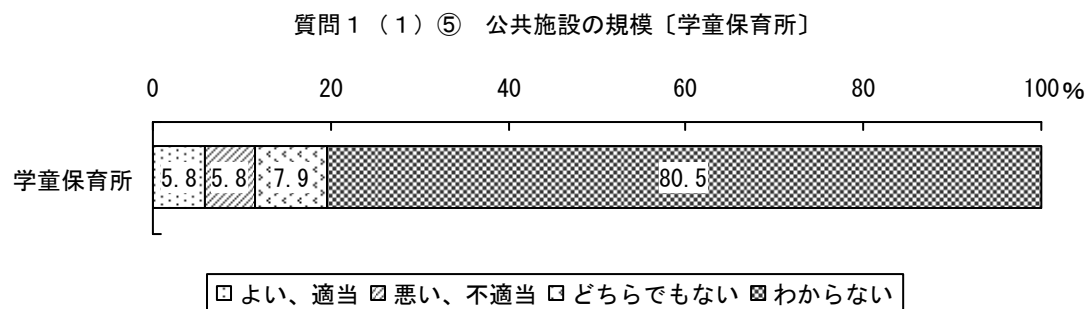

○児童館

- ・ 「よい、適当」の割合が「悪い、不適當」を上回っているが、やや拮抗状態にある。一方で8割超が「わからない」と回答している。

市全体

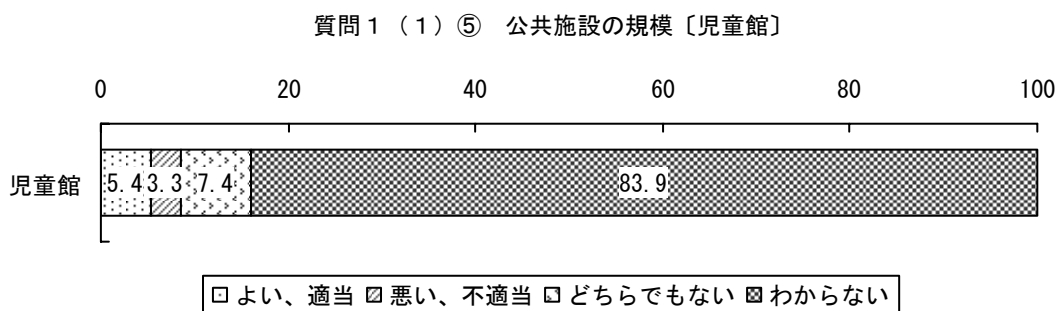

- ・ 回答者の居住エリア別に比較すると、「わからない」を除き、上福岡エリアでは「よい、適当」が最も多いが、大井エリアでは「どちらでもない」が最も多い。

上福岡エリア

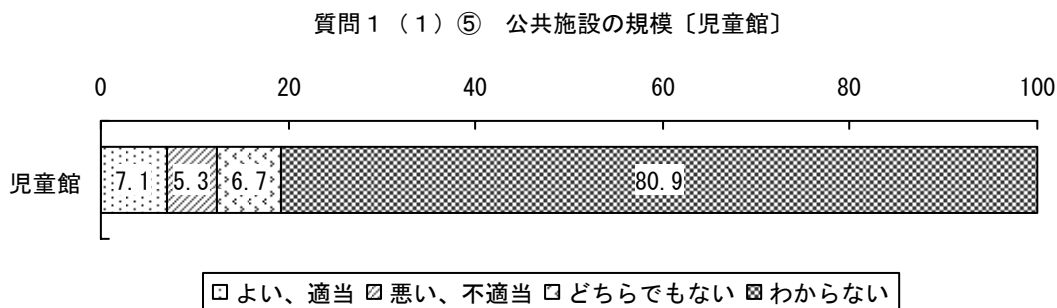

大井エリア

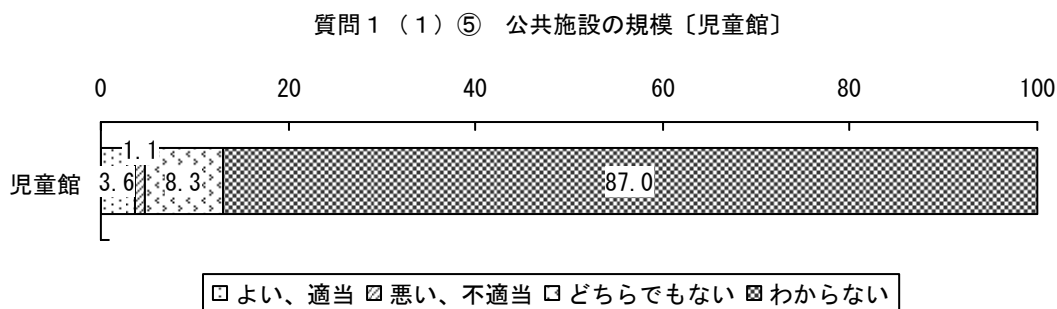

○児童センター

- ・ 「よい、適当」の割合が「悪い、不適當」を上回っている。一方で7割超が「わからない」と回答している。

市全体

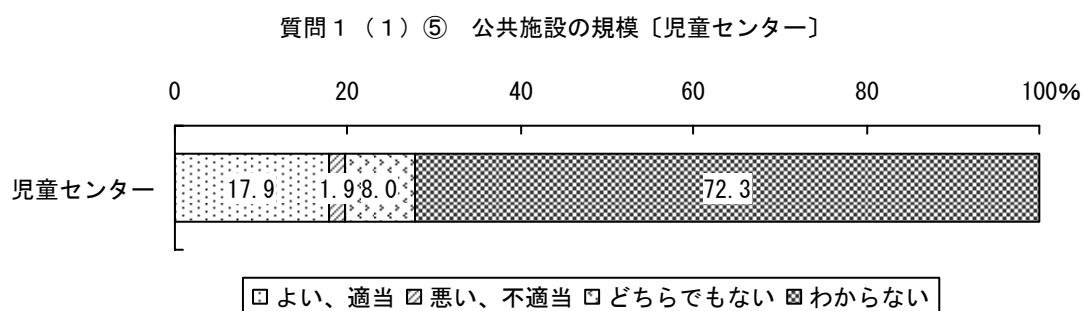

- ・ 回答者の居住エリア別に比較すると、「わからない」を除き、上福岡エリア、大井エリアともに「よい、適当」が最も多い。

上福岡エリア

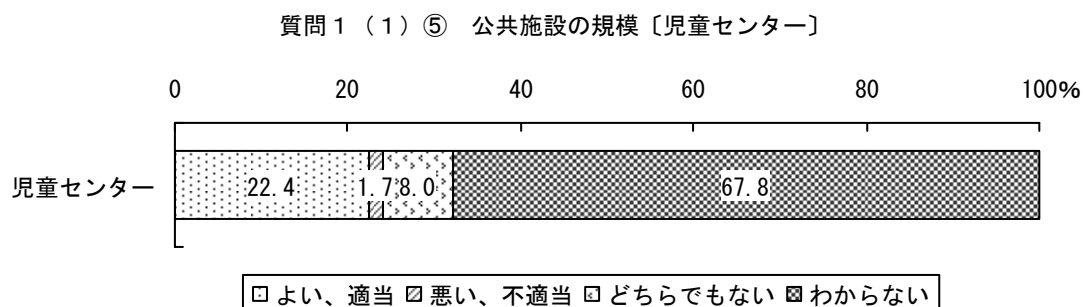

大井エリア

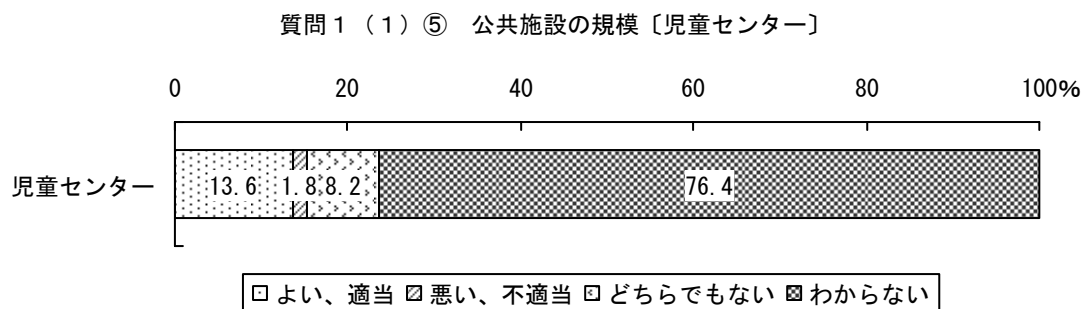

8. 公共施設に対する印象

○庁舎関係施設

- ・ 市役所本庁舎、大井総合支所では「古い」の割合が最も高く、ともに3割を超える。出張所では「新しい」の割合が最も高い。

市全体

質問1(1)⑥ 公共施設に対する印象(複数回答) [庁舎関係施設]

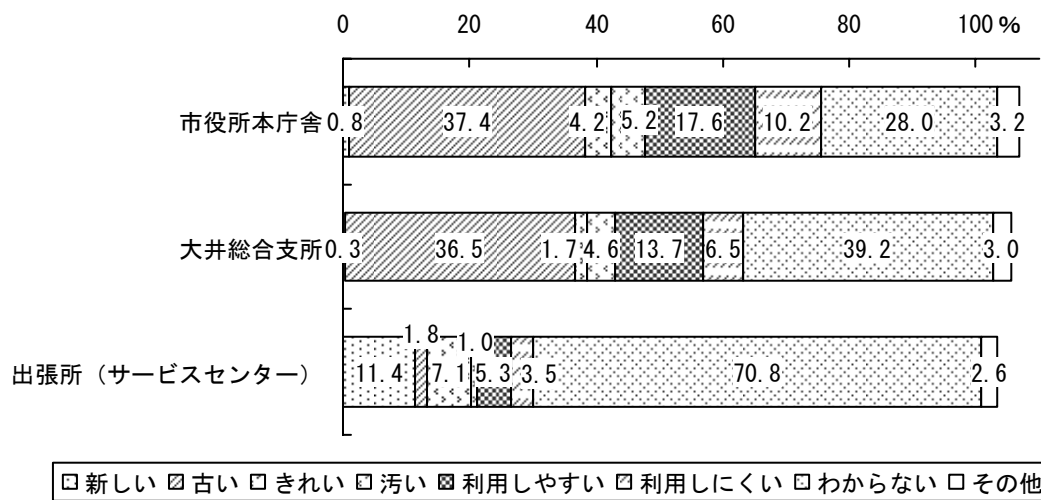

- ・ 回答者の居住エリア別に比較すると、市役所本庁舎は「わからない」を除くと、上福岡エリア、大井エリアともに「古い」が最も多い。
- ・ 大井総合支所は、「わからない」を除くと、上福岡エリア、大井エリアともに「古い」が最も多い。
- ・ 出張所は、「わからない」を除くと、上福岡エリア、大井エリアともに「新しい」が最も多い。

上福岡エリア

質問 1 (1) ⑥ 公共施設に対する印象（複数回答）〔庁舎関係施設〕

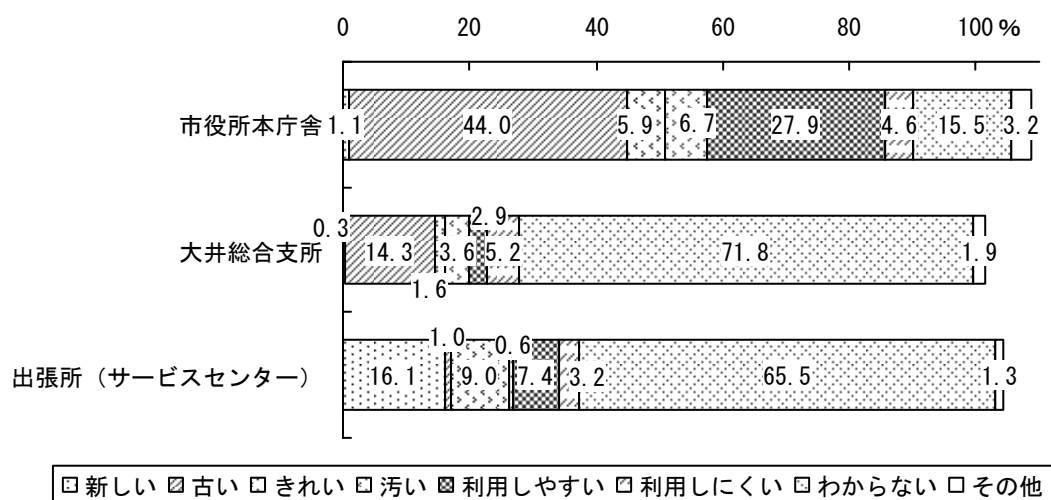

大井エリア

質問 1 (1) ⑥ 公共施設に対する印象（複数回答）〔庁舎関係施設〕

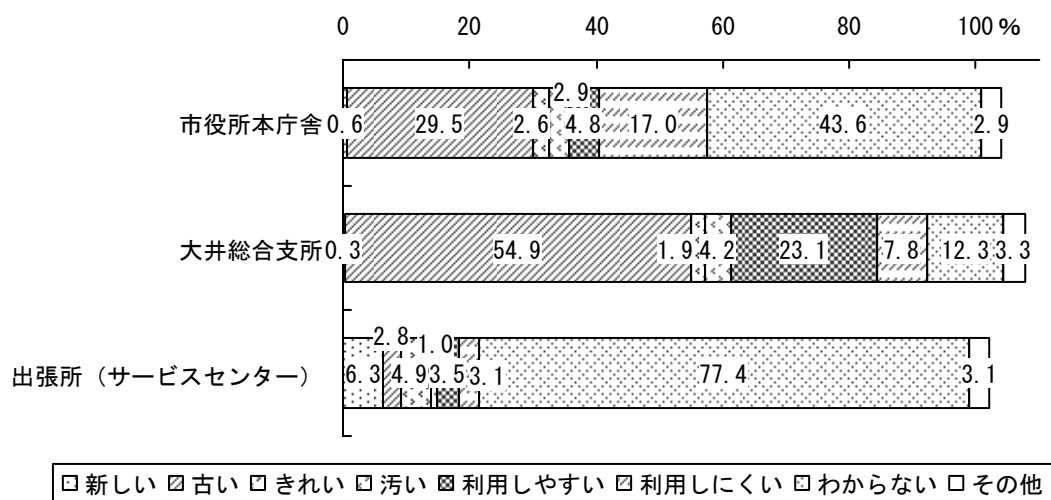

○公民館（分館、分室を除く）

- ・ 「わからない」を除くと、全ての施設で「古い」の割合が最も高い。

市全体

質問 1 (1) ⑥ 公共施設に対する印象（複数回答）〔公民館（分館、分室を除く）〕

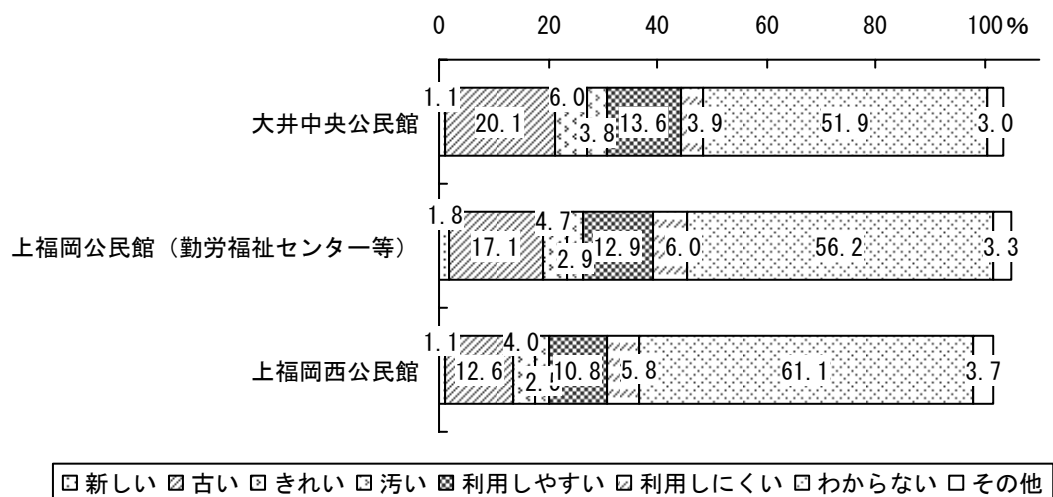

- ・ 回答者の居住エリア別に比較すると、大井中央公民館は、「わからない」を除くと、上福岡エリア、大井エリアともに「古い」が最も多いが、大井エリアでのみ「利用しやすい」が多いのも目立った。
- ・ 上福岡公民館は、「わからない」を除くと、上福岡エリア、大井エリアともに「古い」が最も多いが、上福岡エリアでのみ「利用しやすい」が多いのも目立った。
- ・ 上福岡西公民館は、「わからない」を除くと、上福岡エリア、大井エリアともに「古い」が最も多いが、上福岡エリアでのみ「利用しやすい」が多いのも目立った。

上福岡エリア

質問1(1)⑥ 公共施設に対する印象(複数回答) [公民館(分館、分室を除く)]

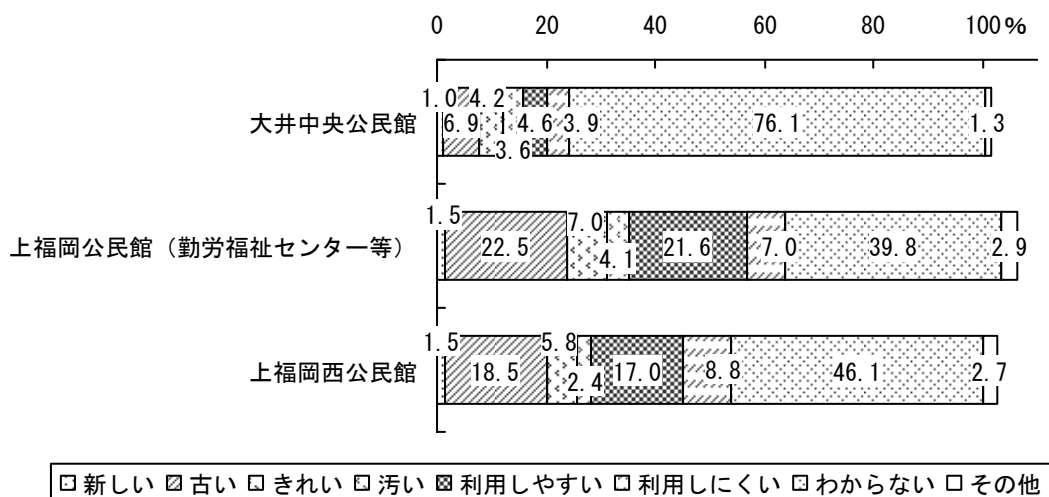

□ 新しい □ 古い □ きれい □ 汚い □ 利用しやすい □ 利用しにくい □ わからない □ その他

大井エリア

質問1(1)⑥ 公共施設に対する印象(複数回答) [公民館(分館、分室を除く)]

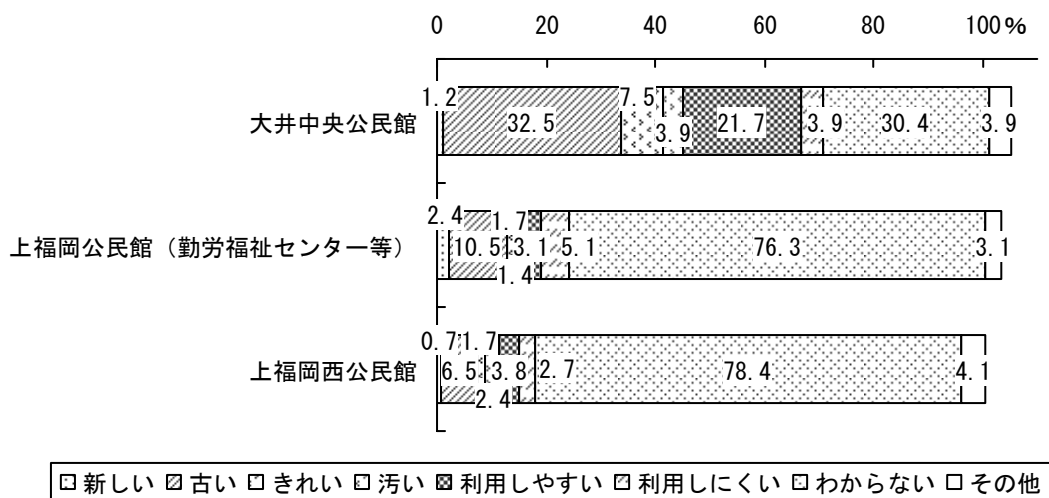

□ 新しい □ 古い □ きれい □ 汚い □ 利用しやすい □ 利用しにくい □ わからない □ その他

○公民館分館、分室

- ・ 「わからない」を除くと、「古い」の割合が比較的高い。

市全体

質問 1 (1) ⑥ 公共施設に対する印象 (複数回答) [公民館、分室]

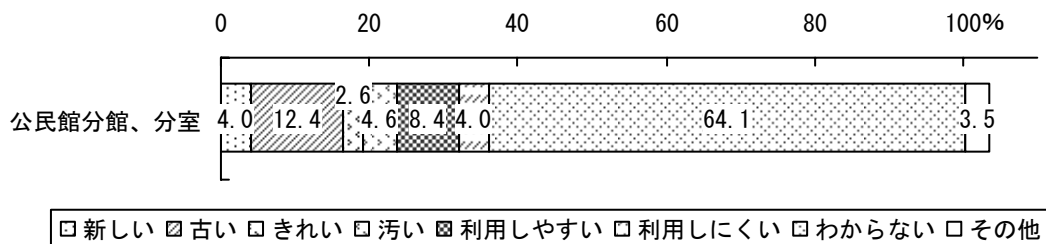

- ・ 回答者の居住エリア別に比較すると、「わからない」を除き、上福岡エリアでは「古い」と「利用しにくい」が同数で最も多い。一方で「利用しやすい」も僅差でその次に多い。大井エリアでは「古い」が最も多い。

上福岡エリア

質問 1 (1) ⑥ 公共施設に対する印象 (複数回答) [公民館、分室]

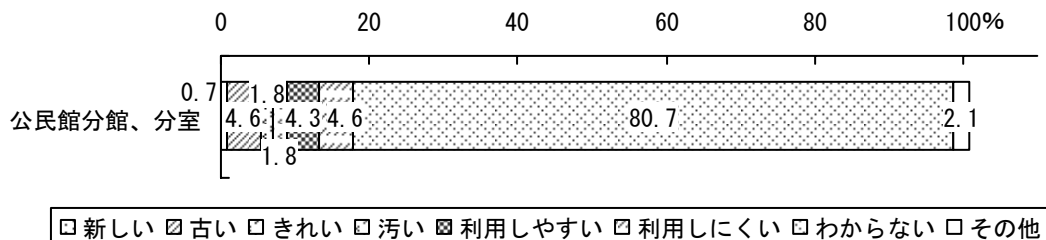

大井エリア

質問 1 (1) ⑥ 公共施設に対する印象 (複数回答) [公民館、分室]

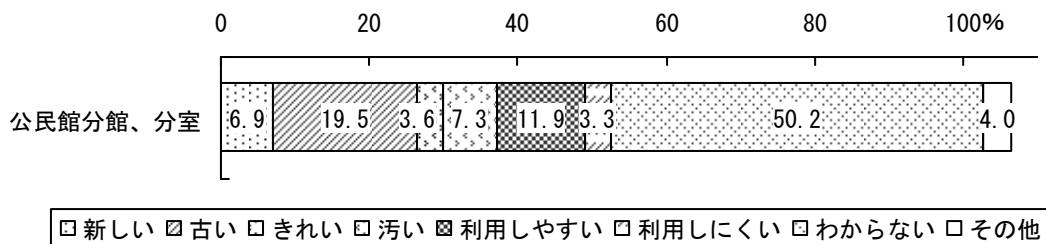

○各種センター・ホール等

- ・ 「わからない」以外では「新しい」及び「きれい」の割合が最も高い。

市全体

質問 1 (1) ⑥ 公共施設に対する印象（複数回答）〔各種センター、ホール等〕

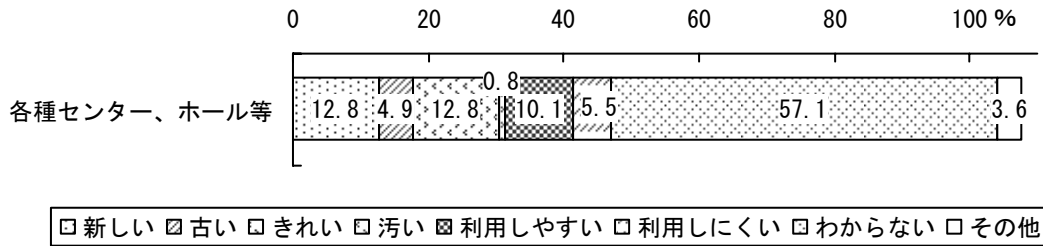

- ・ 回答者の居住エリア別に比較すると、「わからない」を除き、上福岡エリアでは「新しい」と「きれい」が同数で最も多い。大井エリアでは「利用しやすい」が最も多い。

上福岡エリア

質問 1 (1) ⑥ 公共施設に対する印象（複数回答）〔各種センター、ホール等〕

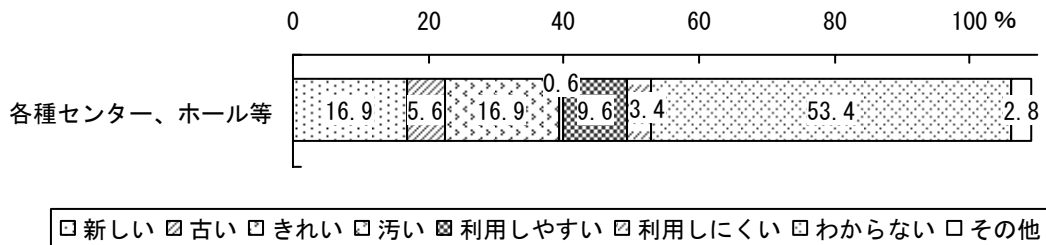

大井エリア

質問 1 (1) ⑥ 公共施設に対する印象（複数回答）〔各種センター、ホール等〕

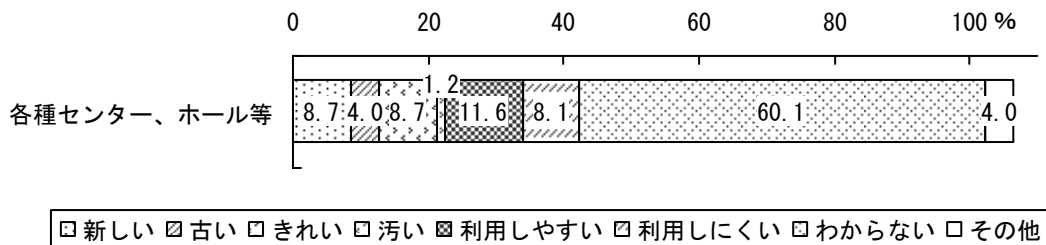

○体育館

- ・ 「わからない」を除くと、全ての施設で「古い」の割合が最も高い。

市全体

質問 1 (1) ⑥ 公共施設に対する印象 (複数回答) [体育館]

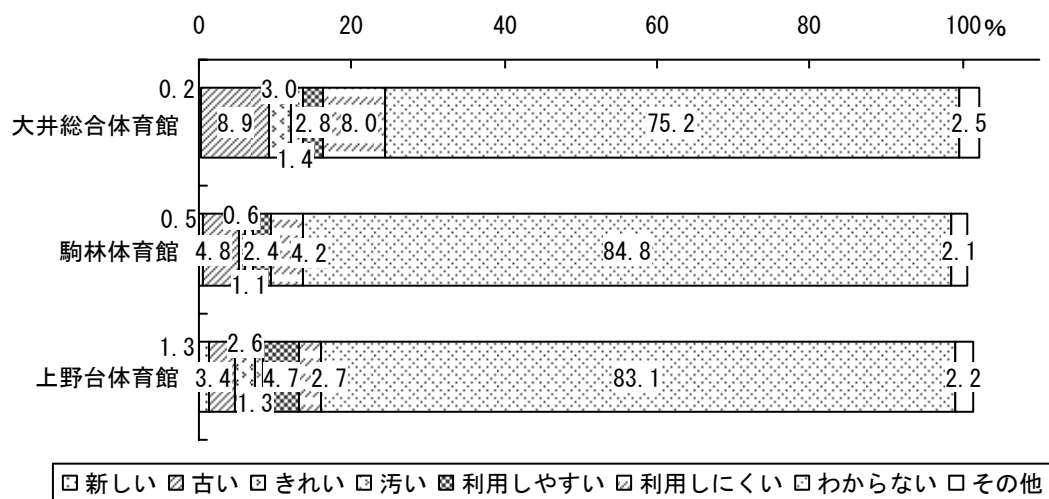

- ・ 回答者の居住エリア別に比較すると、大井総合体育館は、「わからない」を除くと、上福岡エリアでは「古い」が最も多く、大井エリアでは「古い」と「利用しにくい」が同数で最も多い。
- ・ 駒林体育館は、「わからない」を除くと、上福岡エリアでは「古い」が最も多く、大井エリアでは「利用しにくい」が最も多い。
- ・ 上野台体育館は、「わからない」を除くと、上福岡エリアでは「利用しやすい」が最も多く、大井エリアでは「利用しにくい」が最も多い。

上福岡エリア

質問 1 (1) ⑥ 公共施設に対する印象 (複数回答) [体育館]

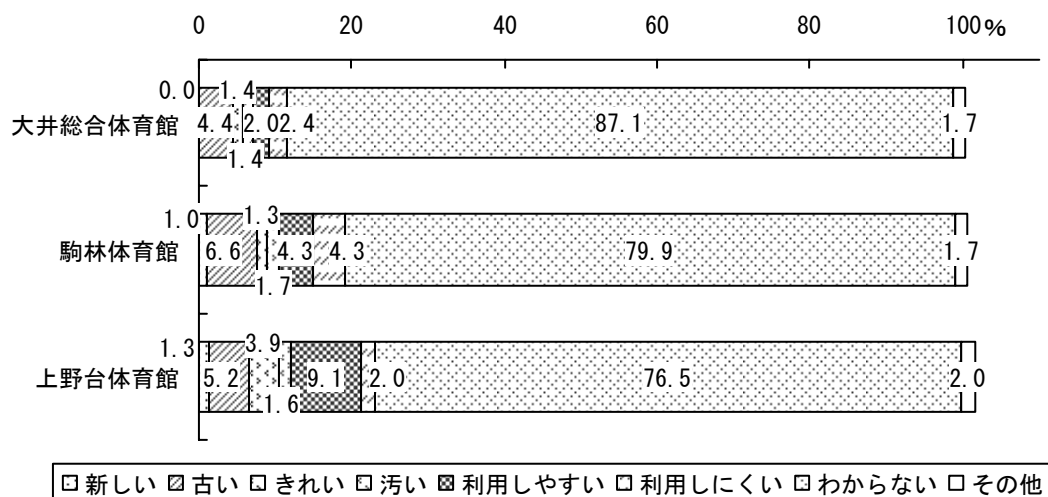

大井エリア

質問 1 (1) ⑥ 公共施設に対する印象 (複数回答) [体育館]

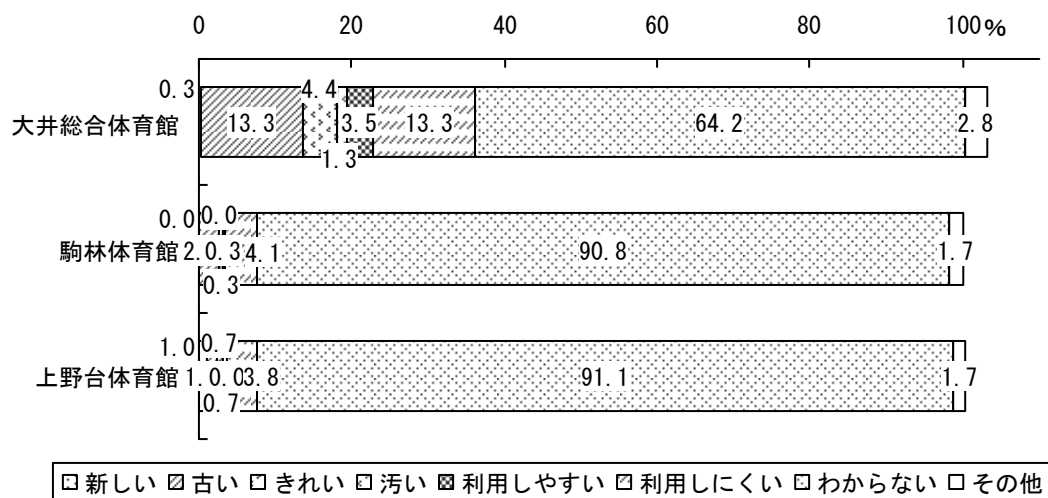

○図書館

- ・ 「わからない」を除くと、ともに「利用しやすい」の割合が最も高い。
- ・ 上福岡図書館については「きれい」の割合も比較的高い。

市全体

質問1(1)⑥ 公共施設に対する印象(複数回答) [図書館]

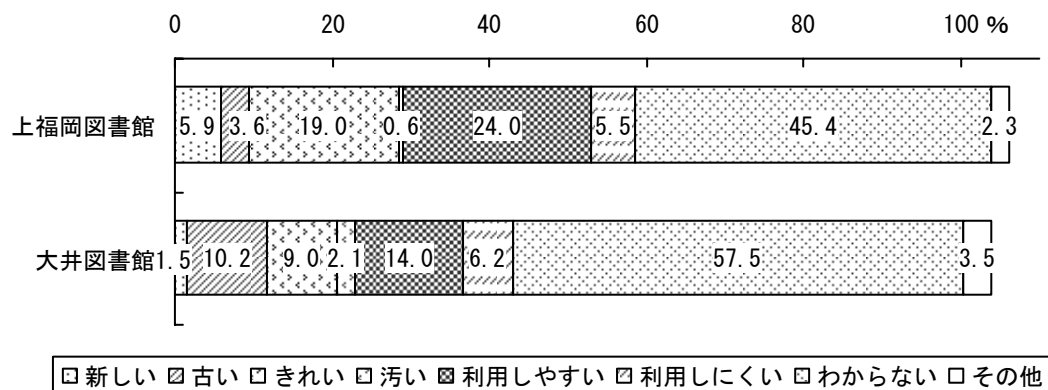

- ・ 回答者の居住エリア別に比較すると、上福岡図書館は、「わからない」を除くと、上福岡エリア、大井エリアともに「利用しやすい」が最も多い。
- ・ 大井図書館は、「わからない」を除くと、上福岡エリアでは「古い」が最も多く、大井エリアでは「利用しやすい」が最も多い。

上福岡エリア

質問 1 (1) ⑥ 公共施設に対する印象 (複数回答) [図書館]

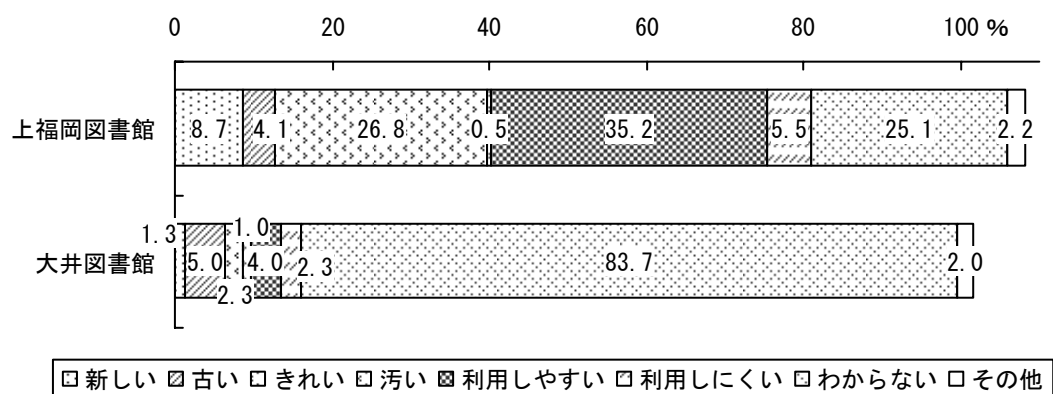

大井エリア

質問 1 (1) ⑥ 公共施設に対する印象 (複数回答) [図書館]

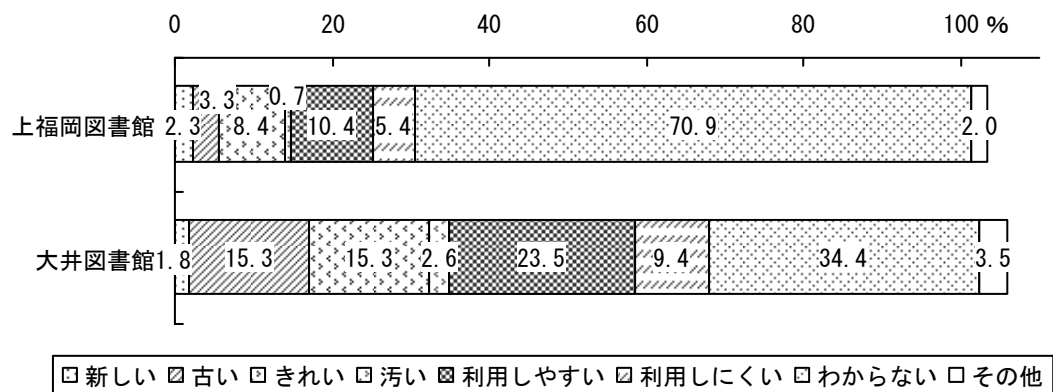

○資料館施設

- ・ 約8割ある「わからない」を除くと、ともに「利用しやすい」の割合が比較的高い。

市全体

質問 1 (1) ⑥ 公共施設に対する印象 (複数回答) [資料館施設]

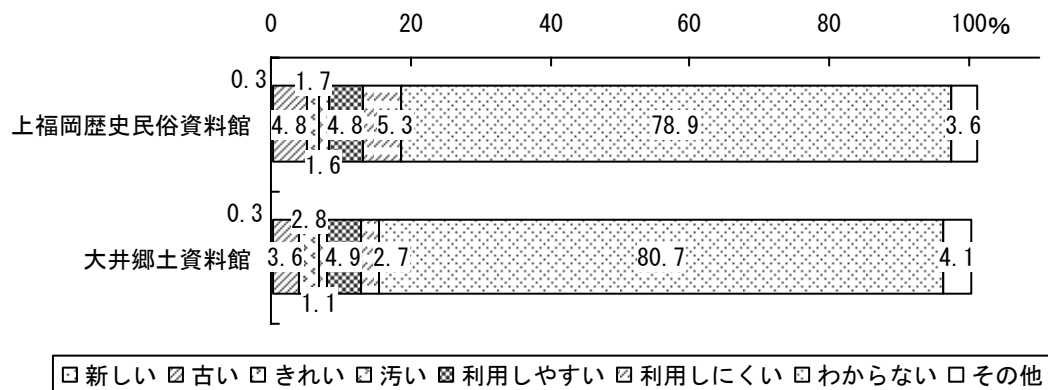

- ・ 回答者の居住エリア別に比較すると、上福岡歴史民俗資料館は、「わからない」を除くと、上福岡エリアでは「古い」と「利用しやすい」が同数で最も多い。大井エリアでは「利用しにくい」が最も多い。
- ・ 大井郷土資料館は、「わからない」を除くと、上福岡エリアでは「古い」が最も多く、大井エリアでは「利用しやすい」が最も多い。

上福岡エリア

質問 1 (1) ⑥ 公共施設に対する印象 (複数回答) [資料館施設]

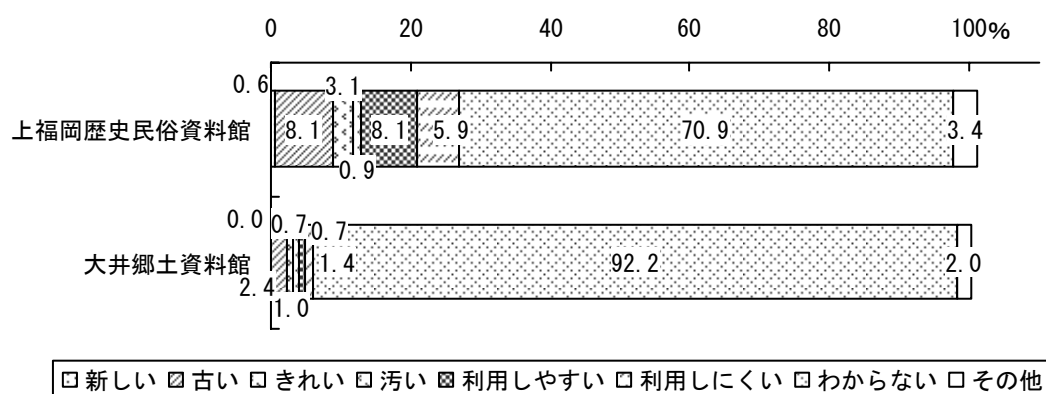

大井エリア

質問 1 (1) ⑥ 公共施設に対する印象 (複数回答) [資料館施設]

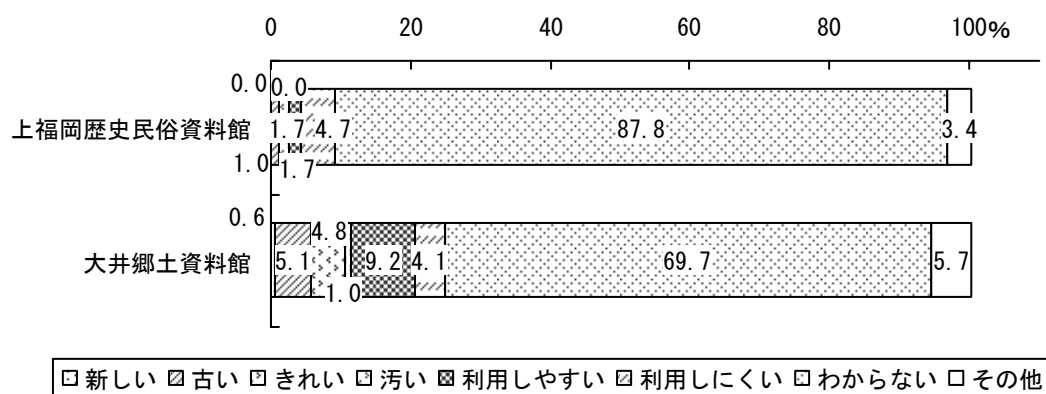

○保健センター

- ・ 「わからない」を除くと、上福岡保健センターでは「きれい」、大井保健センターでは「古い」の割合が最も高い。

市全体

質問1(1)⑥ 公共施設に対する印象(複数回答) [保健センター]

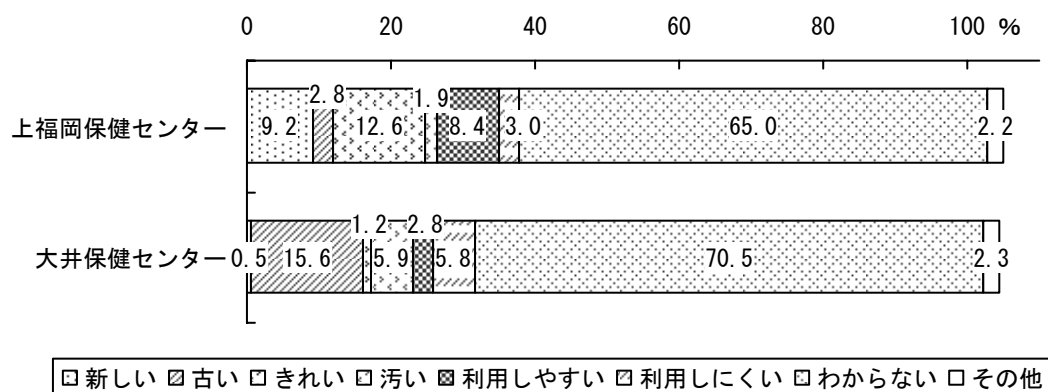

- ・ 回答者の居住エリア別に比較すると、上福岡保健センターは、「わからない」を除くと、上福岡エリア、大井エリアともに「きれい」が最も多い。
- ・ 大井保健センターは、「わからない」を除くと、上福岡エリア、大井エリアともに「古い」が最も多い。

上福岡エリア

質問 1 (1) ⑥ 公共施設に対する印象 (複数回答) [保健センター]

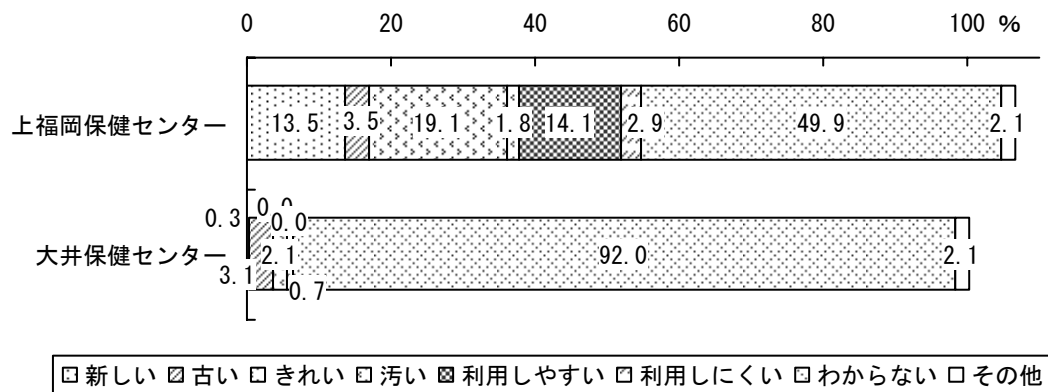

大井エリア

質問 1 (1) ⑥ 公共施設に対する印象 (複数回答) [保健センター]

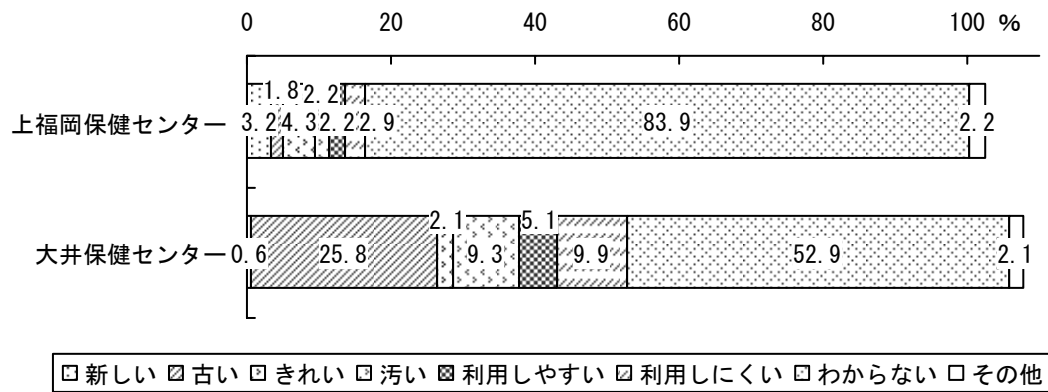

○老人福祉センター

- ・ おおい老人福祉センターでは「新しい」、老人福祉センター太陽の家では「古い」の割合が比較的高い。一方で9割弱が「分からない」と回答している。

市全体

質問 1 (1) ⑥ 公共施設に対する印象 (複数回答) [老人福祉センター]

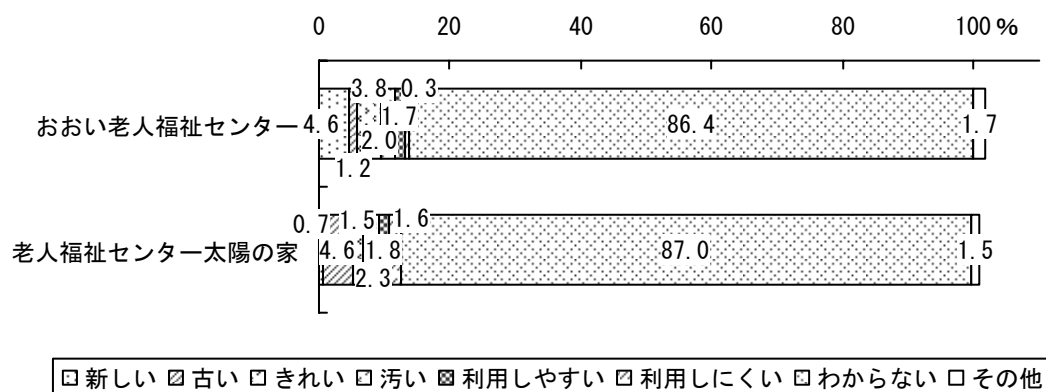

- ・ 回答者の居住エリア別に比較すると、おおい老人福祉センターは、「わからない」を除くと、上福岡エリアでは「汚い」が最も多く、大井エリアでは「新しい」が最も多い。
- ・ 老人福祉センター太陽の家は、「わからない」を除くと、上福岡エリア、大井エリアともに「古い」が最も多い。
- ・ 上福岡エリアにおけるおおい老人福祉センター、大井エリアにおける老人福祉センター太陽の家に関する回答は、それぞれ「わからない」が9割以上を占めていたことに留意すべきである。

上福岡エリア

質問 1 (1) ⑥ 公共施設に対する印象 (複数回答) [老人福祉センター]

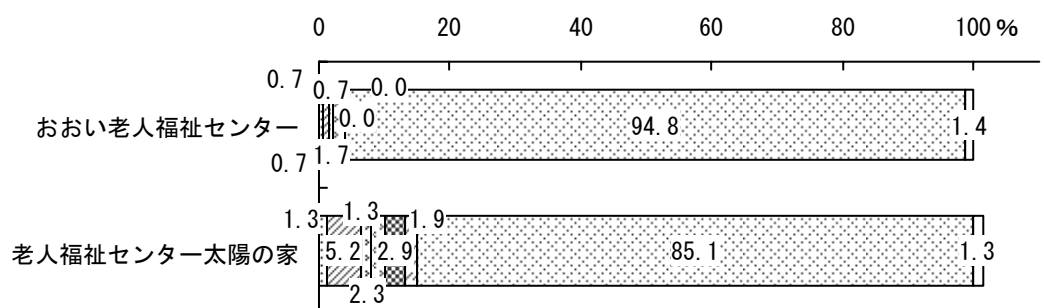

新しい 古い きれい 汚い 利用しやすい 利用しにくい わからない その他

大井エリア

質問 1 (1) ⑥ 公共施設に対する印象 (複数回答) [老人福祉センター]

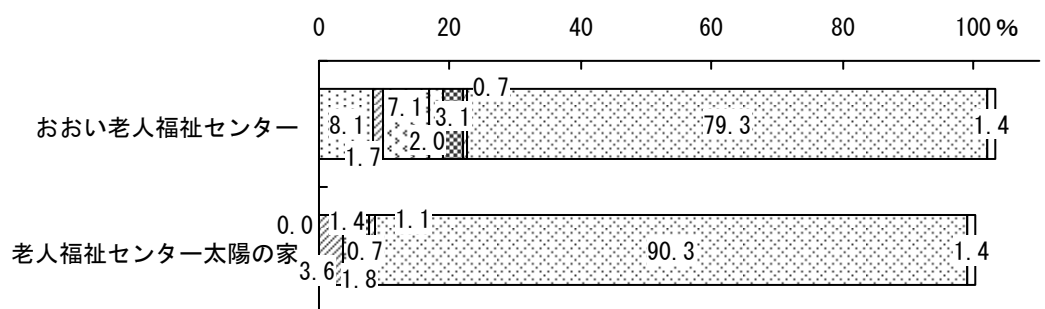

新しい 古い きれい 汚い 利用しやすい 利用しにくい わからない その他

○保育所

- ・ 「わからない」を除くと、「古い」の割合が最も高い。

市全体

質問 1 (1) ⑥ 公共施設に対する印象 (複数回答) [保育所]

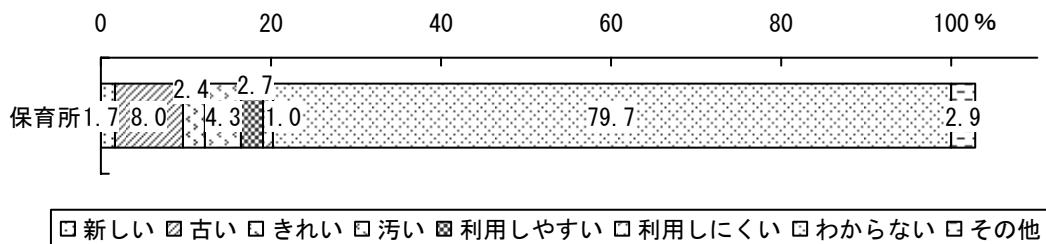

- ・ 「わからない」を除くと、上福岡エリア、大井エリアともに「古い」が最も多い。

上福岡エリア

質問 1 (1) ⑥ 公共施設に対する印象 (複数回答) [保育所]

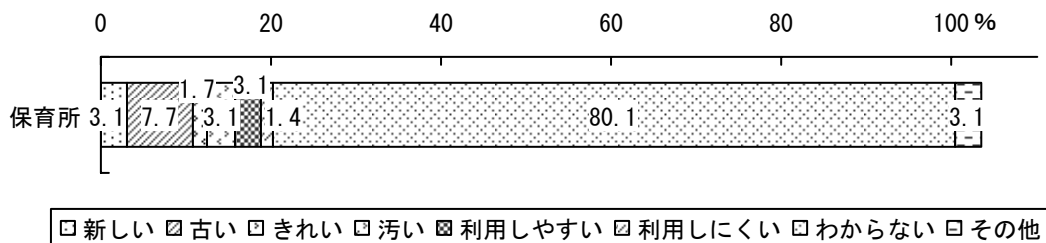

大井エリア

質問 1 (1) ⑥ 公共施設に対する印象 (複数回答) [保育所]

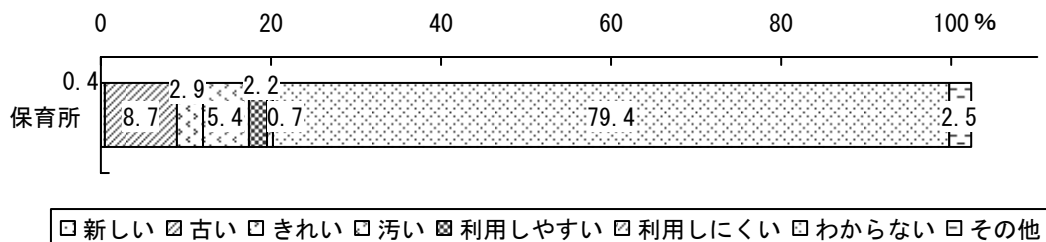

○学童保育所

- ・ 「古い」の割合が比較的高い。一方で9割弱が「分からない」と回答している。

市全体

質問 1 (1) ⑥ 公共施設に対する印象 (複数回答) [学童保育所]

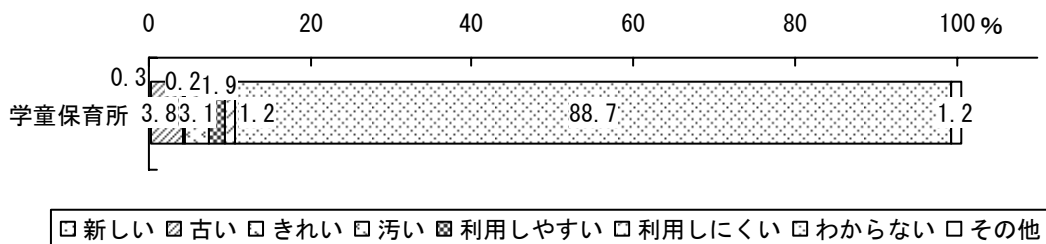

- ・ 回答者の居住エリア別に比較すると、「わからない」を除き、上福岡エリアでは「古い」と「汚い」が同数で最も多く、大井エリアでは「古い」が最も多い。

上福岡エリア

質問 1 (1) ⑥ 公共施設に対する印象 (複数回答) [学童保育所]

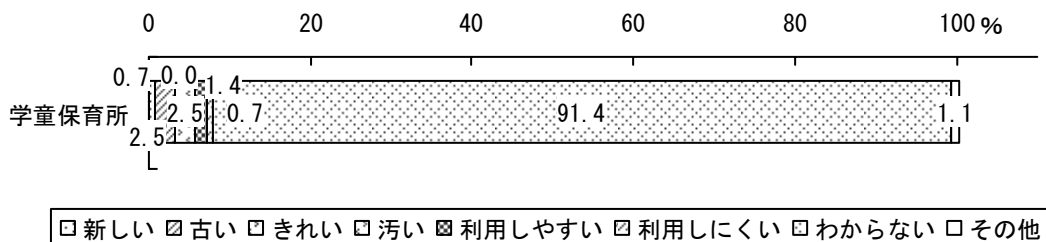

大井エリア

質問 1 (1) ⑥ 公共施設に対する印象 (複数回答) [学童保育所]

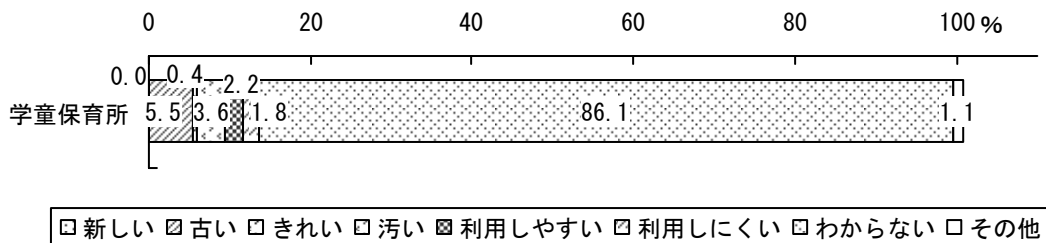

○児童館

- ・ 「汚い」の割合が比較的高い。一方で9割弱が「分からない」と回答している。

市全体

質問1(1)⑥ 公共施設に対する印象(複数回答) [児童館]

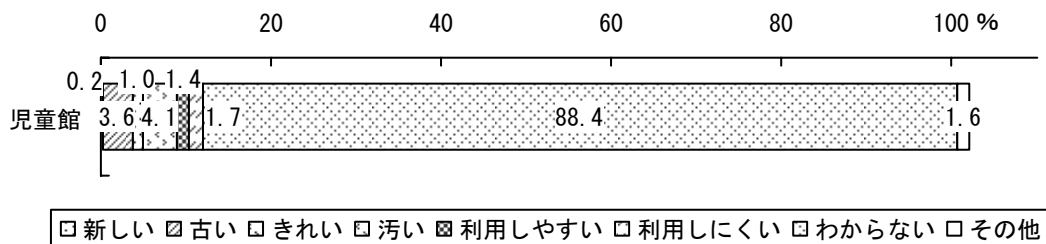

- ・ 回答者の居住エリア別に比較すると、「わからない」を除き、上福岡エリアでは「古い」が最も多く、大井エリアでは「汚い」が最も多い。

上福岡エリア

質問1(1)⑥ 公共施設に対する印象(複数回答) [児童館]

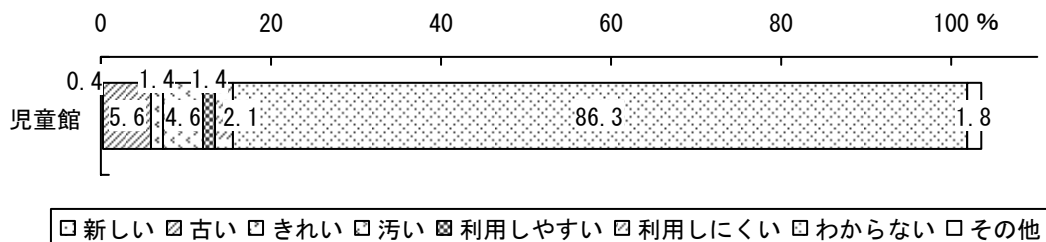

大井エリア

質問1(1)⑥ 公共施設に対する印象(複数回答) [児童館]

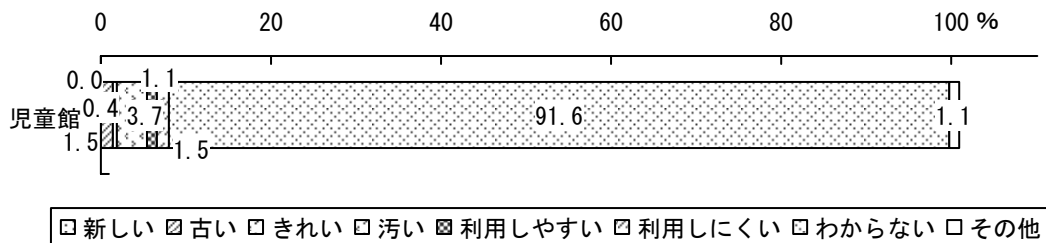

○児童センター

- ・ 「わからない」を除くと、「きれい」の割合が最も高い。

市全体

質問 1 (1) ⑥ 公共施設に対する印象 (複数回答) [児童センター]

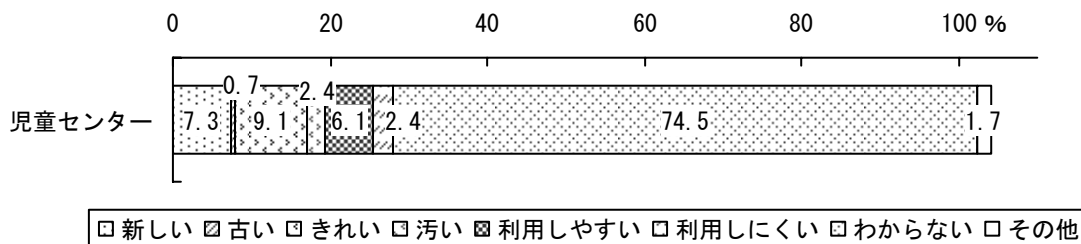

- ・ 回答者の居住エリア別に比較すると、「わからない」を除き、上福岡エリア、大井エリアともに「きれい」が最も多い。

上福岡エリア

質問 1 (1) ⑥ 公共施設に対する印象 (複数回答) [児童センター]

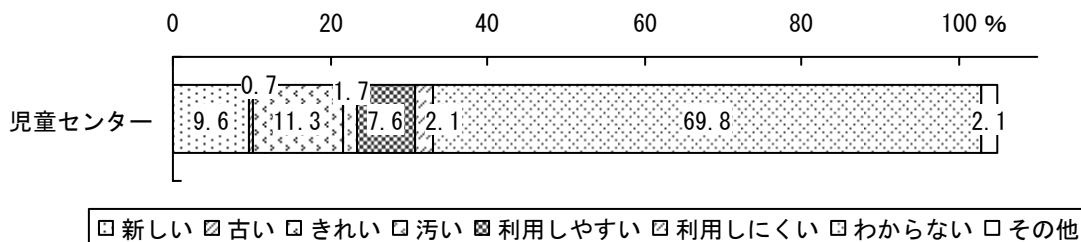

大井エリア

質問 1 (1) ⑥ 公共施設に対する印象 (複数回答) [児童センター]

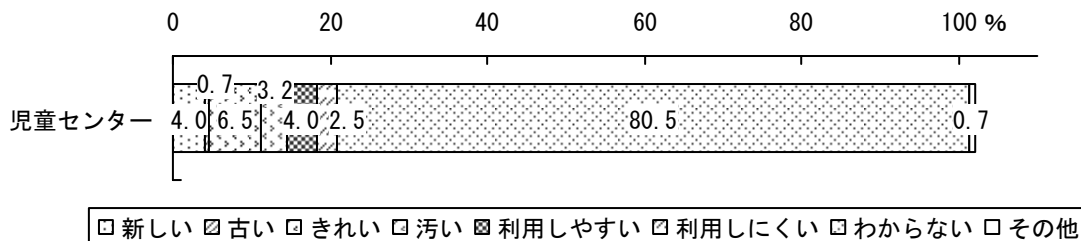

9. 複数存在する同種の公共施設を統廃合することについて

1) 結果

- ・ 「賛成」の回答が最も多く、全体の66.3%を占める。一方、「反対」は全体の9.3%であった。

市全体

質問2(1)-1 課題を解決する手段として、複数存在する同種の公共施設を統廃合することについて、どのように考えますか

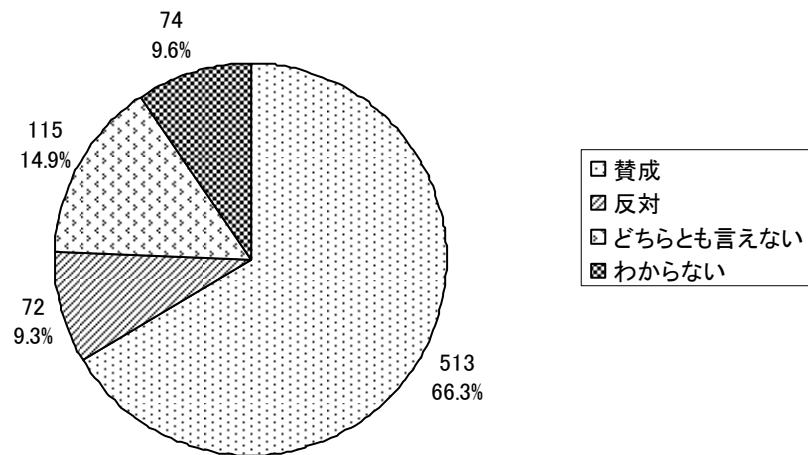

- ・ 回答者の居住エリア別に比較すると、ともに賛成が反対を大幅に上回っているが上福岡エリアの方が大井エリアよりもやや賛成の比率が高い。

上福岡エリア

質問2(1)-1 課題を解決する手段として、複数存在する同種の公共施設を統廃合することについて、どのように考えますか

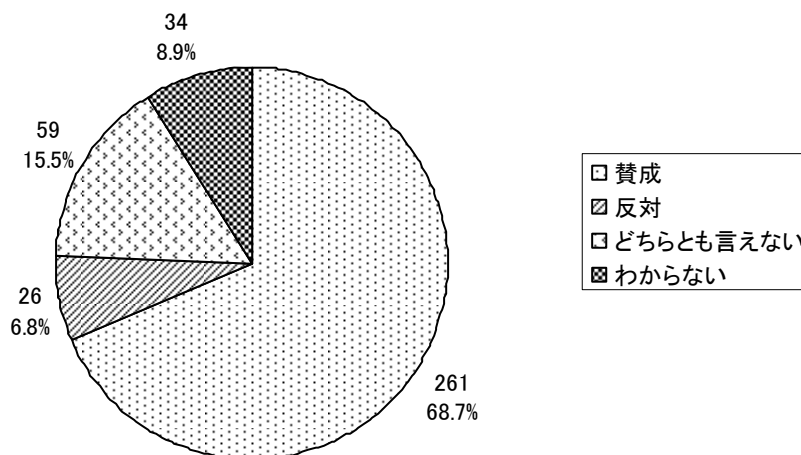

大井エリア

質問2(1)-1 課題を解決する手段として、複数存在する同種の公共施設を統廃合することについて、どのように考えますか

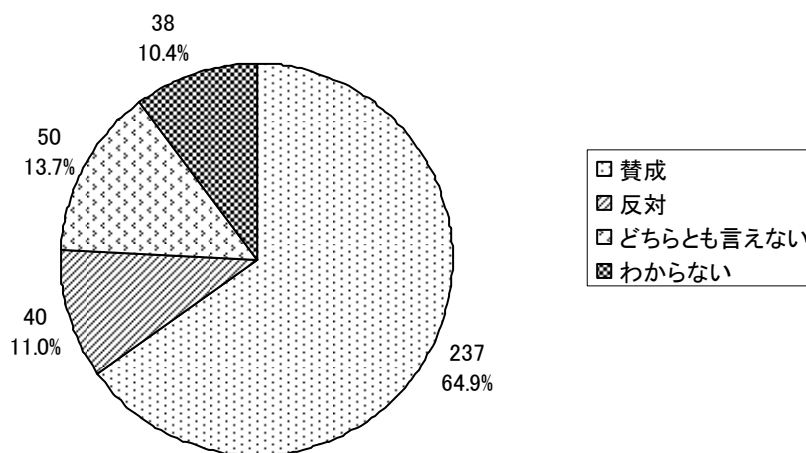

2) 賛成と回答した理由

- 理由として、全体の7割超が「財政面で経費の削減を図れるから」と回答し、最も多かった。(複数回答)

市全体

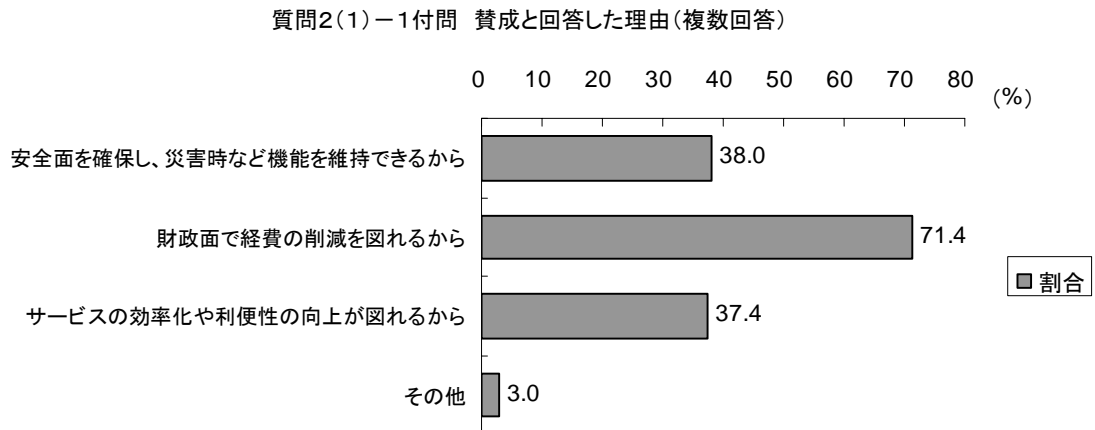

- ・ 回答者の居住エリア別に比較すると、ともに財政面の理由が最多でほぼ同様の結果となっている。
- ・ ただし、上福岡エリアでは利便性よりも安全性を重視する回答が若干上回り、大井エリアでは逆に利便性が安全性を若干上回る回答結果となっている。

上福岡エリア

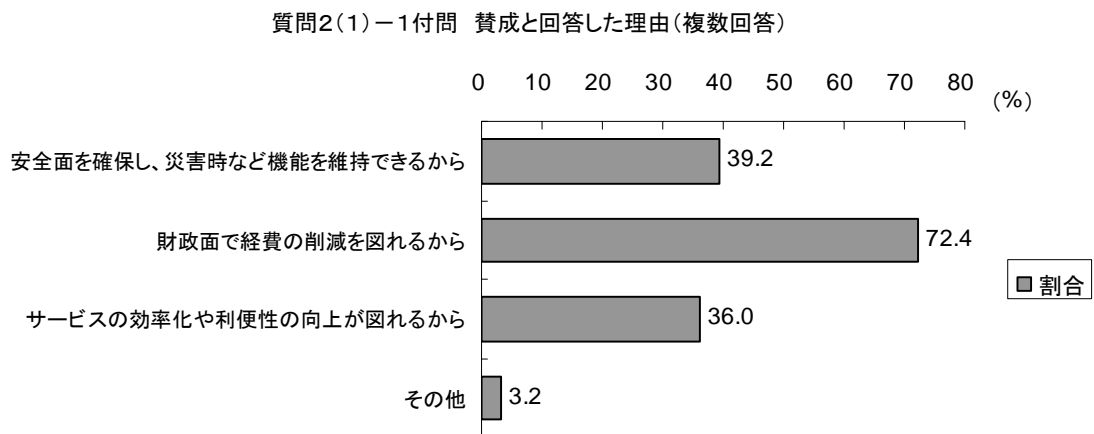

大井エリア

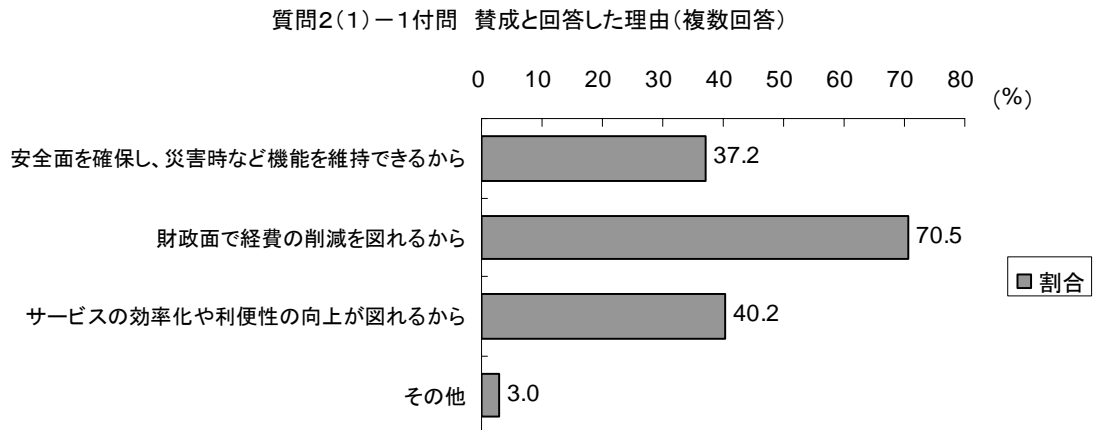

10. 公共施設を統廃合し新たに整備するとした場合、ほかの施設との複合化について

- ・ 「賛成」が最も多く、全体の61.3%を占める。一方、「反対」は全体の7.2%であった。

市全体

質問2(1)-2 公共施設を統廃合し新たに整備するとした場合、ほかの施設との複合化についてどう思いますか

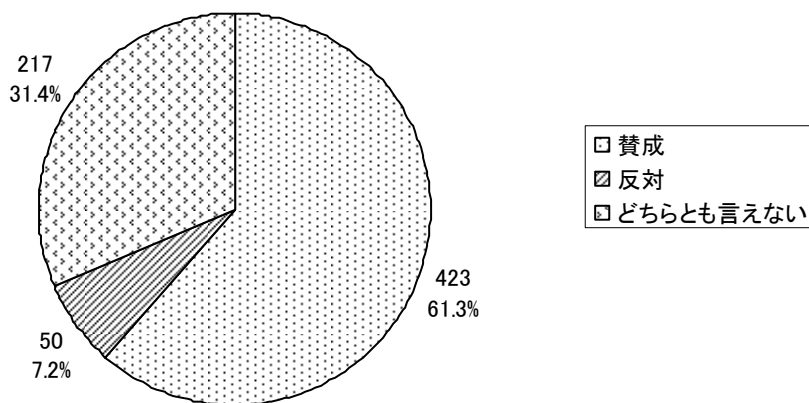

- ・ 回答者の居住エリア別に比較すると、ともに賛成が反対を大幅に上回っているが上福岡エリアの方が大井エリアよりもやや賛成の比率が高い。

上福岡エリア

質問2(1)-2 公共施設を統廃合し新たに整備するとした場合、ほかの施設との複合化についてどう思いますか

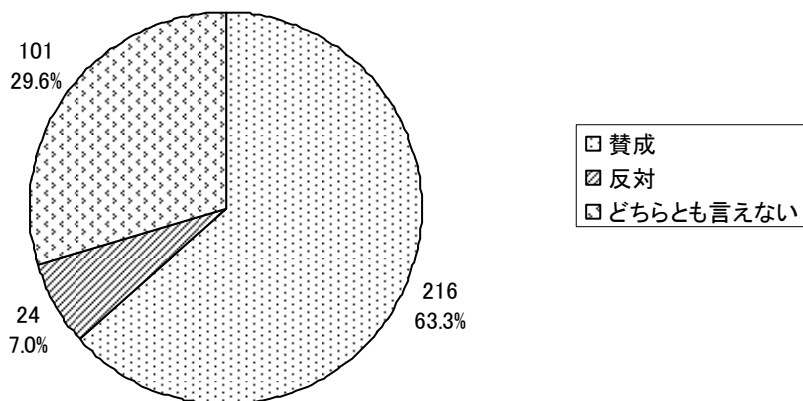

大井エリア

質問2(1)-2 公共施設を統廃合し新たに整備するとした場合、ほかの施設との複合化についてどう思いますか

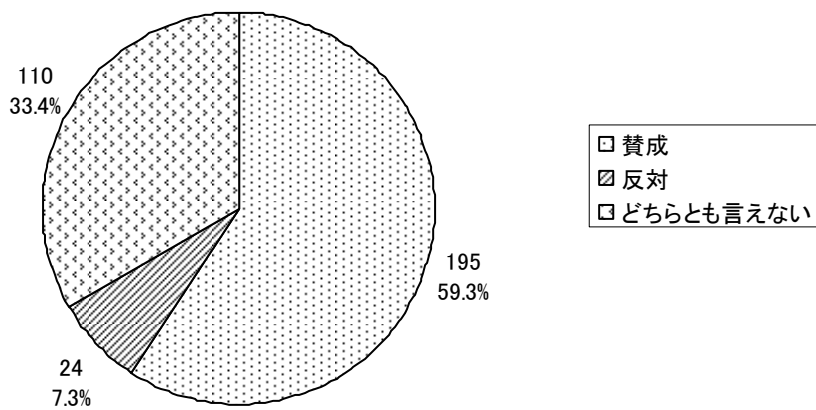

1 1. 現在の庁舎、大井総合支所を廃止し、両庁舎を新たに1か所に統合することについて

1) 結果

- ・ 「賛成」が最も多く全体の40.4%を占める一方、反対は33.1%となっている。

市全体

質問2(3)現在の庁舎、大井総合支所を廃止し、両庁舎を新たに1か所に統合することについてどう考えますか

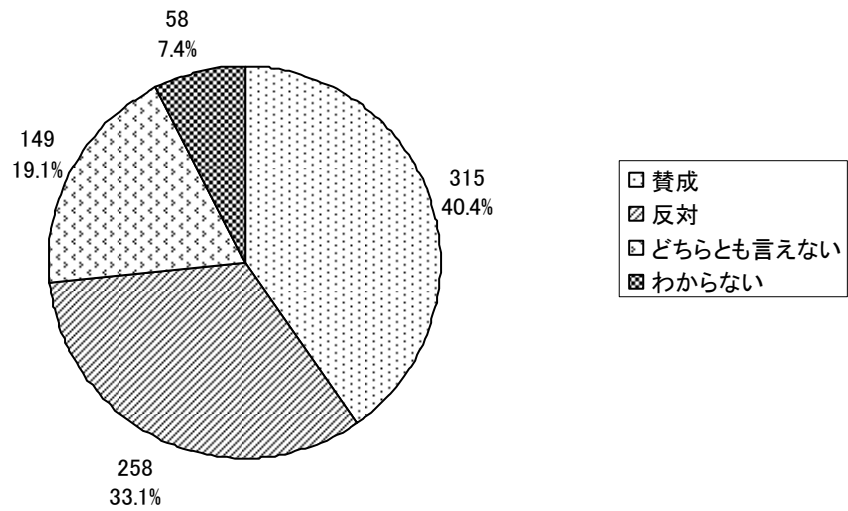

- ・ 回答者の居住エリア別に比較すると、上福岡エリアでは賛成が反対を上回っているが、大井エリアでは反対が賛成を上回っている。

上福岡エリア

質問2(3)現在の庁舎、大井総合支所を廃止し、両庁舎を新たに1か所に統合することについてどう考えますか

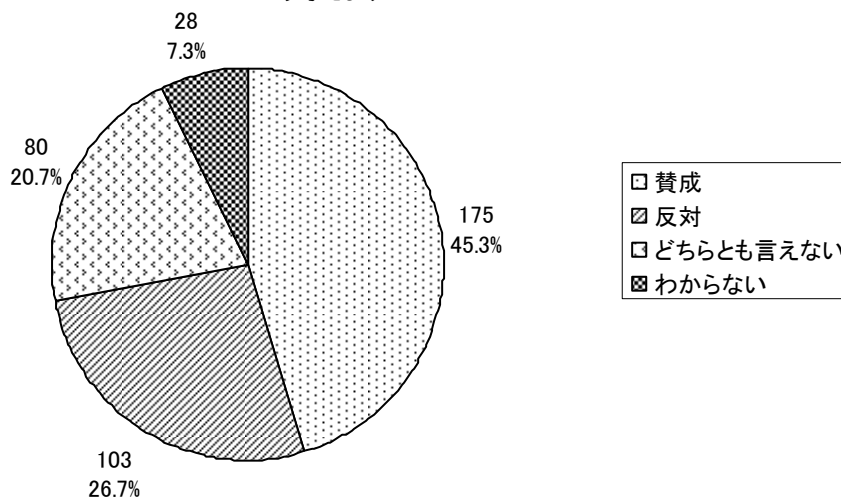

大井エリア

質問2(3)現在の庁舎、大井総合支所を廃止し、両庁舎を新たに1か所に統合することについてどう考えますか

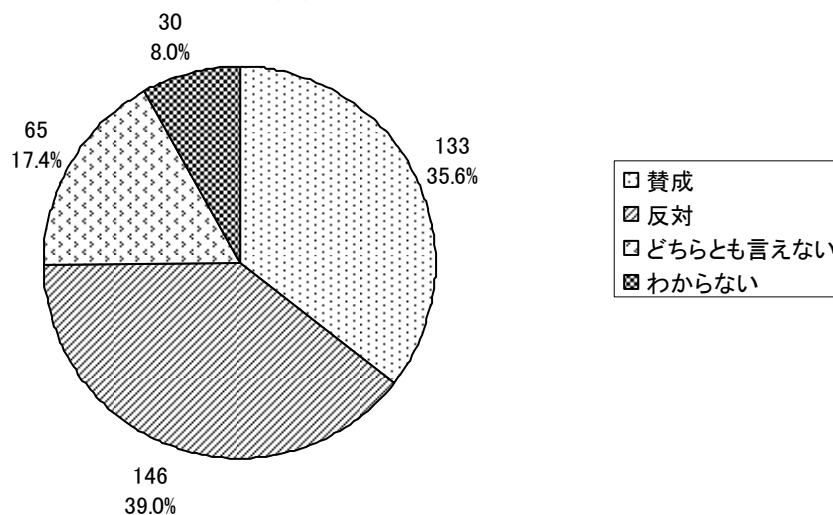

2) 賛成と回答した理由

- 理由として、全体の7割超が「財政面で経費の削減を図れるから」と回答し、最も多かった。(複数回答)

市全体

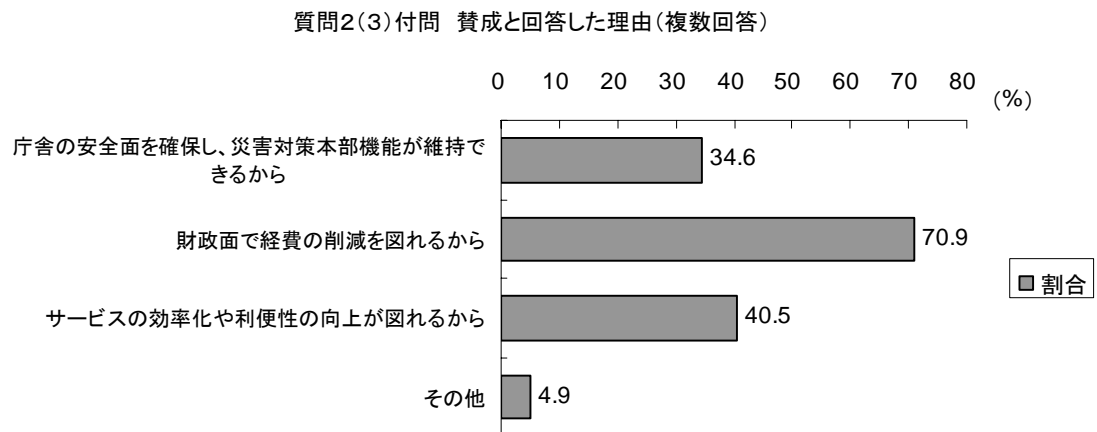

- ・ 回答者の居住エリア別に比較すると、ともに財政面の理由が最多で、サービス面の理由が次点となっている。また、大井エリアの方がサービス面、安全面の理由の比率が高い傾向にある。

上福岡エリア

質問2(3)付問 賛成と回答した理由(複数回答)

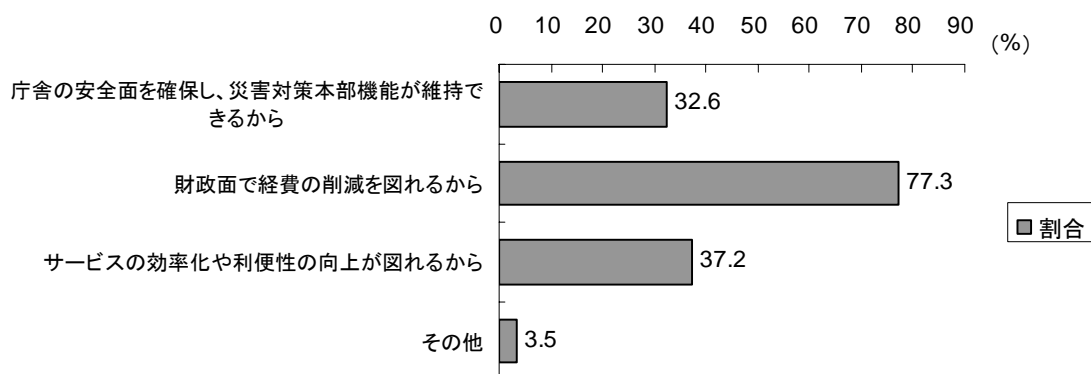

大井エリア

質問2(3)付問 賛成と回答した理由(複数回答)

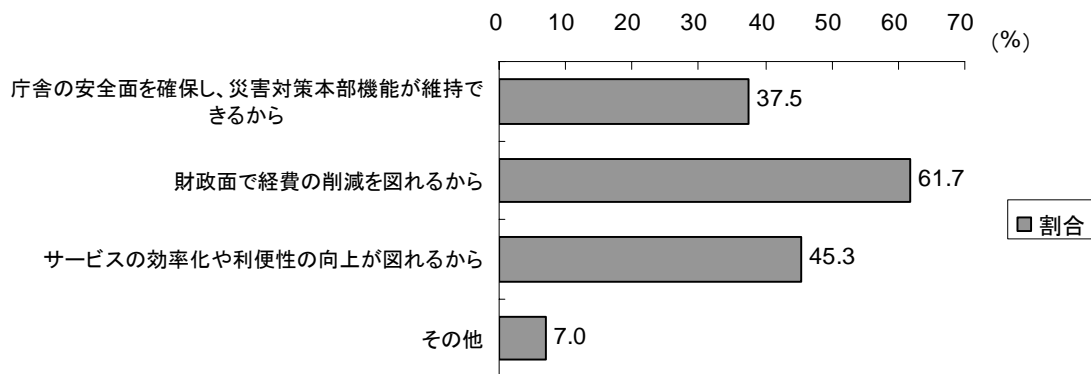

12. 自由回答

1) 公共施設で今後、必要と思われるサービス

(1) 市役所本庁舎

- ・ 「利用日・時間の拡大」に言及した回答が比較的多かった。具体的内容は、土日や平日夜間への業務延長の希望が多かった。

| 回答 | 具体的内容 | 件数 |
|------------|---------------------|-----|
| 利用日・時間の拡大 | 土日や平日夜間に利用日を拡大 | 11件 |
| 適正な利用料金の設定 | — | 0件 |
| 立地条件の改善 | ふじみ野市の中心地におくべき | 1件 |
| 施設設備の充実 | 耐震強化、新庁舎建設、授乳コーナー設置 | 3件 |
| 事業内容の充実 | 事務手続きをスムーズに など | 2件 |
| その他 | サービスの改善 など | 3件 |

(2) 大井総合支所

- ・ 本庁舎同様、「利用日・時間の拡大」に言及した回答が比較的多かった。具体的内容は、土日や平日夜間への業務延長の希望が多かった。

| 回答 | 具体的内容 | 件数 |
|------------|-------------------------|-----|
| 利用日・時間の拡大 | 土日や平日夜間に利用日を拡大 | 14件 |
| 適正な利用料金の設定 | — | 0件 |
| 立地条件の改善 | — | 0件 |
| 施設設備の充実 | 授乳コーナー設置、老朽化対策など | 3件 |
| 事業内容の充実 | 福祉サービス申請等、本庁舎と同じ手続きを可能に | 3件 |
| その他 | 親切、丁寧な対応、閉鎖して本庁舎に吸収 など | 2件 |

(3) 出張所

- ・ 「利用日・時間の拡大」に言及した回答が比較的多かった。具体的内容は、土日や平日夜間への業務延長の希望が多かった。

| 回答 | 具体的内容 | 件数 |
|------------|----------------------|----|
| 利用日・時間の拡大 | 土日や平日夜間に利用日を拡大 | 4件 |
| 適正な利用料金の設定 | — | 0件 |
| 立地条件の改善 | ふじみの駅、上福岡駅周辺への設置 | 2件 |
| 施設設備の充実 | 授乳コーナー設置 | 1件 |
| 事業内容の充実 | — | 0件 |
| その他 | サービスの改善、住民への周知、閉鎖 など | 5件 |

(4) 大井中央公民館

- ・ 「施設設備の充実」に言及した回答が比較的多かった。具体的内容としては、内装の改装や大きなイベント開催などがあった。

| 回答 | 具体的内容 | 件数 |
|------------|------------------------|----|
| 利用日・時間の拡大 | 利用日の予約が取りにくい | 1件 |
| 適正な利用料金の設定 | 利用料の無料化 | 1件 |
| 立地条件の改善 | — | 0件 |
| 施設設備の充実 | 改装、鏡張り練習室の設置、駐車場の増設 など | 4件 |
| 事業内容の充実 | 大規模イベント開催 | 2件 |
| その他 | 大規模な公民館に施設集約、駐車場の増設 など | 2件 |

(5) 上福岡公民館

- ・ 回答数はいずれも少なかった。具体的内容としては、料金無料化、サービス改善、大規模な公民館に施設を集約などがあった。

| 回答 | 具体的内容 | 件数 |
|------------|----------------------|----|
| 利用日・時間の拡大 | — | 0件 |
| 適正な利用料金の設定 | 利用料の無料化 | 1件 |
| 立地条件の改善 | 駅付近への移転 | 1件 |
| 施設設備の充実 | — | 0件 |
| 事業内容の充実 | イベント開催の増加 | 1件 |
| その他 | 大規模な公民館に施設集約、サービスの改善 | 1件 |

(6) 上福岡西公民館

- ・ 「施設設備の充実」に言及した回答が比較的多かった。具体的内容としては、車の出入り改善、エレベータ容量増、空調・照明改善などがあった。

| 回答 | 具体的内容 | 件数 |
|------------|--------------------------|----|
| 利用日・時間の拡大 | 利用可能時間の延長 | 2件 |
| 適正な利用料金の設定 | 利用料の無料化 | 1件 |
| 立地条件の改善 | 線路、道路等交通の危険が少ない地域への移転 | 1件 |
| 施設設備の充実 | 車の出入り改善、エレベータ容量増、空調・照明改善 | 3件 |
| 事業内容の充実 | — | 0件 |
| その他 | 大規模な公民館に施設集約、サービスの改善 | 2件 |

(7) 公民館分館、分室

- ・ 回答数がいずれも少なかった。具体的内容としては、料金無料化、予約方法の改善、廃止などがあった。

| 回答 | 具体的内容 | 件数 |
|------------|--------------------------|----|
| 利用日・時間の拡大 | 利用申請期間の延長 | 1件 |
| 適正な利用料金の設定 | 使用料金の無料化 | 1件 |
| 立地条件の改善 | — | 0件 |
| 施設設備の充実 | 駐車場の新設 | 1件 |
| 事業内容の充実 | — | 0件 |
| その他 | Wブッキング対策、予約電子化、地域への周知、廃止 | 4件 |

(8) 各種センター、ホール等

- ・ 「利用日・時間の拡大」に言及した回答が比較的多かった。昼休みの廃止や、職員を減らして業務委託などがあった。

| 回答 | 具体的内容 | 件数 |
|------------|--------------------|----|
| 利用日・時間の拡大 | 昼休みの廃止、職員を減らして業務委託 | 2件 |
| 適正な利用料金の設定 | フクトピアの利用料が高額 | 1件 |
| 立地条件の改善 | — | 0件 |
| 施設設備の充実 | 飲み物の自販機の設置 | 1件 |
| 事業内容の充実 | 利用者増大を図る | 1件 |
| その他 | 魅力を感じるPR、足の確保 など | 2件 |

(9) 大井総合体育館

- ・ 「立地条件の改善」と「施設設備の充実」に言及した回答が比較的多かった。具体的内容としては、交通アクセスの改善や、施設拡張、プール復活などがあった。

| 回答 | 具体的内容 | 件数 |
|------------|---------------------------|----|
| 利用日・時間の拡大 | 受付等を委託し職員を減少 | 1件 |
| 適正な利用料金の設定 | — | 0件 |
| 立地条件の改善 | 交通手段の確保 | 2件 |
| 施設設備の充実 | 狭い、プールの復活 | 2件 |
| 事業内容の充実 | — | 0件 |
| その他 | 施設予約はインターネットから、災害発生時の避難場所 | 2件 |

(10) 駒林体育館

- ・ 回答数がいずれも少なかった。具体的内容としては、駐車場の充実や施設予約のオンライン化、防災機能の付与などがあった。

| 回答 | 具体的内容 | 件数 |
|------------|---------------------------|----|
| 利用日・時間の拡大 | 受付等を委託し職員を減少 | 1件 |
| 適正な利用料金の設定 | — | 0件 |
| 立地条件の改善 | — | 0件 |
| 施設設備の充実 | 駐車場の充実 | 1件 |
| 事業内容の充実 | — | 0件 |
| その他 | 施設予約はインターネットから、災害発生時の避難場所 | 2件 |

(11) 上野台体育館

- ・ 回答数がいずれも少なかった。具体的内容としては、施設予約のオンライン化、防災機能の付与などがあった。

| 回答 | 具体的内容 | 件数 |
|------------|---------------------------|----|
| 利用日・時間の拡大 | 受付等を委託し職員を減少 | 1件 |
| 適正な利用料金の設定 | — | 0件 |
| 立地条件の改善 | — | 0件 |
| 施設設備の充実 | — | 0件 |
| 事業内容の充実 | — | 0件 |
| その他 | 施設予約はインターネットから、災害発生時の避難場所 | 2件 |

(12) 上福岡図書館

- ・ 「利用日・時間の拡大」に言及した回答が比較的多かった。具体的内容としては、休館日の廃止や平日夜間への業務延長の希望が多かった。

| 回答 | 具体的内容 | 件数 |
|------------|-----------------------|----|
| 利用日・時間の拡大 | 休館日の廃止や平日夜間への業務延長 | 9件 |
| 適正な利用料金の設定 | — | 0件 |
| 立地条件の改善 | 車の出入り改善 | 1件 |
| 施設設備の充実 | バーコード化、本・ビデオ・DVDの増加 | 3件 |
| 事業内容の充実 | 貸出数の検討、インターネットでの予約 など | 5件 |
| その他 | 蔵書、サービスの充実 | 1件 |

(13) 大井図書館

- ・ 「利用日・時間の拡大」と「施設設備の充実」に言及した回答が比較的多かった。具体的内容としては、休館日の廃止や平日夜間への業務延長の希望、蔵書数の増加などがあった。

| 回答 | 具体的内容 | 件数 |
|------------|----------------------|----|
| 利用日・時間の拡大 | 休館日の廃止、平日夜間への業務延長 | 7件 |
| 適正な利用料金の設定 | — | 0件 |
| 立地条件の改善 | 外れにありすぎ | 1件 |
| 施設設備の充実 | 本・ビデオ・DVDの増加 | 7件 |
| 事業内容の充実 | パソコン利用の拡充、寛げるスペース など | 5件 |

(14) 上福岡歴史民俗資料館

- ・ 回答数がいずれも少なかった。具体的内容としては、若者に歴史を知ってもらうための工夫や、施設の廃止などがあった。

| 回答 | 具体的内容 | 件数 |
|------------|-------------------------|----|
| 利用日・時間の拡大 | — | 0件 |
| 適正な利用料金の設定 | — | 0件 |
| 立地条件の改善 | 中心地への移転 | 1件 |
| 施設設備の充実 | — | 0件 |
| 事業内容の充実 | 参加できるプランの充実 | 1件 |
| その他 | 若者に歴史を知ってもらうための工夫、施設の廃止 | 3件 |

(15) 大井郷土資料館

- ・ 「事業内容の充実」に言及した回答が比較的多かった。具体的内容としては、施設の廃止などがあった。

| 回答 | 具体的内容 | 件数 |
|------------|--------------------------|----|
| 利用日・時間の拡大 | — | 0件 |
| 適正な利用料金の設定 | — | 0件 |
| 立地条件の改善 | — | 0件 |
| 施設設備の充実 | — | 0件 |
| 事業内容の充実 | 説明 TV を常時使用可能に、市民にわかりやすく | 2件 |
| その他 | 施設の閉鎖 | 2件 |

(16) 上福岡保健センター

- ・ 「施設設備の充実」と「事業内容の充実」に言及した回答が比較的多かった。具体的内容としては、駐車場の充実、子育て・高齢者用保健事業の充実などがあつた。

| 回答 | 具体的内容 | 件数 |
|------------|-----------------|----|
| 利用日・時間の拡大 | — | 0件 |
| 適正な利用料金の設定 | — | 0件 |
| 立地条件の改善 | — | 0件 |
| 施設設備の充実 | 駐車場の充実、使いやすい施設 | 2件 |
| 事業内容の充実 | 子育て・高齢者用保健事業の充実 | 2件 |
| その他 | — | 0件 |

(17) 大井保健センター

- ・ 「施設設備の充実」に言及した回答が比較的多かった。具体的内容としては、駐車場の充実などがあつた。

| 回答 | 具体的内容 | 件数 |
|------------|-----------------|----|
| 利用日・時間の拡大 | — | 0件 |
| 適正な利用料金の設定 | — | 0件 |
| 立地条件の改善 | 駐車場の充実、交通手段の改善 | 3件 |
| 施設設備の充実 | 駐車場の充実、建物老朽化 など | 4件 |
| 事業内容の充実 | 高齢者用保健事業の充実 | 1件 |
| その他 | — | 0件 |

(18) おおい老人福祉センター

- ・ 回答数が少なかった。具体的内容としては、広報活動の充実があつた。

| 回答 | 具体的内容 | 件数 |
|------------|-------|----|
| 利用日・時間の拡大 | — | 0件 |
| 適正な利用料金の設定 | — | 0件 |
| 立地条件の改善 | — | 0件 |
| 施設設備の充実 | — | 0件 |
| 事業内容の充実 | — | 0件 |
| その他 | 広報活動 | 1件 |

(19) 老人福祉センター太陽の家

- ・ 回答数が少なかった。具体的内容としては、広報活動の充実があった。

| 回答 | 具体的内容 | 件数 |
|------------|-------|----|
| 利用日・時間の拡大 | — | 0件 |
| 適正な利用料金の設定 | — | 0件 |
| 立地条件の改善 | — | 0件 |
| 施設設備の充実 | — | 0件 |
| 事業内容の充実 | — | 0件 |
| その他 | 広報活動 | 1件 |

(20) 保育所

- ・ 「施設設備の充実」に言及した回答が比較的多かった。具体的内容としては、駐車場の充実や安全面での設備の改善などがあった。

| 回答 | 具体的内容 | 件数 |
|------------|----------------------|----|
| 利用日・時間の拡大 | 祝日の利用 | 1件 |
| 適正な利用料金の設定 | — | 0件 |
| 立地条件の改善 | — | 0件 |
| 施設設備の充実 | 駐車場の充実、安全面での設備の改善 など | 4件 |
| 事業内容の充実 | 幼稚園児の一時預かり、夜間保育の利用 | 2件 |
| その他 | 駐車場の充実 | 1件 |

(21) 学童保育所

- ・ 「施設設備の充実」に言及した回答が比較的多かった。具体的内容としては、駐車場の設置や老朽化対策などがあった。

| 回答 | 具体的内容 | 件数 |
|------------|------------|----|
| 利用日・時間の拡大 | — | 0件 |
| 適正な利用料金の設定 | — | 0件 |
| 立地条件の改善 | — | 0件 |
| 施設設備の充実 | 駐車場の新設、老朽化 | 2件 |
| 事業内容の充実 | 全小学校に設置 | 1件 |
| その他 | — | 0件 |

(22) 児童館

- ・ 回答数が少なかった。具体的内容としては、子ども一人ひとりに細かな対応などがあつた。

| 回答 | 具体的内容 | 件数 |
|------------|----------------|----|
| 利用日・時間の拡大 | — | 0件 |
| 適正な利用料金の設定 | — | 0件 |
| 立地条件の改善 | — | 0件 |
| 施設設備の充実 | — | 0件 |
| 事業内容の充実 | — | 0件 |
| その他 | 子ども一人ひとりに細かな対応 | 1件 |

(23) 児童センター

- ・ 「利用日・時間の拡大」に言及した回答が比較的多かった。具体的内容としては、昼休みの廃止などがあつた。

| 回答 | 具体的内容 | 件数 |
|------------|---------------|----|
| 利用日・時間の拡大 | 昼休みの廃止、利用日を拡大 | 2件 |
| 適正な利用料金の設定 | — | 0件 |
| 立地条件の改善 | — | 0件 |
| 施設設備の充実 | 幼児室の出入口に安全策 | 1件 |
| 事業内容の充実 | — | 0件 |
| その他 | 汚い | 1件 |

2) 公共施設の場所

(1) 市役所本庁舎

- ・ 「悪い、不適當」に言及した回答が比較的多かった。具体的内容としては、遠い、アクセスが悪いなどがあった。

| 回答 | 具体的内容 | 件数 |
|---------|------------------|------|
| よい、適當 | 近くて便利 など | 4 件 |
| 悪い、不適當 | 駅から遠い、交通手段が悪い など | 17 件 |
| どちらでもない | 市の中心へ移転、車の渋滞改善 | 2 件 |

(2) 大井総合支所

- ・ 「悪い、不適當」に言及した回答が比較的多かった。具体的内容としては、駅から遠い、アクセスが悪いなどがあった。

| 回答 | 具体的内容 | 件数 |
|---------|------------------|------|
| よい、適當 | 近くて便利 など | 6 件 |
| 悪い、不適當 | 駅から遠い、交通手段が悪い など | 14 件 |
| どちらでもない | 閉鎖して本庁舎に吸収、遠い | 2 件 |

(3) 出張所

- ・ 「悪い、不適當」に言及した回答が比較的多かった。具体的内容としては、立地が悪いなどがあった。

| 回答 | 具体的内容 | 件数 |
|---------|-----------------|-----|
| よい、適當 | 駅に近くて便利 | 3 件 |
| 悪い、不適當 | 市の外れで不便、経費削減 など | 8 件 |
| どちらでもない | 近くにない、閉鎖 | 2 件 |

(4) 大井中央公民館

- ・ 「悪い、不適當」に言及した回答が比較的多かった。具体的内容としては、駅から遠いなどがあった。

| 回答 | 具体的内容 | 件数 |
|---------|-------------------|-----|
| よい、適當 | 近くて便利 | 4 件 |
| 悪い、不適當 | 駅から遠い、市の外れで不便 など | 7 件 |
| どちらでもない | 大きな公民館に集約、家から遠く不便 | 2 件 |

(5) 上福岡公民館

- ・ 「悪い、不適當」に言及した回答が比較的多かった。具体的内容としては、駅から遠い、駐車場が少ないなどがあった。

| 回答 | 具体的内容 | 件数 |
|---------|-------------------|----|
| よい、適當 | 近くて便利 | 2件 |
| 悪い、不適當 | 駅から遠い、駐車場が少ない など | 5件 |
| どちらでもない | 大きな公民館に集約、家から遠く不便 | 2件 |

(6) 上福岡西公民館

- ・ 「悪い、不適當」に言及した回答が比較的多かった。具体的内容としては、場所が分かりにくいなどがあった。

| 回答 | 具体的内容 | 件数 |
|---------|------------------------|----|
| よい、適當 | 近くて便利 | 2件 |
| 悪い、不適當 | 遠い、駐車場が少ない、場所が分かり難い など | 7件 |
| どちらでもない | 大きな公民館に集約、家から遠く不便 | 2件 |

(7) 公民館分館、分室

- ・ 「よい、適當」に言及した回答が比較的多かった。具体的内容としては、地域住民が使いやすいなどがあった。

| 回答 | 具体的内容 | 件数 |
|---------|--------------|----|
| よい、適當 | 近くて便利 など | 6件 |
| 悪い、不適當 | 市の外れで不便 など | 4件 |
| どちらでもない | 遠くないので利用しやすい | 1件 |

(8) 各種センター、ホール等

- ・ 「よい、適當」と「悪い、不適當」に言及した回答が同数だった。具体的内容としては、近くて利用しやすい、あるいは遠いなどがあった。

| 回答 | 具体的内容 | 件数 |
|---------|---------------|----|
| よい、適當 | 近くて便利 など | 2件 |
| 悪い、不適當 | 上福岡駅周辺にほしい など | 2件 |
| どちらでもない | — | 0件 |

(9) 大井総合体育館

- ・ ほとんどの回答が「悪い、不適當」に言及していた。具体的内容としては、市の外れにある、遠くて利用しにくいなどがあった。

| 回答 | 具体的内容 | 件数 |
|---------|---------------|-----|
| よい、適當 | — | 0件 |
| 悪い、不適當 | 遠い、市の外れで不便 など | 19件 |
| どちらでもない | 遠い | 1件 |

(10) 駒林体育館

- ・ 全ての回答が「悪い、不適當」に言及していた。具体的内容としては、市の中心部から遠いなどがあった。

| 回答 | 具体的内容 | 件数 |
|---------|---------------|----|
| よい、適當 | — | 0件 |
| 悪い、不適當 | 遠い、市の外れで不便 など | 6件 |
| どちらでもない | — | 0件 |

(11) 上野台体育館

- ・ 回答数が少なかった。具体的内容としては、遠いなどがあった。

| 回答 | 具体的内容 | 件数 |
|---------|-------|----|
| よい、適當 | — | 0件 |
| 悪い、不適當 | 遠い | 1件 |
| どちらでもない | — | 0件 |

(12) 上福岡図書館

- ・ 「悪い、不適當」に言及した回答が比較的多かった。具体的内容としては、遠いなどがあった。

| 回答 | 具体的内容 | 件数 |
|---------|------------------|----|
| よい、適當 | だいたい満足 | 1件 |
| 悪い、不適當 | 遠い、ネットでの予約、貸出 など | 5件 |
| どちらでもない | — | 0件 |

(13) 大井図書館

- ・ 「悪い、不適當」に言及した回答が比較的多かった。具体的内容としては、駅から遠いなどがあった。

| 回答 | 具体的内容 | 件数 |
|---------|--------------|----|
| よい、適當 | 近くて便利 | 2件 |
| 悪い、不適當 | 遠い、駅周辺へ移転 など | 6件 |
| どちらでもない | — | 0件 |

(14) 上福岡歴史民俗資料館

- ・ 回答数が少なかった。具体的内容としては、交通手段が悪いなどがあった。

| 回答 | 具体的内容 | 件数 |
|---------|------------|----|
| よい、適當 | — | 0件 |
| 悪い、不適當 | 遠い、交通手段が悪い | 2件 |
| どちらでもない | — | 0件 |

(15) 大井郷土資料館

- ・ 回答数が少なかった。具体的内容としては、遠いがあった。

| 回答 | 具体的内容 | 件数 |
|---------|-------|----|
| よい、適當 | — | 0件 |
| 悪い、不適當 | 遠い | 1件 |
| どちらでもない | — | 0件 |

(16) 上福岡保健センター

- ・ 回答数が少なかった。具体的内容としては、アクセスが悪いなどがあった。

| 回答 | 具体的内容 | 件数 |
|---------|---------|----|
| よい、適當 | — | 0件 |
| 悪い、不適當 | 統合 | 1件 |
| どちらでもない | 交通機関が不便 | 1件 |

(17) 大井保健センター

- ・ 「悪い、不適當」が比較的多かった。具体的内容としては、交通不便などがあった。

| 回答 | 具体的内容 | 件数 |
|---------|---------------|----|
| よい、適當 | だいたい良い | 1件 |
| 悪い、不適當 | 遠い、交通不便、統合 など | 4件 |
| どちらでもない | — | 0件 |

(18) おおい老人福祉センター

- ・回答がなかった。

(19) 老人福祉センター太陽の家

- ・回答数が少なかった。具体的内容としては、市の外れにあるなどがあった。

| 回答 | 具体的内容 | 件数 |
|---------|---------|----|
| よい、適当 | — | 0件 |
| 悪い、不適當 | 市の外れで不便 | 1件 |
| どちらでもない | — | 0件 |

(20) 保育所

- ・回答数が少なかった。具体的内容としては、家から近い、駅から遠いなどがあった。

| 回答 | 具体的内容 | 件数 |
|---------|-------|----|
| よい、適当 | 家から近い | 1件 |
| 悪い、不適當 | 駅の側に | 1件 |
| どちらでもない | — | 0件 |

(21) 学童保育所

- ・回答数が少なかった。具体的内容としては、家から近い、全小学校に設置などがあった。

| 回答 | 具体的内容 | 件数 |
|---------|----------|----|
| よい、適当 | 家から近い | 1件 |
| 悪い、不適當 | 全小学校に設置、 | 1件 |
| どちらでもない | — | 0件 |

(22) 児童館

- ・回答がなかった。

(23) 児童センター

- ・全ての回答が「悪い、不適當」に言及していた。具体的内容としては、駅から遠いなどがあった。

| 回答 | 具体的内容 | 件数 |
|---------|-------|----|
| よい、適当 | — | 0件 |
| 悪い、不適當 | 遠い | 3件 |
| どちらでもない | — | 0件 |

3) 公共施設の規模

(1) 市役所本庁舎

- ・ ほとんどの回答が「悪い、不適當」に言及していた。具体的内容としては、狭い、駐車場が狭いなどがあった。

| 回答 | 具体的内容 | 件数 |
|---------|-----------------|-----|
| よい、適當 | 大きさは良い、使い勝手は微妙 | 1件 |
| 悪い、不適當 | 狭い、駐車場が狭い、古い など | 13件 |
| どちらでもない | — | 0件 |

(2) 大井総合支所

- ・ ほとんどの回答が「悪い、不適當」に言及していた。具体的内容としては、施設の統合などがあった。

| 回答 | 具体的内容 | 件数 |
|---------|------------|----|
| よい、適當 | 現状で問題なし | 1件 |
| 悪い、不適當 | 統合、規模縮小 など | 7件 |
| どちらでもない | 閉鎖して本庁舎に吸収 | 1件 |

(3) 出張所

- ・ 回答数が少なかった。具体的内容としては、数が少ない、経費節減などがあった。

| 回答 | 具体的内容 | 件数 |
|---------|-----------|----|
| よい、適當 | — | 0件 |
| 悪い、不適當 | 数を増加、経費削減 | 2件 |
| どちらでもない | 閉鎖 | 1件 |

(4) 大井中央公民館

- ・ 全ての回答が「悪い、不適當」に言及していた。具体的内容としては、利用者数の割りに狭いなどがあった。

| 回答 | 具体的内容 | 件数 |
|---------|-----------------|----|
| よい、適當 | — | 0件 |
| 悪い、不適當 | 狭い、大きな公民館に集約 など | 6件 |
| どちらでもない | — | 0件 |

(5) 上福岡公民館

- ・ ほとんどの回答が「悪い、不適當」に言及していた。具体的内容としては、狭い、古いなどがあった。

| 回答 | 具体的内容 | 件数 |
|---------|-------------|----|
| よい、適當 | — | 0件 |
| 悪い、不適當 | 狭い、古い など | 5件 |
| どちらでもない | 広い部屋・部屋数の増加 | 1件 |

(6) 上福岡西公民館

- ・ 全ての回答が「悪い、不適當」に言及していた。具体的内容としては、利用グループが多い、狭いなどがあった。

| 回答 | 具体的内容 | 件数 |
|---------|-------|----|
| よい、適當 | — | 0件 |
| 悪い、不適當 | 狭い など | 5件 |
| どちらでもない | — | 0件 |

(7) 公民館分館、分室

- ・ 回答数が少なかった。具体的内容としては、駐車場が必要などがあった。

| 回答 | 具体的内容 | 件数 |
|---------|--------|----|
| よい、適當 | 駐車場が必要 | 1件 |
| 悪い、不適當 | 図書室の拡大 | 1件 |
| どちらでもない | — | 0件 |

(8) 各種センター、ホール等

- ・ 回答数が少なかった。具体的内容としては、ホールの充実、駐車場の充実などがあった。

| 回答 | 具体的内容 | 件数 |
|---------|---------------|----|
| よい、適當 | — | 0件 |
| 悪い、不適當 | ホールの充実、駐車場の充実 | 3件 |
| どちらでもない | — | 0件 |

(9) 大井総合体育館

- ・ 回答数が少なかった。具体的内容としては、狭いなどがあった。

| 回答 | 具体的内容 | 件数 |
|---------|---------------|----|
| よい、適当 | — | 0件 |
| 悪い、不適當 | 狭い、屋外施設の充実 など | 3件 |
| どちらでもない | — | 0件 |

(10) 駒林体育館

- ・ 回答数が少なかった。具体的内容としては、狭いなどがあった。

| 回答 | 具体的内容 | 件数 |
|---------|-------|----|
| よい、適当 | — | 0件 |
| 悪い、不適當 | 狭い | 2件 |
| どちらでもない | — | 0件 |

(11) 上野台体育館

- ・ 回答数が少なかった。具体的内容としては、狭いなどがあった。

| 回答 | 具体的内容 | 件数 |
|---------|-------|----|
| よい、適当 | — | 0件 |
| 悪い、不適當 | 狭い | 1件 |
| どちらでもない | — | 0件 |

(12) 上福岡図書館

- ・ 回答数が少なかった。具体的内容としては、施設の拡大などがあった。

| 回答 | 具体的内容 | 件数 |
|---------|--------------|----|
| よい、適当 | 蔵書の増加 | 1件 |
| 悪い、不適當 | 施設の拡大、実習室の新設 | 2件 |
| どちらでもない | — | 0件 |

(13) 大井図書館

- ・ 全ての回答が「悪い、不適當」に言及していた。具体的内容としては、小さい、蔵書数が少ないなどがあった。

| 回答 | 具体的内容 | 件数 |
|---------|---------------|----|
| よい、適當 | — | 0件 |
| 悪い、不適當 | 蔵書の増加、施設拡大 など | 9件 |
| どちらでもない | — | 0件 |

(14) 上福岡歴史民俗資料館

- ・ 回答数が少なかった。具体的内容としては、大井郷土資料館と統合、狭いなどがあった。

| 回答 | 具体的内容 | 件数 |
|---------|---------------|----|
| よい、適當 | — | 0件 |
| 悪い、不適當 | 大井郷土資料館と統合、狭い | 2件 |
| どちらでもない | — | 0件 |

(15) 大井郷土資料館

- ・ 回答数が少なかった。具体的内容としては、上福岡歴史民俗資料館と統合、狭いがあった。

| 回答 | 具体的内容 | 件数 |
|---------|------------------|----|
| よい、適當 | — | 0件 |
| 悪い、不適當 | 上福岡歴史民俗資料館と統合、狭い | 2件 |
| どちらでもない | — | 0件 |

(16) 上福岡保健センター

- ・ 回答数が少なかった。具体的内容としては、会議室が少ないがあった。

| 回答 | 具体的内容 | 件数 |
|---------|-------------|----|
| よい、適當 | — | 0件 |
| 悪い、不適當 | 会議室(研修室)の増加 | 1件 |
| どちらでもない | — | 0件 |

(17) 大井保健センター

- ・ほとんどの回答が「悪い、不適當」に言及していた。具体的内容としては、狭い、暗いなどがあった。

| 回答 | 具体的内容 | 件数 |
|---------|----------|----|
| よい、適當 | 近い | 1件 |
| 悪い、不適當 | 狭い、設備の充実 | 7件 |
| どちらでもない | — | 0件 |

(18) おおい老人福祉センター

- ・回答がなかった。

(19) 老人福祉センター太陽の家

- ・回答がなかった。

(20) 保育所

- ・ほとんどの回答が「悪い、不適當」に言及していた。具体的内容としては、不衛生、園庭が狭いなどがあった。

| 回答 | 具体的内容 | 件数 |
|---------|--------------|----|
| よい、適當 | 普通 | 1件 |
| 悪い、不適當 | 庭園が狭い、不衛生 など | 3件 |
| どちらでもない | — | 0件 |

(21) 学童保育所

- ・回答数が少なかった。具体的内容としては、人数の割りに狭いなどがあった。

| 回答 | 具体的内容 | 件数 |
|---------|----------|----|
| よい、適當 | — | 0件 |
| 悪い、不適當 | 狭い、施設の拡充 | 3件 |
| どちらでもない | — | 0件 |

(22) 児童館

- ・ 回答数が少なかった。具体的内容としては、人数の割りに施設・職員の規模が小さいなどがあった。

| 回答 | 具体的内容 | 件数 |
|---------|--------------|----|
| よい、適当 | — | 0件 |
| 悪い、不適當 | 施設の拡大、職員数の充実 | 2件 |
| どちらでもない | — | 0件 |

(23) 児童センター

- ・ 回答がなかった。

4) 施設に対する印象

(1) 市役所本庁舎

- ・ 具体的内容として、暗い、交通手段がないなどがあった。

| 多かった回答 | 具体的内容 |
|--------|-----------------|
| 利用しにくい | 交通アクセスが悪い、場所が遠い |
| 古い | 暗い、汚い |

(2) 大井総合支所

- ・ 具体的内容として、暗い、汚いなどがあった。

| 多かった回答 | 具体的内容 |
|--------|--------------------|
| 古い | 暗い、汚い、内部が分かりづらい |
| 利用しにくい | 家から遠い、書類の書き方が分からない |

(3) 出張所

- ・ 具体的内容として、何をする場所か全く知らないなどがあった。

| 多かった回答 | 具体的内容 |
|--------|---------------|
| 新しい | 何をする場所か全く知らない |
| きれい | 何をする場所か全く知らない |

(4) 大井中央公民館

- ・ 具体的内容として、洋式トイレが少ないなどがあった。

| 多かった回答 | 具体的内容 |
|--------|-------------------------|
| 古い | 汚い、トイレの換気が悪い、きれいに使われている |
| 汚い | 洋式トイレが少ない |

(5) 上福岡公民館

- ・ 具体的内容として、停車不可能などがあった。

| 多かった回答 | 具体的内容 |
|--------|-------------|
| 利用しにくい | 入りづらい、停車不可能 |

(6) 上福岡西公民館

- ・ 具体的内容として、トイレが和式、暗いなどがあった。

| 多かった回答 | 具体的内容 |
|--------|-------------------------|
| 古い | 和式トイレが使いづらい(特に児童、老人)、暗い |
| 利用しにくい | 道路環境、分かりにくい場所、狭い道路 |

(7) 公民館分館、分室

- ・ 具体的内容として、古い、暗いなどがあった。

| 多かった回答 | 具体的内容 |
|--------|-------------|
| 古い | 暗い、近い、広くて便利 |

(8) 各種センター、ホール等

- ・ 具体的内容として、冬は寒いなどがあった。
- ・ 回答数が少なかった。

(9) 大井総合体育館

- ・ 具体的内容として、普通、などがあった。
- ・ 回答数が少なかった。

(10) 駒林体育館

- ・ 具体的内容として、卓球台の不足などがあった。
- ・ 回答数が少なかった。

(11) 上野台体育館

- ・ 回答がなかった。

(12) 上福岡図書館

- ・ 具体的内容として、エアコンの効きが悪く暑いなどがあった。

| 多かった回答 | 具体的内容 |
|--------|-----------------------|
| きれい | — |
| 利用しやすい | 職員が親切 |
| 利用しにくい | エアコンの設定温度が高い、大人で混んでいる |

(13) 大井図書館

- ・ 具体的内容として、本が少ない、遠いなどがあった。

| 多かった回答 | 具体的内容 |
|--------|-------|
| 利用しにくい | 遠い |
| 古い | 本が少ない |

(14) 上福岡歴史民俗資料館

- ・ 具体的内容として、2つも資料館は必要ないなどがあった。
- ・ 回答数が少なかった。

(15) 大井郷土資料館

- ・ 具体的内容として、2つも資料館は必要ないなどがあった。
- ・ 回答数が少なかった。

(16) 上福岡保健センター

- ・ 具体的内容として、使い勝手や集団検診の際の段取りの悪さなどがあった。

| 多かった回答 | 具体的内容 |
|--------|----------------------------|
| 利用しにくい | 利用の際の人数制限、予約が必要、検診時の段取りが悪い |

(17) 大井保健センター

- ・ 具体的内容として、他市と比べて汚い、暗いなどがあった。

| 多かった回答 | 具体的内容 |
|--------|--------------------------|
| 汚い | 保健センターにも拘らず不衛生、他市より汚い |
| 古い | 暗い、狭い |
| 利用しにくい | 駐車場が狭い、検診時の段取りが悪い、駐車場が狭い |

(18) おおい老人福祉センター

- ・ 具体的内容として、近くて便利、などがあった。
- ・ 回答数が少なかった。

(19) 老人福祉センター太陽の家

- ・ 回答がなかった。

(20) 保育所

- ・ 具体的内容として、老朽化などがあった。

| 多かった回答 | 具体的内容 |
|--------|-------------------------|
| 古い | 古いが掃除が行き届いている、職員が良い、老朽化 |

(21) 学童保育所

- ・ 具体的内容として、荷物が多過ぎるなどがあった。
- ・ 回答数が少なかった。

(22) 児童館

- ・ 具体的内容として、利用人数に対して狭いなどがあった。
- ・ 回答数が少なかった。

(23) 児童センター

- ・ 具体的内容として、不潔などがあった。

| 多かった回答 | 具体的内容 |
|--------|----------------------|
| 利用しにくい | 不潔、乳幼児を連れて3階に上がるのが負担 |

5) 自由意見記入欄

(1) 市役所本庁舎

- ・ 具体的内容として、交通の便が悪い、職員の対応が悪いなどがあった。

(2) 大井総合支所

- ・ 具体的内容として、本庁舎や近隣公共施設との統合、効率化などがあった。

(3) 出張所

- ・ 具体的内容として、市沢・大井方面にこそ必要、バス停から遠いなどがあった。

(4) 大井中央公民館

- ・ 具体的内容として、不衛生、バス停から遠いなどがあった。

(5) 上福岡公民館

- ・ 具体的内容として、老朽化、施設統廃合などがあった。

(6) 上福岡西公民館

- ・ 具体的内容として、施設統廃合、特定団体の利用偏重などがあった。

(7) 公民館分館、分室

- ・ 具体的内容として、利用者のわりに、施設の数が多すぎるなどがあった。

(8) 各種センター、ホール等

- ・ 具体的内容として、稼働率の開示や費用対効果の検証などがあった。

(9) 大井総合体育館

- ・ 具体的内容として、住民にとって遠い、民業圧迫の可能性などがあった。

(10) 駒林体育館

- ・ 具体的内容として、遠い、統合すべきなどがあった。

(11) 上野台体育館

- ・ 具体的内容として、統合すべき、冷暖房設備の充実などがあった。

(12) 上福岡図書館

- ・ 具体的内容として、自転車圏外、切り抜きや盗難が多いなどがあった。

(13) 大井図書館

- ・ 具体的内容として、本が少ない、狭いなどがあった。

(14) 上福岡歴史民俗資料館

- ・ 具体的内容として、見学者が少ない、存在意義が不明などがあった。

(15) 大井郷土資料館

- ・ 具体的内容として、統廃合すべき、不要などがあった。

(16) 上福岡保健センター

- ・ 具体的内容として、周知されていない、他拠点との統合などがあった。

(17) 大井保健センター

- ・ 具体的内容として、駐車場が狭い、他拠点との統合などがあった。

(18) おおい老人福祉センター

- ・ 具体的内容として、レクリエーション事業の民業圧迫、広報不十分などがあった。

(19) 老人福祉センター太陽の家

- ・ 具体的内容として、広報不十分などがあった。

(20) 保育所

- ・ 具体的内容として、共働き対策、統合などがあった。

(21) 学童保育所

- ・ 具体的内容として、共働き対策、必要な場所などがあった。

(22) 児童館

- ・ 具体的内容として、自分の居住区にも必要、共働き対策などがあった。

(23) 児童センター

- ・ 具体的内容として、途中の道が危険、乳幼児への対応改善などがあった。

6) 今後必要と考える公共施設およびその施設の設備・機能

- ・ 最多は「プール」だった。必要な設備や機能などとしては、安全を十分に配慮した設備などがあった。
- ・ 次点は「児童センター、児童施設」だった。必要な設備や機能などとしては、利用日、時間の拡大、施設増設などがあった。

| 必要な施設 | 必要な設備や機能など | 件数 |
|--------------|--|------|
| プール | 市内外ともに安全を十分に配慮した設備、健康増進 など | 25 件 |
| 児童センター、児童施設 | 利用日・時間の拡大、施設の増設 など | 15 件 |
| ジム、スポーツ施設 | スポーツジム、屋内機器、健康増進 など | 13 件 |
| 公園 | 子どもが安心して遊べる場所、憩える施設 など | 12 件 |
| 図書館 | 図書館の増設、利用時間の拡大 など | 12 件 |
| 体育館 | 市民が楽しく体を動かせる機械がある施設 など | 9 件 |
| 市役所、出張所 | 利用日・時間の拡大、駅の近くに増設 など | 8 件 |
| 運動公園、グラウンド | グラウンド、テニスコート、温水プール、風呂、スタジオ、マシジム など | 6 件 |
| 病院 | 休日・夜間診療の時間拡大 など | 6 件 |
| ホール | 音楽、芝居等が楽しめる など | 5 件 |
| 老人施設 | 多種多様な行事 など | 5 件 |
| 駐輪場・駐車場 | 駐車違反等の改善 など | 3 件 |
| 保健センター | 開業医、総合病院のネットワーク作り。健診が自由。心のケア など | 3 件 |
| カルチャー施設、学習施設 | IT 教育研修施設(プロジェクターとスクリーン等)、低価格で学べる施設 など | 2 件 |
| 音楽ホール | 音楽の発表ができるホール など | 2 件 |
| 貸会議室 | 施設の増設 など | 2 件 |
| 美術館 | 多くの人が行きやすい場所に名画などを展示 など | 2 件 |
| 複合施設 | いくつかの施設を一つにまとめて使用する施設 | 2 件 |
| その他 | — | 16 件 |

7) ふじみ野市以外の利用施設、利用頻度および利用理由

- ・ 最多は「キラリふじみ」で、7件の回答があった。
- ・ 「キラリふじみ」では、利用頻度は「年数回程度」が多い。利用理由は「立地が良いため」が最も多い。

○件数と頻度

| 施設 | 主な利用頻度 | 件数 |
|------------|----------------|-----|
| キラリふじみ | 年数回程度 | 7件 |
| 富士見ガーデンビーチ | 年数回程度 | 6件 |
| 富士見市立図書館 | 月数回程度と週数回程度が同数 | 6件 |
| 富士見市立中央図書館 | 年数回程度 | 5件 |
| ふじみ野交流センター | 月数回程度と週数回程度が同数 | 3件 |
| 川越水上公園 | 年数回程度 | 3件 |
| わくわくどーむ | 年数回程度 | 3件 |
| 三芳町総合体育館 | 年数回程度 | 2件 |
| ふじみ野図書館 | 月数回程度 | 2件 |
| 川越市民会館 | 年数回程度 | 2件 |
| その他 | — | 84件 |

○利用理由、その他記入内容

| 施設 | 主な利用している理由 | その他記入内容 |
|------------|----------------------------|-------------------------------|
| キラリふじみ | 通勤・通学経路に近い 施設内容が充実、団体利用 | 市内施設工事中に代替利用 実家が富士見で、立地も良い |
| 富士見ガーデンビーチ | | |
| 富士見市立図書館 | 施設内容が充実、自宅に近い | 実家が富士見で、立地も良い 駐車場が広い |
| 富士見市立中央図書館 | 通勤・通学経路に近い、 施設内容が充実 | |
| ふじみ野交流センター | 自宅に近い、施設内容が充実 | |
| 川越水上公園 | 施設内容が充実、団体利用 | |
| わくわくどーむ | 利用料金が安い、施設内容が充実 | |
| 三芳町総合体育館 | 施設内容が充実 | |
| ふじみ野図書館 | 自宅に近い、通勤・通学経路に近い | |
| 川越市民会館 | 利用料金が安い | |
| その他 | — | — |

8) 施設統廃合

(1) 公共施設の統廃合

○賛成の主な理由

- ・ 選択肢の理由のほかには、不必要な施設が多い、など。

○反対の主な理由

- ・ 利便性が低下する、サービスが低下する、大井の廃止は困る、など。

○どちらともいえない主な理由

- ・ 具体的な施設名が明示されていない、統廃合賛成だが利便性低下には反対、災害時に心配など。

(2) 他の施設との複合化

○賛成の主な理由

- ・ 経費削減、公共施設の地域偏在解消、土地の有効利用、投資の選択と集中など。

○複合化した方が良くと思う施設

- ・ 図書館と資料館、公民館どうし、保育所と学童保育、プールと体育館、上福岡歴史民俗資料館・大井郷土資料館と本庁舎など

○反対の主な理由

- ・ サービス低下、経費増大、防災拠点の減少、など。

○どちらともいえない主な理由

- ・ 具体案がない、財政面では良いがサービスが低下する、現状の利用率が不明、など。

(3) 統廃合してもよい施設

- ・ 最多が庁舎関係施設であり、理由は小さい市に複数の庁舎は必要ない、などがあつた。
- ・ 次点が資料館施設であり、必要性が不明、などがあつた。
- ・ 三番目が体育館施設であり、立地が市の外れで不便、などがあつた。

○件数と主な理由

| 統合しても良い施設 | 理由(主なもの) | 件数 |
|------------|---------------------------------------|-----|
| 市庁舎 | 2箇所は無駄、必要ない、市・町が統合したから | 18件 |
| 資料館 | 利用者が少ない、他施設と統合が可能、 一市一資料館で十分 | 16件 |
| 体育館 | 学校の体育館の開放で足りる、 アクセスが不便なので不要、複数不要 | 11件 |
| 公民館 | 複数不要、市・町が統合したから 集約した方が機能的 | 9件 |
| 保健センター | 一箇所に集約した方が機能的、 二箇所必要ない | 8件 |
| 公民館分館、分室 | 必要性を感じない、多すぎる、近すぎる | 7件 |
| 各種センター、ホール | 集約してその分設備を充実させるべき、 規模が中途半端なものが複数ある | 7件 |
| その他 | 複合化した方が便利、 内容が充実したものが一つあればよい | 7件 |

○施設の場所と理由

| 統合しても良い施設 | 施設の場所(最多の選択肢) | 理由(主なもの) |
|------------|---|--|
| 市庁舎 | 2.中心市街地の活性化が図れるので、交通の便の良い駅などに近い市街地 | 市民の窓口は中心部に必要だが、議場や事務は遠くてよい 災害時に迅速な対応が可能 |
| 資料館 | 4.財政面で経費の削減が図れるならどこでもよい | 必要が低い、財政的メリット |
| 体育館 | 3.施設規模を大きくするために、郊外の地域 | 10万都市にふさわしい規模にしてほしい |
| 公民館 | 1.市内のどの地域からも利用しやすいように、市のほぼ中央のエリア 3.施設規模を大きくするために、郊外の地域 | 人員削減、芸術・文化の発信、市民の学習の場を確保 |
| 保健センター | 1.市内のどの地域からも利用しやすいように、市のほぼ中央のエリア | 経費削減、人員削減、複合化による利便性向上 |
| 公民館分館、分室 | 4.財政面で経費の削減が図れるならどこでもよい | 19箇所は多すぎる、所在が高密度すぎる |
| 各種センター、ホール | 2.中心市街地の活性化が図れるので、交通の便の良い駅などに近い市街地 | 規模拡大により、認知増と収益増につなげる |
| その他 | 4.財政面で経費の削減が図れるならどこでもよい | 税金をかけすぎる |

(4) 本庁舎、大井総合支所の統合

○賛成の主な理由

- ・ 選択肢に挙げられた理由の他には、人件費削減、庁舎新築など。

○反対の主な理由

- ・ サービス低下、利便性低下、新庁舎建設で逆に支出増、防災拠点の減少、など。

○どちらともいえない理由

- ・ 効率化はするが不便になる、統合場所による、など

(5) 統廃合を含めた今後の施設のあり方や市の公共施設全般について、自由記入

○主な意見・提案等

- ・ 自治体の経費削減に賛成する。
- ・ 庁舎統合には賛成だが、不便になる住民に対し、ネット申請、コンビニ申請を増やす等の配慮をすべき。
- ・ 利便性が多少損なわれても、公共事業のスリム化は必要である。
- ・ 将来世代に負債を先送りしてはならない。
- ・ 高齢者への配慮を第一に考えるべきである。
- ・ 公共施設は、交通アクセスをもっと重視すべきである。